

FRM

Maandblad over vrije
radio en televisie



11^e jaargang
nummer 9/10

Sept./Okt. 1984

Losse nummers

FL. 5,25

België BF.100,-

FREE RADIO
MAGAZINE



2 POSTERS IN KLEUR !!!!!
ROSS REVENGE EN
COMMUNICATOR

Ed Nijpels tijdens interview bij Radio Lommel

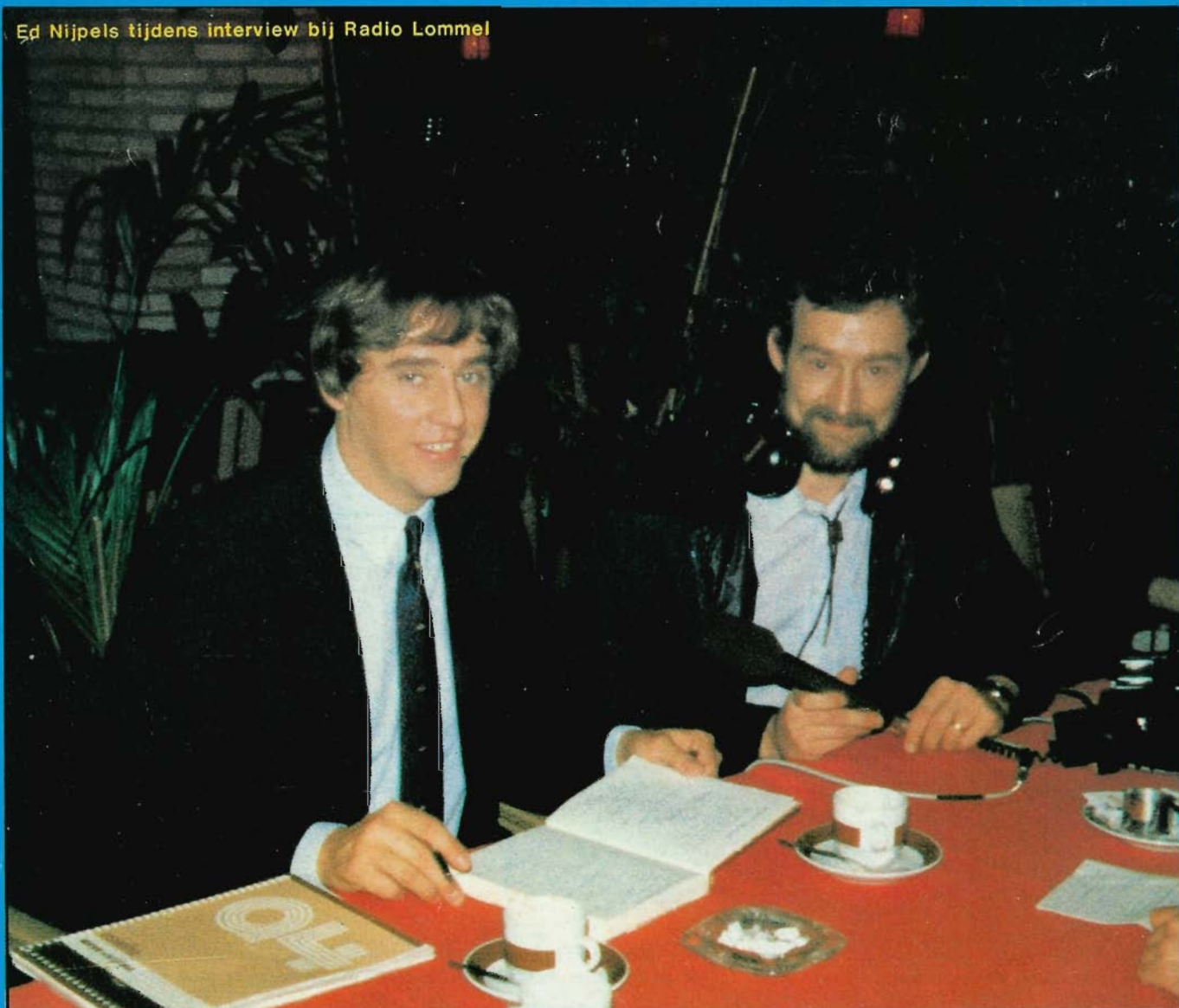

Verder in dit nummer: reportages over diverse Belgische vrije radio's, het laatste nieuws over de zeezenders etc. (Kijk zelf maar)



jingle machines

fa. simrek

Herenstraat 1^a - 3911 JA Rhenen
Telefoon 08376-6376

FM ZENDER:

Deze zender is zeer professioneel uitgevoerd en leverbaar op alle frequenties tussen 88 - 108Mhz.

| | zonder voeding | met voeding |
|-------|----------------|-------------|
| 40 W | f 449,- | f 629,- |
| 60 W | f 499,- | f 679,- |
| 100 W | f 839,- | f 1179,- |



pll uitbreiding f 210,- stereo uitbreiding f 210,-



Ook **AVRO** dj Robin Albers maakt gebruik van FTM - jinglemachines.

Niet alleen om de kwaliteit, prijs en betrouwbaarheid, maar juist door de goede service waar **Simrek** als importeur borg voor staat.

FTM T101, de meest verkochte met vijf jaar garantie (zie test disco deejay service van juni 1984).

Player f 1179,-
Rec./Player f 2019,-

SIMREK GAJ 835 SNELSTARTDRAAITAFEL

Deze unieke draaitafel-unit heeft een zeer snelle starttijd van 0.3 sec. bij 33 r.p.m. Elektronisch scherpzetten van de plaat met vooruit/achteruit motorfunctie. De pick-up arm en de draaischijf zijn vrij opgehangen. De snelheidsregelaar maakt deze unit uitermate geschikt voor het mixen. Alle functies zijn gemonteerd op een apart paneel (afstandsbediening). Eenvoudige montage.

prijs per 2 f 752,-



FTM compr./limiter

Deze FTM compressor/limiter is onmisbaar voor de professionele huisomroep of lokale omroep. Voorkomt overmodulatie en te zacht moduleren. Alle functies zijn regelbaar.

f 209,-

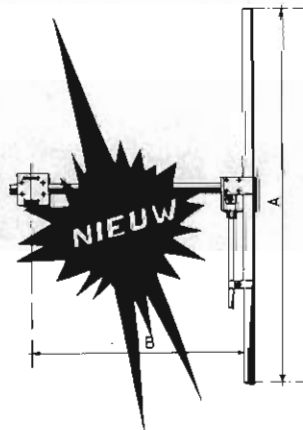

ROSS REVENGE

Professionele 3 meter FM zend-antenne. Windbelastbaarheid: 180Km/u - Belastbaarheid 1Kw - Gain: 3dB - Frequentie 88-108-Mhz - SWR 1:1,05.

1 dipool 3dB f 166,-
set van 2 (6dB) f 440,-
met koppel-units
set van 4 (12dB) f 923,-
met koppel-units

Plastic singlehoesjes 26 cent/stuk (min. afname 100 st.) - Maxell tapes - 18cm 6,5 uur bij 9,5 cm/s f 27,50 - Lub-tape f 89,- / Rondstraal antenne (3dB) gain f 71,40.
10 kanaals stereo broadcastmengtafel f 1595,- Bestel-, Kantoor- en Afhaaladres, Herenstraat 1a Rhenen (Utr.) Postorder-service binnen 24 uur door geheel Nederland.

Alle prijzen zijn excl. BTW - Prijswijziging voorbehouden



**jingle
machines**

fa. simrek

Herenstraat 1^a - 3911 JA Rhenen
Telefoon 08376-6376

JUBILEUM AANBIEDINGEN

JINGLEMACHINE:

Model T 70 de kleinste professionele jinglema-
chine. Ideaal voor de „reizende dj” of klein be-
huisde studio. Door het unieke pre-lift systeem (bij
het insteken van de cartridge wordt de pinchroller
tot op 2 graden voor de capstan gebracht) ge-
garandeert een supersnelle start. Auto-stop d.m.v.
1 KHz cue-tone.



van f 902,- voor f 668,-

STUNTAANBIEDING 150 W PROFLINE ZENDER PLL en Stereocoder

in 19 inch kast, met ingebouwde voeding en ringkerntrafo op frequentie gezet en afgeregeld

nu voor f 1675,-

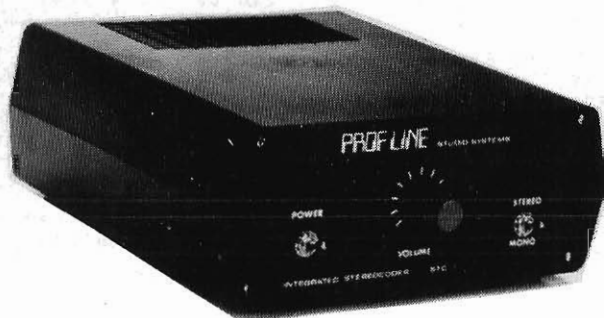

STEREOCODER:

Type STC-1, deze stereocoder onderscheidt zich
van conventionele coders door een zeer laag
ruisniveau en een hoge kanaalscheiding. Het 19
KHz piloottoonsignaal is bij deze coder sinus-
vormig waardoor ruis tot een minimum beperkt
wordt. Niet afgebeeld op de foto is de schakelaar
voor stereo of super stereo!

van f 249,- voor f 209,-

SNELSTART DRAAITAFEL

Hier ziet u afgebeeld het revolutionaire snel-
startstelsel KWIKDISK voor elk type draaitafel.
Met behulp van deze kwikdisk wordt elke draai-
tafel binnen 10 minuten een **snelstartdraaita-
fel**. Deze montage is door iedereen uit te voeren.

van f 209,- voor f 167,-



Postorder-service binnen 24 uur door geheel Nederland.

Deze jubileum aanbiedingen zijn geldig van 1 sept. tot 1 okt. 1984. Alle prijzen zijn excl. BTW. Bestel-, Kantoor-, en Afhaaladres, Herenstraat 1a, Rhenen (Utr.)

NABESTELLING LOSSE NUMMERS F.R.M.

De volgende uitgaven van het F.R.M. zijn nog leverbaar. Alle andere nummers zijn uitverkocht.

- SEPTEMBER 1982: Stads-TV Amsterdam, Radio Delight-Amsterdam, Radio Starlight-Tilburg, foto's van het Veronicaschip voor en na de verbouwing, 4-traps FM hulzenzender, gestab. voeding 12V/20A, schema's + bouwbeschrijving 5 WATT FM-zender 88-108 MHz., tabellen betr. verlies in antennekabels, HF-STUURVERST. 15-20W. voor 100 MHz., zelfinstellende SWR-meter. Nog ruime voorraad aanwezig. Prijs fl. 3,95
- APRIL 1983 Volledige tekst wetswijziging i.v.m. verkoop zendapp., Radio Blonde Man & Mini Mondo te Barger-Oosterveld, poster Radio Condor, U.S. Radio, 10 WATT FM-zender, ontwerpen van HF-versterkers. Nog ruime voorraad aanwezig. Prijs fl. 4,25
- MEI 1983 Radio Atlantis-Rotterdam + Interview met Frans Nienhuys, Voice of Peace, poster "Uilenspiegel" (Radio Antwerpen 1963), U.S. Radio, Radio Seventy-Seven te St. Niklaas, vermogensregeling, voeding 1,5-15V/10A., oscillator met dual-gate FET (3-meter), LINEAIR met BLY 87,88 en 89 + een 25 Watt FM-ZENDER. Nog behoorlijke voorraad aanwezig. Prijs fl. 4,25
- JUNI 1983 Radio Schotland-Bellen, CBN (enige KG-piraat in Australië), Radio Palermo te Essen (België), Radio Cristal Area en Int. Crema (Italië), omrekentabel van MHz. naar kanalen voor 3 meter, beknopte verklaring SINPO-code, MINI MG- en FM-ontvangertjes (toen had je al een zelfbouw walkmanradio kunnen hebben!), test Jupiter Ace, 5-traps FM-zender 3-3,5 Watt, eindtrap BLY87 + filter. Het stapeltje begint aardig te slinken. Prijs fl. 4,25
- JULI/AUGUSTUS 1983 Het succesvolle extra dikke vakantienummer van 1983 met reportages over City-TV Alkmaar, Radio Zwarte Rakker (MG), Free Radio Rotterdam, CBN Austr. (2), 10 jaar Voice of Peace met paginagrote kleurenfoto van het Peace Ship en twee kleurenposters van de Nordney en de Meho 2. Verder deel 1 van het grote computerzelfbouwproject (Apple compatibel), Radio Noordzee-IJmulden, een overzicht van alle zendschepen, een artikel over overmodulatie, een automatische amplitude controle unit en een zelfbouw dummyload. Nog ruime voorraad aanwezig. Prijs fl. 5,25
- OKTOBER 1983 Radio Disco Billy-Roosendaal, Radio Daytona: hardrock op de korte golf, Interview met Gerard van Dam (1), Voice of Peace op KG, poster "Mi Amigo", Radio Caroline, Radio Nova Italië, Radio Stad Antwerpen, antennes voor de 3-m. band (1), stereo mengpaneel voor zelfbouw (1), antennesystemen (1), 350 Watt lineair voor 3 meter, interfacekaarten voor de Apple, HEX-DEC conversie v.d. Apple computer en op het omslag een kleurenfoto van de "Ross Revenge". Zeer krappe voorraad aanwezig. Prijs fl. 4,25
- DECEMBER 1983/JANUARI 1984 Dubbelnummer met o.a. Radio Fantasy Kempen, poster "Ross Revenge", Radio Eastwave Hamont, en techniek: experimentele stereocoder, 2 Watt FM-zender, modulatie-indicator, antennesyst. 3 (Lecher systemen), frekwentieteller 1 Hz.-1000 MHz., stereo mengpaneel (3) met printlay-outs. Voor de Applecomputer: programma's 16k RAM kaart, spelen op de Apple met een Atari joystick. Let op: dubbele prijs, 1 maal portokosten Prijs fl. 8,50
- FEBRUARI 1984 Interview met QSO-station Valentino Didam, poster "Magdalena" (MI Amigo 272), grensstreekradio's. Techniek: frekwentiestabilisator, 1 Watt FM-zender + 10 Watt lineair (IPS), antennesyst. 4: Marconi antenne en de dipool. Behoorlijke voorraad Prijs fl. 4,25
- MAART 1984 Populair TV Medemblik, Radio Star Amsterdam, Starlight Radio Den Haag, Int. van Dam (6), poster Magda Maria (Radio Paradijs), v.o.p. /Radio Europe Int., Satellite Broadcasting Cy. Duitsland (KG). Boekbespreking: "Lokale Radioboek" door A.J. Belrens, Radio Grensland Kinrool, breedbandantenneversterker, verhoudingstabel vermogen/reikwijdte voor UHF TV-zenders, antennesystemen: dipolen, omslag: kleurenfoto "Mi Amigo". Prijs fl. 4,25
Nog redelijke voorraad aanwezig.
- APRIL/MEI 1984 1e Extra dikke nummer van 1984 met o.a. Radio Power v/a de Veluwe, Havenstad Radio Rotterdam, Piratensongfestival 1984, 20 jaar Radio Caroline, Int. van Dam (7), dagboek Voice of Peace, twee posters: Cheeta II en Galaxy (Radio London), W.M.R. Westkust Radio te Koksijde, UHF TV-zender + antennes, UHF lineair voor videorecorders, het bouwen van HF-schakelingen, basisbreedteregeling, telefoonmengenheid. Nog redelijke voorraad aanwezig. Prijs fl. 5,25
- JUNI 1984 Radio Atlantis-Amsterdam, Radio Langedijk, Uitspraak H.R. inz. Magda Maria, poster Ross Revenge, Int. Van Dam (deel 6), 20 Jaar Radio Caroline, Laser 558, Big L, Radio Kompas-Oostende, Radio In W-Duitsland, Antennesystemen: koppelingen, 5 Watt FM-zender. Nog ruime voorraad aanwezig. Prijs fl. 4,25

De portokosten bedragen per nummer Fl. 1,--. Betalingen op postgiro 3538279 t.n.v. J. Herps/FRM te Amsterdam. Bestelling is ook mogelijk d.m.v. postzegels in een gesloten enveloppe naar POSTBUS 10252, 1001 EG AMSTERDAM.

Het was even pezen geblazen, maar het is weer gelukt: het tweede extra dikke nummer van 1984 ligt voor jullie. Niet zo extra dik als anders, maar wel extra kleurig en dat moet ook betaald worden. Dat die posters er in konden, hebben we niet in de laatste plaats te danken aan de adverteerders en speciaal aan de firma Simrek, die er -ter gelegenheid van haar 5-jarig jubileum- maar liefst twee pagina's tegenaangooit. Ook van deze kant hartelijk gefeliciteerd en goede zaken in de komende 5 jaar toegewenst, Simrek. En lezers: koop hem leeg! Wie weet wat er dan weer in het volgende extra dikke nummer komt. Nog meer dank en wel aan alle inzenders, die ondanks de krappe tijds marge alles op tijd hebben ingestuurd, zelfs de adverteerders.

De twee illustraties op deze pagina konden er verderop in het blad niet meer in, vandaar dat ik me er hier maar over ontfermd heb: dat van Atletico uit Ellewoutsdijk is geen sticker, maar een soort visitekaartje en Baretta uit Winterswijk stuurde een DX-rapport, maar dat was zo summier, dat het niet voor plaatsing in aanmerking kwam. Wie echter de sticker aan wil vragen (4 kleuren) kan dat doen via het postbusadres. Wat ook niet geplaatst kon worden wegens laat binnen is een waarschuwing van enkele stations uit Nijmegen aan mensen, die Belgische stations willen bezoeken om geen benzine/reiskosten te verspillen aan Radio Magic Seven Music, want je komt daar voor een dichte deur te staan en hoort via een duistere intercom een snerpend stemmetje: "Wij zijn niet op bezoek gesteld".

De titel "Meest omstreden figuur van de maand" gaat ditmaal naar onze eigen medewerker John Wendale n.a.v. zijn uitlatingen over de zeezender Radio Caroline. Ik wil hierbij nog even iets rechtzetten: John schrijft in zijn voorwoord dat ik me nogal druk zou maken over de freaks die niet gediend zijn van negatieve kritiek, maar de aanleiding van mijn brief naar hem was meer, dat ik me vorige maand tijdens het uitwerken van zijn artikel steeds meer zat te ergeren aan het feit dat hij het format van het station afkraakte op grond van zijn eigen smaak. En -net als een van de brieftschrijvers- ik vind, dat dat zijn taak niet is. Wat hij verder schreef over de slechte organisatie e.d. is terecht en dat blijkt nu ook wel uit het feit, dat de Caroline organisatie uiteindelijk Blake Williams toch als programmaleider heeft aangesteld om het image van het station te verbeteren.

Dit keer staat er -en dat is zuiver toeval- geen onvertogen woord over Caroline in het FRM. De informatie komt zelfs van twee kanten: zowel van boord als van het kantoor in Londen, zodat zelfs de meest fervente freak geen reden tot klagen kan hebben of het zou bij Caroline zelf moeten zijn.

Wat ik leuk vind is dat de andere vaste medewerkers het voor John opnemen. Waarschijnlijk omdat zij uit ervaring weten wat het inhoudt om elke keer weer een behoorlijk artikel te schrijven.

De briefwisseling over deze zaak is nu gesloten en wie er wat over wil zeggen kan terecht bij het luisteronderzoek dat we in dit nummer hebben opgenomen. Dit onderzoek is samengesteld door John Wendale en ik hoop dat er veel inzendingen binnen zullen komen, zodat we weten welke van de 2 zeezenders het populairst is onder de FRM-lezers. Allemaal meedoen, dus!

Voor mij is het tevens een goede indicatie om te zien of de hoeveelheid zeezenderinformatie, die de laatste tijd in dit blad staat (zo stiekum wordt het steeds meer) eigenlijk wel gerechtvaardigd is.

En niet alleen de zeezenders, ook de Belgen zijn onderhand een beetje oververtegenwoordigd ten opzichte van de Nederlandse stations. Reden daarvan is, dat ik nu twee korrespondenten rond heb lopen, die in België reportages maken, maar in Nederland niet een meer. Als er dus nog mensen zijn, die een leuke reportage kunnen schrijven en daarbij redelijke foto's kunnen leveren, laten ze dan eens contact opnemen, want de stations willen wel. Vooral uit Den Haag en Rotterdam krijg ik vaak telefoontjes om op bezoek te komen, maar wij kunnen hier ook niet alles tegelijk, vandaar dat een of meer medewerkers hiervoor welkom zijn.

Zo, ik geloof dat ik alles nu wel heb gehad. Tot november,

JOSE.

RADIO ATLETICO
104.3 mhz FM
44.37 AM

KAPELLESTRAAT 2
ELLEWOUTSDIJK
TEL. 01104-544
('s zondags tussen 2 en 4)
Nederlandstalig



met
TOONTJE POTLOOD
en andere dj's

Radio Baretta FM 103
postbus 159 - 7100 AD Winterswijk

Deze sticker
is goedgekeurd
door
ptt
marc



RCO

VERLENGING ABONNEMENT

ALS HET ABONNEMENT VERLOPEN IS, VINDT U BIJGAAND EEN ACCEPTGIROKAART. Verlengingen dienen vóór het einde van de maand op onze girorekening te zijn bijgeschreven om te voorkomen dat men een nummer moet missen.

BELGIË:
BANKBE-
TALING
AUB!

FRM

PRIJS ABONNEMENT: (Verschijnt 10x per jaar)
Fl. 37,50 per jaar.

Losse nummers Fl. 5,25 per stuk.
Vóóruit te voldoen op postgiro
35 38 279 t.n.v. José Herps /
Free Radio Magazine te Amsterdam

UITGEEFSTER / EINDREDAKTRICE:
José Herps

Uiterste **sluitingsdatum** inzendingen kopij:

12 oktober 1984

Verschijningsdatum nr. **11: 1 november**

De inhoud van het FRM komt voor een groot gedeelte tot stand door inzendingen van de lezers. Deze niet-redactionele artikelen behoeven niet met de mening van de uitgeefster overeen te stemmen. Het geheel of gedeeltelijk overnemen van de inhoud van het FRM is niet toegestaan zonder voorafgaande schriftelijke toestemming van de uitgeefster. Inzendingen/Advertenties zijn voor verantwoording van de inzender c.q. adverteerder.

SUBSCRIPTION PRICE ABROAD:

People living outside Holland and Belgium have to pay DG 50,- a year for 10 issues.

Single copies DG 6,45 or 7 International Reply Coupons.

Payments can be made by International POSTAL Order or cash by registered mail.

Bankcheques can not be accepted.

Verspreider Nederland:
BETAPRESS BV - GILZE.

Verspreider België:
AMP - BRUSSEL.

Druk: Habo / Dacosta - Utrecht

**FREE RADIO
MAGAZINE**



Postbus 10252 - 1001 EG Amsterdam
TEL. 020 - 327464

INHOUD:

Pag.:

5. Vrije Radio in Nederland
6. Uit de Waard - Peter van Dijk
8. DX-Rapporten
10. Korte Golfberichten
14. Radio Apollo Int.Story - deel 2
17. De Avonturen van de Nederlandse Overheid tegen de "Magda Maria" - deel 2
22. Vaar mee met S.M.C.: zeezenderinfo van boord
24. De Engelse Zeezenders in de jaren '60
- 25-28. Kleurenposters "Ross" en "Communicator"
29. Abonnementies
30. On- & Offshore - John Wendale
31. Luisteronderzoek Caroline en Laser
34. België: Radio Intercity - Avelgem
36. Radio Reflex - Mechelen
38. Interview met Erik Marijse over het mislukte zeezenderproject Radio Benelux in 1973
39. Radio Lommel VZW
41. Radio Zuiderlicht - Antwerpen: een station voor en door mindervaliden.
44. Radio in Europa
45. The Irish Free Radio Scene - deel 3
46. Techniek: Middengolfzender 40 Watt
48. ASSH-Antennesystemen (2): De GPA antenne
49. De Zeppelin antenne

**IN OKTOBER VERSCHIJNT HET F.R.M.
NIET**

EEN JAARABONNEMENT OP HET F.R.M. IS GOEDKOPER EN
HANDIGER! VUL IN DIE BON EN STUUR HEM OP ...

**NOTEER MIJ
ALS
ABONNEE!**

naam :
adres :
woonplaats :
postcode :

- Gaarne toezending stortingskaart
- Maak zelf over op giro 3538279
- (X doorhalen wat niet gewenst wordt)

VRIJE RADIO & TV IN NEDERLAND

RADIO UNIQUE-AMSTERDAM: DOLLARS, BOMMEN EN SLAGEN

Normaal wordt er in de kranten het laatste jaar niet zoveel aandacht meer besteed aan de vrije radio, maar de afgelopen maand was dat anders. In het middelpunt van de belangstelling stond vooral het Amsterdamse FM-station Radio Unique. Het begon met een bericht in de krant van 31/7, dat er een financiële overeenkomst is gesloten met Amerikaanse financiers, waardoor het commerciële en administratieve beheer overgaat in Amerikaanse handen. "De R.C.D. neemt met de regelmaat van een klok onze zenders in beslag. Maar we kunnen nu dank zij die buitenlandse financiële hulp lang volhouden", aldus een medewerker van Unique in een gesprek met De Telegraaf.

Of het de bedoeling is van de Amerikaanse backers, dat het station nu ook op Amerikaanse wijze begint te stunten... wie zal het zeggen. Maar een week later al stond Unique weer in de krant, omdat men een slang in de strijd tegen de R.C.D. had gegooid. In een terrarium was een Russische rattenslang opgesloten bij een nepzender, wat het arme dier met de dood moest bekopen, omdat hij eerst van een dierenarts een dodelijke injectie moest krijgen, voordat men de bak durfde te openen. De slang leek op een Zwarte Mamba, die ulterst giftig is.

Tussendoor kwamen Radio Sjuul en Einstein nog even ter sprake, van wie de zenders -weer een week later- in beslag werden genomen. Dit werd vermeld in een artikel over de K.T.A. die niet tevreden is over de aanpak van radiopiraten. De K.T.A. probeert zoveel mogelijk medewerking te verlenen aan de opsporingsdienst door analyses te verstrekken van stations, die daadwerkelijk op de kabel storen en vindt dat de P.T.T. die stations zou moeten opsporen in plaats van de stations, die populair zijn maar geen storingen veroorzaken.

Maar de R.C.D. ging onverdroten verder met de hetze tegen Radio Unique, die inmiddels al meer dan veertig maal uit de lucht is gehaald, waarvan tien maal binnen een maand. En dat dwong het station tot een "grap", waarvan men zich kan afvragen of die nog wel ludiek is: het plaatsen van namaak dynamiet bij de zender. In de huurt moesten tijdens de inbeslagname tientallen hulzen ontruimd worden; politie, brandweer en G.G. & G.D. moesten ruim drie uur paraat blijven. Uiteindelijk bleek het weer om "nep" te gaan.

Zoals gezegd, de grote kranten zijn niet zo schrijverig meer wat de vrije radio betreft, maar als er dergelijke stunts mee genoemd zijn, zijn ze er uiteraard als de kippen bij. Van de kant van Unique is het natuurlijk begrijpelijk, dat ze schoon genoeg krijgen van al die inbeslagnames, maar met dergelijke acties krijg je toch uiteindelijk het publiek tegen je en het image van de vrije radio in het algemeen zal er ook niet door op vooruit gaan.

Misschien dat heer Brinkman toch eens wat meer naar het voorbeeld van onze Zuiderburen zou moeten kijken, zodat dit soort acties niet meer nodig is.

OPNIEUW BOLERO

Bij de oproep van vorige maand vergaten we de frequentie op te geven, waarop Radio Bolero uit Amsterdam uitzendt: 94,8 MHz. Er is nu een postbusadres beschikbaar: POSTBUS 74, 3632 ZS LOENEN a/d VECHT. Let op: het gaat hier uitsluitend om luisterrapporten. Het aanvragen van stickers (de enige reaktie die men kreeg) heeft geen zin, want die zijn er niet.

CENTRUM - ROTTERDAM

Radio Centrum Rotterdam deelt mede, dat de uitzendingen van dit station in oktober weer van start gaan op 105,5 MHz.: "Nadat wij enkele maanden uit de lucht zijn geweest door het bekende oprollen van etherpiraten, gaan wij het voor de vierde keer weer proberen".

G.R.O.: NIEUW IN GRONINGEN

Ook de stad Groningen heeft -voor 't eerst- een commercieel radiostation. Onder de naam Groninger Radio Omroep is dit station op werkdagen van 07.00 - 18.00 uur te horen met populaire muziek en reclames op 93,5 MHz. Drie keer in de week is er ook een "Hollands Uurtje". De uitzendtijden worden nog uitgebreid naar de donderdagavond (tot 22.00 uur) en de zaterdagmiddag. Omdat bleek dat het signaal niet heel Groningen bereikte, is een nieuwe zender van 50 Watt ingestalleerd. Het station kan niet op de kabel worden ontvangen, maar met een portable radio of een binnenantenne (soms is een eenvoudige lintantenne al voldoende) zijn goede ontvangstresultaten te boeken.

Elke vrijdagmorgen is er in de stad Groningen nog een commercieel station actief, dat werkt onder de naam Radio Lago. Men zendt uit tussen 07.00 en 12.00 uur in de huurt van de frequentie van G.R.O.

WAAR BLIJVEN ZE?

Hoewel sommige piraten hier in Bergeyk toch keihard binnenkomen, zijn er hier in Brabant toch weinig professionele stations te vinden. De hand wordt steeds meer gekruld door du- en zelfs triplexers. Atletico - Biadel is een van de weinige stations, dat een vast programma heeft en waar ik overigens een vaste luisteraar van ben. Goede muziek en veel afwisseling. De Belgische stations helpen ook ijverig mee om er een grote pulshoop van te maken: dit door 2 x te hard in te moduleren zodat de hand dichtspettert. Ik ben zelf om technische redenen een tijdje uit de lucht, maar hoop binnenkort weer terug te komen met een x-talgestuurde zender van 55 Watt. Op de MG is het hier de laatste tijd ook eigenaardig stil; alleen af en toe nog een programma vanaf de Veluwe. Komt de piraterij op zijn einde? Ik hoop het niet. RADIO TELSTAR (FM & MG), P/A FAZANTLAAN 10, 5571 CN BERGEYK.

Top Format maakt er een hit van!

Nu ook gesproken commercials met * vakbekwame stemmen

uit de (STER)-reklame- en audiovisuele wereld.
* perfecte achtergrondmuziek in lengtes van 10, 20, 30, of 60 seconden.

* spektakulaire geluidseffekten.

Vraag ook naar onze 1984 jinglepakketten en onze gezongen reclamejingles.

Bel Ren Groot of Bart van Gogh bij Top Format Productions B.V.
Kenaupark 30, 2011 MT Haarlem. Tel. 023-320640/310522.



Zéer aantrekkelijke prijzen!

UIT DE WAARD - PETER VAN DIJK

Hallo, fans van me, ook zo'n geweldig fijne vakantie gehad? Ik ben in Egmond bijliven steken, Radio West Nederland zachtjes aan op het strand, mooi meisje naast me en..... wat nog niet eerder in dit jaar was voorgekomen: 28 !! graden aan het strand. En als je dan na zo'n dag luleren weer richting huis keert dan gaat het je ontroeren dat zelfs de R.C.D. last heeft van de warmte. Loop ik daar met dat mooie meisje langs de Emma vijver, rijdt er een groene bestelbus van de P.T.T. Telecommunicatie met vele antennes op het dak stapvoets door de straat, bestuurder heeft de arm nonchalant uit het openstaande portieraam hangen en vriendelijke knikken naar iedereen die hem ook groot.....

VRIJE T.V. SEPTEMBER 1984

| Naam station | Kanaal | Vakantie | Regelm. | Onregelm. |
|--------------|-----------|----------|---------|-----------|
| SUNRISE | 25 UHF | | XX | |
| POPULAIR TV | 25 UHF | | XX | |
| R.N.T. TV | 26 UHF | | | XX |
| LIBERTY | 30 UHF | XX | | |
| FANTOOM TV | 30 UHF | XX | | |
| SATELLITE TV | 30 UHF | XX | | |
| TRIAx TV | 31 UHF | | | XX |
| GESTOORD TV | 28/32 UHF | | | TEST |
| COMTRON TV | 35 UHF | | | XX |
| ORION TV | 42 UHF | | XX | |

De stations ATLANTIC, NOVA, AOS en DOLBY TV zijn in september weer te zien. Nova gaat weer volgens programma werken.

Gestoord TV is een nieuwkomer vol humor, getuige bijgaande foto. Beeldkwaliteit van het testsignaal was wat betreft het computerbeeld niet optimaal, maar de daaropvolgende film was in zowel beeld als geluid zeer goed.

Daar de R.C.D. aktief bleef in juli in de regio Hoorn zijn de mensen van Satellite en Fantoom maar met vakantie gegaan. Een dezer maanden zullen ze wel weer uit zonniger oorden terugkeren om hun programma's voort te zetten. Dus kijkers in Hoorn e.o.: nog even geduld.....

Spoetnik TV werd op 9 augustus uit de lucht gehaald n.a.v. "klachten" van huurwoningen. Later bleek dit maar 1 buurtwoner te zijn, die -telkens onder een andere naam- maar liefst tien keer ophelde met z.g. storingsklachten.

FABELTJES EN OPMERKINGEN OVER ZEEZENDERS

Met stomheid geslagen heb ik de inzendingen van de zeezenderfans gelezen: sjonge sjonge, de kHz-en vloegen je om de oren. Storings op Caroline zouden, volgens Hans Stevens, veroorzaakt worden door een 10 kWattertje ergens in de Sorbonne. Ik heb alleen nooit geweten, Hans, dat Frankrijk in het Oosten ligt. Het is zelfs zo, dat deze storing (1000 Hz. + tsjilpjes + hilepjes) hier in de Waard na een uur of zes 's avonds start en niet rond twaalf uur 's nachts stopt, maar momenteel (7 aug.) duurt tot diep in de nacht.



Trouwens, deze "stoorzender" is gemakkelijk weg te draaien door de portabele radio richting Zuid te zetten, weliswaar komt Caroline dan iets minder hard binnen, maar het hinderlijke ge-leeuuurrrrhileptuuuuuuut is dan tenminste weg.

De nieuwe frequentie voor de 2e zender van Caroline: 576 kHz. doet het redelijk, alleen 's avonds een beetje interferentie van andere stations.

Overigens vind ik zelf, dat John Wendale best lekker commercieel schrijft en om iemand dan op een of twee foutjes aan te vallen, nee..... In een blad als het F.R.M. geldt hetzelfde als voor diverse dag-, week- en/of maandbladen: het gaat er niet om of een artikel tot op de letter waarheidsgetrouw is (voor het F.R.M. zeker niet i.v.m. R.C.D. etc.) maar of het totaalbeeld van het artikel klopt met de werkelijkheid en of het lekker wegleest, want het blad moet ook nog verkocht worden en ik moet er niet aan denken, dat mijn lijfblad op de Staatscourant gaat lijken.

Nee, over John Wendale geen kwaad woord. Probeer zelf maar eens 4 tot 6 pagina's A4 maand in, maand uit vol te schrijven met nieuwe felten en belevenissen op en in het zeezendergebeuren.

Ik heb trouwens wel een vraag aan deze of gene: rond de 185 meter middengolf zit al sinds jaar en dag een z.g. "Mexicaanse hond" stoorzender. Weet iemand ook waarom en waarvandaan deze stoorzender werkt?

REGIO RADIO

Wat de regio betreft wordt het hier weer wat drukker, zeker op FM, waar Metropole Radio zijn eerste testgeluiden weer heeft laten horen op de 95.35 MHz. Klinkt goed, zowel muziek als kwaliteit van het signaal.

Radio Londen presenteerde live vanuit Heerhugowaard op 5 augustus j.l. de "Tour de Waard"; mijns inziens is zo'n live regioprogramma zeker het herhalen waard.

Radio Noord Holland zendt tegenwoordig alleen in het week-einde uit, weliswaar minder sterk dan vroeger, maar qua presentatie stukken beter. Van de opvolger van Radio Langedijk heb ik nog niks vernomen. De nieuwe apparatuur is wel aanwezig, maar naar ik vermoed wachten zij totdat de nieuwe studio's voor de volle 100% in orde zijn gemaakt.

Radio Atlantic (100.1) ondernam in het weekeinde van 27 juli weder een poging onder de naam "Starlight Radio". Helaas, de heer Uyl (RCD) liet zich niet om de tuin leiden en klom maandagochtend om 11.30 uur hoogstpersoonlijk de 40 meter hoge pilonemast in om de zender (wear) in beslag te nemen..... en dat met die warmte.....

Deze heer Uyl schijnt ook verzot te zijn op Radio Unique, want ook dit station wordt de laatste tijd (bijna) dagelijks uit de lucht geplukt. Ik vraag me af, of het ondertussen niet voordeliger is voor Atlantis en Unique om samen vanaf zee uit te gaan zenden.....

WETENSWAARDIGHEDEN

Dhr.v/d T. (u weet wel, van die videohand toestand) heeft zijn advertentie anders ingekleed: nu hij aankoop van een videorecorder een jaar lang elke week een speelfilm gratis..... De RCD heeft 2 nieuwe peilwagens aangekocht, volgeladen met computerapparatuur van Rohde & Schwarz (Tsja, zo eet je als fabrikant van twee walletjes).

Heerhugowaard krijgt binnen 3 - 4 jaar kabel.... ontvangstmogelijkheden: Ned. 1 & 2, Duitsland 1,2 & 3, BBC en BRT1. Ik hou m'n eigen spulletje maar: keuze uit 8 vrije tv stations, Duitsland 1,2 & 3, DDR1, Sender Freies Berlin, BRT1 & 2, RTB1, BBC, Anglia, Thames, Channel 4, Denemarken (hij helder weer), Tele Luxembourg en af en toe Frankrijk.

Het aantal tv zenders breidt zich -ondanks tegenwerking van officiële zijde langzaam uit. Eerdaags krijgt de Zaanstreek er een station bij, in Amsterdam schijnen nog steeds twee stations via de vrije ether uit te zenden, Alkmaar e.o. hebben er ondertussen twee stations bijgekregen en ook uit andere delen van het land herelken mij berichten van diverse plannen betreffende vrije tv stations. De Amerikaanse legerzender op Soesterberg is -ondanks andere berichten- wel degelijk op een normaal tv toestel te ontvangen, weliswaar in zwart/wit, maar voor de echte tv freak mag dat toch geen bezwaar zijn (Kan. 69 UHF).....

Zo, dat was het dan voor deze editie van mijn kant. Heb je op- of aanmerkingen, stuur ze dan naar het F.R.M. dan zie ik ze volgende keer wel in dit blad. Ben benieuwd. Groetjes, veel luister- en kijkplezier en hou 'm in de lucht.

P.S. Over aktie en reaktie gesproken..... Zowel Unique als de RCD beginnen steeds onverdraagzamer tegen elkaar te worden. Kijk, de RCD wordt natuurlijk horendol van zo'n station: heb je ze d'r uitgehaald, zitten ze er binnen de kortst mogelijke keren weer in, dus dan maar net zolang najagen totdat Unique er vanzelf mee stopt, maar..... Van Unique is het een en ander natuurlijk ook niet goed te praten, maar wie is in dit verhaal de lachende derde? Juist ja, omroepend Nederland..... want nu hebben ze dan toch gelijk gekregen ("Piraten, meneer..... het zijn criminelen") en je kunt er donder op zeggen dat deze voorvallen vervelende gevolgen gaan hebben voor vrij zendend Nederland. Nee, dat gaat niet goed zo. Beter is het om weer eens een flesje champagne o.l.d. bij de zender te zetten. Helpt dhr. Uyl misschien over zijn (paranoïde aandoende) haat tegen Unique, Atlantis en andere populaire stations heen.



Hallo FRM, Peter van Dijk,

Wij vinden jullie blad erg goed en leuk, alleen de informatie klopt niet altijd. Zoals in het aug.nr. staat vermeld dat POPULAIR TV onregelmatig uitzendt. Klopt sowieso niet, omdat wij dagelijks om 20.45 uur in de lucht zijn. Dat jij, Peter, ons niet ontvangt klopt, omdat we slechts een gedeelte van West-Friesland beeld geven. Als alles meezit hopen we op korte termijn heel Noord-Holland van goed beeld te voorzien. Intussen hebben we alweer 6 keer de RCD op bezoek gehad, maar helaas voor de heren was dat geen succes. Voorts hopen we, dat tv stations als Satelliet, Paradise TV etc. weer gauw in de lucht komen. Wij zijn in ieder geval, na iedere inval of ook als we echt gepakt zijn, binnen 30 minuten weer terug en binnenkort zelfs binnen 1 minuut. De adverteerders en blaadjesverkopers worden gelukkig ook weer wat brutaler en komen langzamerhand weer een beetje terug. De nieuwe zender van 40 Watt op beeld staat inmiddels klaar, dus nog even geduld.

POPULAIR TV KANAAL 25 UHF MEDEMBLIK

ONTWIKKELINGEN IN HET OOSTEN OP LAAG PITJE

Na de oproep in het FRM van vorige keer heb ik de pen maar weer eens ter hand genomen. Ook de luisteraars en amateurs hier klagen dat er nooit eens wat over het Oosten in staat. Maar hier dan een tip voor degenen, die altijd klagen. Schrijf zelf eens. Misschien dat er dan weer eens wat over deze regio te lezen is.

Nu moet ik wel bekennen dat het hier niet al te best gaat, de verkeerde kant uit is teveel gezegd, maar dat het peil van de uitzendingen stil blijft staan is een feit. De programmering is nu al zo'n 4 jaar hetzelfde: zoekjes en spelletjes per telefoon. De muzikleuze is overwegend Hollands; niet dat ik tegen Hollanders ben, maar enige variatie zou op zijn plaats zijn. Jingles komen hier -op enkele uitzendingen na- niet voor. Reklame blijft hier helemaal niet te willen en dit is natuurlijk niet helemaal de schuld van de amateurs. De middenstand staat er zeer sceptisch tegenover en daar heb ik zelf ervaring mee.

De ideeën, die je hier veel hoort, zijn prima, alleen komt er nooit wat van. Waar dat aan ligt is onduidelijk, maar ik denk dat de financiële kant ook een grote rol speelt. Voor de luisteraars is het moeilijk om een overzicht van de zenders te krijgen, daar de meesten geen vast programma, c.q. vaste uitzendtijden hebben. Er zijn natuurlijk wel wat uitzonderingen, voornamelijk Enschedese stations. Een van hen is Regionaal Enschede, vrijdags van 09.00 tot 12.00 uur. Gevarieerde muziek, goede presentatie, goede kwaliteit in stereo. Jingles en ... Jawel hoor... reclame zitten goed in elkaar. Verder nog de L.O.L.(Red.???) van Oom Tom: ook een goed station met prima muziek zondags van 14.00 tot 16.00 uur. De reclame zit ook goed in elkaar. Dit station werkt met leden en naar het aantal leden gezien, wordt men veel beluisterd. Het is alleen jammer, dat deze stations slechts eens per week een uitzending hebben.

Verder is in mijn lokatie Ome Joop actief, die elke zaterdagavond zijn uitzending heeft. Hij gaat binnenkort beginnen met het geven van informatie over Almeïose activiteiten: tentoonstellingen, feesten e.d. Ome Joop is nog op zoek naar handen met eventueel interviews met artiesten, piraten etc. Hopelijk heb ik volgende keer wat foto's van zijn studio. De tijd was wat krap dit keer.

T.V.

Over de tv kan ik kort zijn: nadat de A.T.V. ermee ophield om een eventuele opsporing voor te zijn, is ook de T.S.A. niet meer te zien geweest. Toch had de A.T.V. in een paar weken al een grote reputatie opgebouwd. De mensen praten er af en toe nog over. Dus er is nog wel behoefte aan een tv station in Almelo. Je hoort steeds mensen, die een station willen beginnen, maar op de huis is nog niets waar te nemen. Dus toch niet zo'n ideale situatie als Peter de Waard in zijn maandelijkse stukje schetst.

Wat de ontvangst van tv stations betreft nu misschien wel iets leuks voor de "piraten" in de Waard: er zijn hier al eens ontvangen (ongeveer 1 jaar geleden) de H.O.S.-TV en de Nova. Een hele afstand, nietwaar?

Okee, stations. Hopelijk tot een volgende keer en Oosterlingen: schrijf eens naar het F.R.M. Het blad is er tenslotte voor, maar ook door piraten.

REAKTIES: JOOP D., BRANDERSWEG 16, 7603 CJ ALMELO.

RADIO JINGLES

Top Format maakt jouw station tot een professioneel station!

- Top Format Productions creëert:
- jinglepakketten ● reclamejingles
 - gezongen d.j.-namen
 - news intro's ● muzikale imago's

Wij produceren met gebruikmaking van solide Amerikaanse backing tracks.

N.B. Top Format produceert de TROS/Hilversum3-jingles, het Veronica-pakket, Avro's Toppop intro/extro + jingles, en vele anderen.

Op verzoek zenden wij prijzen en onze nieuwste demo-cassette. (Kosten f 20,- incl. porto).

Top Format Productions B.V.
de meest professionele jingleproducent in de Benelux.

Kenaupark 30, 2011 MT Haarlem.
Tel. 023-320640/310522.



| | | | | | | | |
|-------|--------|----------------|----------------|--------|-------|----|-----|
| 26.06 | 22.20U | TOKIO | ROOSENDAAL | 105.95 | 34433 | 60 | 30 |
| 27.06 | 17.00U | R.HEIJNINGEN | HEIJNINGEN | 102.60 | 22343 | 30 | 28 |
| | 19.30U | RAINBOW | ST.ANNALAND | 102.35 | 45454 | 80 | 8 |
| 29.06 | 12.00U | VRIJE VOGEL | ROOSENDAAL | 105.10 | 44544 | 70 | 28 |
| | 12.10U | INTERNATIONAAL | ESSEN | 100.20 | 32443 | 60 | 28 |
| 30.06 | 23.30U | ALASKA | OUW-GASTEL | 105.35 | 44454 | 75 | 29 |
| 01.07 | 12.30U | PINOCHIO | THOLEN | 103.10 | 32232 | 60 | 10 |
| | 12.45U | "T VOSJE | NW.VOSSEMEER | 102.45 | 54455 | 90 | 12 |
| 02.07 | 12.45U | LOKAAL | SCHIEDAM | 098.20 | 24443 | 40 | 45 |
| | 15.45U | MAJORCA | ETTEN-LEUR | 107.60 | 45555 | 75 | 40 |
| 04.07 | 18.45U | TESTINA | HALSTEREN | 106.00 | 44544 | 75 | 14 |
| | 18.50U | ANTI GOON | ANTWERPEN | 100.40 | 55555 | 95 | 50 |
| 07.07 | 17.00U | PALADIJN | BELGIE | 104.00 | 32433 | 65 | |
| 11.07 | 18.50U | LUPID0-2 | BOSCHENHOOFD | 101.00 | 55455 | 95 | 33 |
| | 12.30U | ATLANTIS | BELGIE | 100.50 | 45545 | 90 | |
| | 17.30U | SUPERSTAR | MIDDELHARNIS | 104.30 | 21232 | 20 | 25 |
| | 17.35U | SUPERSTAR | MIDDELHARNIS | 104.70 | 45545 | 85 | 25 |
| 16.07 | 23.00U | BROUW | BROUWERSHAVEN | 105.25 | 34544 | 70 | 23 |
| 18.07 | 19.00U | COLUMBIA | BELGIE | 107.00 | 34553 | 40 | |
| 19.07 | 17.00U | 2000 | DEURNE | 106.30 | 24333 | 40 | 45 |
| 23.07 | 12.45U | RANDSTAD | ZWIJNDRECHT ?? | 101.10 | 32433 | 70 | 50? |
| 24.07 | 17.00U | ROMANTICA | ZUNDERT | 102.90 | 31243 | 60 | 42 |
| 30.07 | 21.00U | MOSQUITO | HALSTEREN | 104.40 | 34454 | 70 | 14 |
| 03.08 | 18.00U | LAND V. MAAS | BELGIE | 103.80 | 32233 | 70 | |

Ontvanger: BLAUPUNKT T-150
Antenne : 4-element + TELEVES zonder ATV
Ontvangen in St.Maartensdijk door Radio Benelux.
Reacties: POSTBUS 50, 4690 AB THOLEN.

In de nacht van 8 op 9-6-1984 waren de condities bijzonder goed en zo kon ik voor het eerst weer Belgische stations horen. Ik was verbaasd vanwege de gewijzigde frequenties, h.v. Mæva en ook andere stations, die waarschijnlijk nieuw opgericht zijn, d.w.z. meerdere stations verenigd, zoals in Frankrijk.

BNL, Radio Atlantis en Radio Grensland kunnen hier elke dag ontvangen worden. Grensland wordt gestoord door interferentie met de WR, Hillversum 3 veroorzaakt niet zoveel storing. Peter Verbruggen maakt bij dit station (Grensland) programma's, dus luisteren!

P.S. Ik heb enkele lokale Belgische stations ontvangstrappen gestuurd, maar geen antwoord gekregen. Wel van sommige anderen. Wat doe ik verkeerd? Of ligt het niet aan mij????

| | | | | | | | |
|-------|--------|----------------------|-------------|-------|-------|---|--|
| 23.04 | 00.07U | VRIJE RADIO OOST ??? | ??? | 104.8 | | 2 | |
| | 08.35U | UNID | ??? | 100.9 | 43333 | | |
| | 08.40U | KAARDINAL | HEEST OP B. | 101.7 | | 4 | |
| | 09.44U | RADIO TONGEREN | TONGEREN | 103.7 | | 3 | |
| | 09.48U | LIBERTY | ??? | 107.0 | | 4 | |
| | 10.01U | ARCAN | ANTWERPEN | 106.0 | | 2 | |
| | 21.56U | ATLANTIS | AMSTERDAM | 100.5 | | 2 | |
| | 21.59U | ATLANTIS | BELGIE ?? | 104.5 | | 2 | |
| | 22.04U | VICTORIA | ??? | 103.3 | 55555 | | |
| | 17.19U | EASTWAVE | BELGIE | 101.0 | 55555 | | |
| | 17.33U | BENELUX | EUPEN | 103.3 | 55555 | | |
| 25.04 | 07.00U | BRABAM | BELGIE | 106.8 | | 2 | |
| | 07.22U | SOLEIL | ??? | 103.4 | | 2 | |
| 27.04 | 22.29U | UNID | ??? | 101.5 | 45454 | | |
| 28.04 | 09.16U | MÆVA | BELGIE | 105.7 | | 3 | |
| | 13.00U | VERONICA | MAASEIK | 103.7 | 55555 | | |
| | 13.10U | VRIJE VOGEL | ??? | 104.0 | 55555 | | |
| | 14.31U | JOPIE | KINROOI | 103.0 | 55555 | | |
| | 14.32U | MAASBRACHT | MAASBRACHT | 104.0 | 55555 | | |
| | 14.49U | ATLANTIS | BOCHOLT | 103.5 | 55555 | | |
| | 15.59U | MOONLIGHT | ??? | 102.0 | 55555 | | |
| | 17.36U | BERGLAND | ??? | 100.8 | 55555 | | |
| 30.04 | 23.59U | GRENSLAND | KINROOI | 101.0 | 53344 | | |
| 04.05 | 19.48U | 101 | BELGIE | 100.8 | 55545 | | |
| | 22.37U | CONSACRE | ??? | 100.8 | | 2 | |
| | 23.19U | ATLANTIS | BELGIE | 104.5 | | 2 | |
| | 23.23U | PORTE FRONTIERE | ??? | 100.0 | | 2 | |
| 05.05 | 09.47U | RADIO 21 | LUIK | 105.8 | | 2 | |
| 21.05 | 06.55U | BRABAM | ??? | 106.8 | | 2 | |
| | 06.57U | RADIO 21 | ??? | 105.8 | | 2 | |
| | 07.20U | NOORDZEE | BELGIE | 103.0 | | 2 | |
| | 07.23U | ATLANTIS | AMSTERDAM | 100.5 | | 2 | |
| | 07.25U | TOEKOMST | BELGIE | 104.0 | | 2 | |
| 02.06 | 23.57U | VICTORIA | ??? | 103.5 | | 2 | |
| 08.06 | 15.51U | ANNIC | BRUSSEL | 103.0 | 33333 | | |
| | 15.58U | ATI | BELGIE | 104.0 | 43333 | | |
| | WEST | BRUSSEL | 103.0 | | 2 | | |
| | 19.28U | MÆVA | BELGIE | 105.7 | | 2 | |
| | 20.01U | RELAY | BELGIE | 103.0 | | 2 | |
| | 23.38U | MAGIC-7-MUSIC | BELGIE | 105.2 | | 2 | |
| 09.06 | 00.13U | R.NEDERLAND | ??? | 104.5 | | 2 | |
| | 00.21U | REGLMONT | ??? | 102.9 | | 2 | |
| | 00.49U | MIGHTY/AKTIEF | ??? | 104.0 | | 3 | |
| | 01.21U | KAARDINALL | HEEST O.B. | 101.7 | 42333 | | |
| | 01.31U | ANNIC | BRUSSEL | 103.0 | 44444 | | |
| | 02.01U | MARS | BELGIE | 105.0 | | 3 | |
| | 02.25U | RADIO FM ?? | BELGIE | 100.0 | | 2 | |

Ontvangen door: ILRS Michael Klosinski
Hugo-Heckers-Siedlung 17
4060 VIERSEN 12 West-Duitsland

KORTE GOLF

Er zit weer een hele maand op en de vakantie is nu wel zo'n beetje voorbij. Het is te hopen dat jullie nog een beetje behoorlijk weer gehad hebben. Op het moment dat ik dit schrijf staat mijn vakantie eraan te komen dus misschien zit ik wel helemaal goed. Maar zoals ieder jaar zet ik de radio tijdens de vakantie in de kast. Ik luister er niet naar. Zeker niet op Zondag want dan slaap ik uit. Het zou dus wel erg fijn zijn als jullie mij een beetje helpen de rubriek voor de volgende FRM weer lekker vol te krijgen. Hou mij nu eens op de hoogte. De korte golf gaat zeer zeker de komende maanden weer de goede kant op. Er zijn goede berichten van stations die terug zullen keren. Ook zijn er weer nieuwe stations. Dat is toch wel een terugkerend verschijnsel. Tegen de zomer laten verschillende stations het altijd afweten. In het najaar kriebelt er dan weer wat. Een station dat zeker terugkeerde is Radio Delmare hoewel dit wel op een bijzondere speciale manier gebeurde. Free Radio Service Holland is dus ook weer terug. Nou ja, terug. Verderop gaat het verder met deel 2 van de Radio Apollo story. Nu eerst weer wat nieuwtjes.

RADIO NA GAEL

Dit station bestaat nog niet zo lang. Het betreft hier een nieuw Iers station en in het verleden hebben wij Radio Na Gael al enigszins vermeld, maar dan als unid. Op 1 Juli 1984 werd het station gehoord op 6340 kHz. Toen was er nog niet zo gek veel bekend omtrent dit station maar daar begint nu langzamerhand verandering in te komen. De programma's zijn allemaal in de Engelse taal en men maakt wat de muziekkeuze betreft geen gebruik van de hitlijsten. Radio Na Gael is sinds die eerste Juli regelmatig te beluisteren geweest. Tijdens een van die uitzendingen maakte men bekend dat men niet alleen via de korte golf uitzond maar ook via FM en in de Middengolf. Het adres van deze nieuwe Ier is c/o Mount Torry, Swords, Co. Dublin, Ierland.

EASTCOAST COMMERCIAL

Het Engelse ECC Radio krijgt zeker zijn trekken thuis. Enige tijd geleden werd het station uit de ether geplukt en leek het echt voorbij want ECC Radio had dit al eens eerder meegemaakt. Men keerde echter binnen zeer korte tijd terug maar toen maakte men de uitzendingen met de wetenschap dat de Engelse Home Office niet bepaald blij zou zijn met deze gebeurtenis. Maar men wilde wel een beetje spanning en dus ging men gewoon door. Nu staat Radio Eastcoast Commercial weer hoog op het lijstje van de GPO en deze organisatie schijnt nu tegenmaatregelen te nemen. De medewerkers voelen zich inmiddels behoorlijk bedreigd en m.i. lijden ze allemaal een beetje aan achtervolgingswaan. Men leeft bij ECC Radio in de veronderstelling dat er constant politiemensen zijn die hen volgen. Dit gaat natuurlijk wel een beetje te ver want die mensen hebben allicht wel wat anders te doen. Maar voorlopig zal de angst er bij de medewerkers van het station wel behoorlijk inzitten. Voor schriftelijke reacties staat P.O. BOX 700825, 2820 BREMEN 75 in Duitsland open.

DELMARE

Het is maanden stil geweest. Radio Delmare was uit de lucht gehaald en de korte golf zender was niet meer te gebruiken. Echter, men wist in België nauwelijks dat er een piratenstation was dat via de korte golf uitzond. Men kwam hoofdzakelijk voor het feit dat er via de middengolf werd uitgezonden. Wat dat betreft zou Radio Delmare dus jaren door kunnen gaan. Toen de Belgische autoriteiten de zender in delen in beslag namen, ja delen, want de hele zender bleek veel te zwaar en derhalve hiesloot men toen over te gaan op het verzegelen, werd al spoedig het bericht gelanceerd dat Radio Delmare spoedig terug zou zijn via de korte golf; maar dat bleek toch enkele maanden te moeten duren. Begin Augustus was het zover. De uitzendingen van Radio Delmare zouden opnieuw een aanvang nemen. De frequentie bleef hetzelfde maar eventueel wilde men ook 6240 kHz. wel proberen. Nu zijn de condities op het ogenblik niet zo geweldig maar Radio Delmare werd helemaal niet gehoord. En dat was een verschijnsel dat we ook bij FRS-H tegenkomen. Erg jammer voor Delmare.

Radio Delmare was dus allemachtig slecht te ontvangen. Er zijn misschien wel mensen geweest die het station een beetje zachtjes gehoord hebben maar dat zullen er niet veel geweest zijn. Radio Delmare heeft regelmatig getest en die tests waren niet alleen in het weeklende. Ook gewoon doordeweeks was Johan Rood aan het testen maar een behoorlijk resultaat leverde het niet op. Waarschijnlijk wordt hij er zelf ook een beetje moedeloos van. Hij had allerlei suggesties. Zo zou het wel eens kunnen komen door de hoesrijke omgeving van de lokatie. En misschien was het vermogen wel te laag. De Free Radio Service Holland was natuurlijk ook de dupe van de pech van Delmare. Zij werden dus ook niet gehoord toen hun uitzending plaatsvond. Eerder zond FRS-H uit met slechts 10 Watt met veel goede resultaten. Daarbij kwam nog dat de lokatie van FRS-H in een hoes lag. Dus de argumenten van Johan Rood worden hiermee meteen de grond in geboord. Maar zoals we allemaal weten is Johan een knutselaartje en hij zal er dus vroeg of laat wel achter komen wat er aan schort. Ik ben er van overtuigd dat we zowel Delmare als de FRS-H nog dit jaar op volle sterkte weer kunnen beluisteren. Het adres van Radio Delmare blijft onveranderd: POSTBUS 36 in Antwerpen en dat ligt in België. (Met dank aan Chris Latiers).

F.R.S-H

De terugkeer van dit station werd een mislukking. Daar kon men natuurlijk zelf niet zo gek veel aan doen. De ellende begon eigenlijk in België en dus bij Radio Delmare, dat hebben we net kunnen lezen. Op 15 Juli startte men in België de handen van de FRS-H maar niemand kon ook maar iets ontvangen. Wat was de oorzaak. In Nederland dacht men dat er weer van die absurde condities waren, maar er kwamen ook helemaal geen luisterrapporten binnen dus kon men wel spreken van een absolute mislukking. In België besloot men de programma's een week later dan maar openleuwt te zenden maar toen ging er iets kapot aan de zender dus dat feest ging ook weer niet door. Uiteindelijk werd de herhaling een feit op 31 Juli 1984. Wie heeft er iets gehoord? Alleen Peter Verhuggen heeft enkele korte flitsen gehoord maar dat was niet zo geweldig. Peter heeft waarschijnlijk verschillende mensen gehoord die allemaal niets gehoord hadden en de teleurstelling moet wel erg groot geweest zijn. Hij wist precies te vertellen hoeveel verloren uren er inmiddels gemaakt waren en dat is een teken aan de wand, maar dat wil natuurlijk niet zeggen dat men er bij FRS-H geen zin meer in heeft. Dat heeft men wel. De depressie, daar komt men echt wel weer uit. Mensen die willen weten wat er allemaal achter de schermen van dit station gehoord kunnen schrijven naar Postbus 41, 7700 AA Dedemsvaart.

WAVES INT.

Dit is nu precies een station waar je niet te gek veel van verwacht. De programma's klonken nu niet bepaald erg professioneel. Maar iedere keer weer was het station te beluisteren. Dat was dus al een goed voorteken. Nu is men het iets beter dan voorheen gaan aanpakken en men heeft, om een echt internationaal station te worden een Internationale service ingevoerd wat wil zeggen dat er nu een programma in het Duits gepresenteerd wordt. Daarnaast heeft men, waarschijnlijk omdat men veel post uit Duitsland krijgt, naast een informatiebladje in het Engels ook een info in de Duitse taal. Het gaat de goede kant op. En dan heeft men enige tijd terug ook een mailbagshow ingevoerd waar in men vaak zeer uitgebreid de post behandelt die op eerdere uitzendingen is binnengekomen. Radio Waves zendt nog altijd uit in de 41-meter band op 7340 kHz. en het adres is: R.W.I., Andl Top, BP 130, F 92504 Ruell Malmalson Cedex in Frankrijk.

MUSIC RADIO HOLLAND

Vakantie. Zo zou je het kunnen noemen maar men houdt even pauze om op adem te komen. Voorlopig dus geen MRH maar dat zal, als jullie dit lezen al bijna opgeheven zijn want men is van plan om in Oktober weer met nieuwe programma's in de lucht te komen. Wel heeft men te kennen gegeven niet geheel vrij van problemen te zijn. Even afwachten wat dat wordt.

SANTANA

Dit is een Nederlands station dat op 22 Juli 1984 te beluisteren was in de 48-meter band. De juliste frekwentie was 6273 kHz. We weten niet zoveel over dit station maar we hebben een adres en dat is Postbus 46, 7160 AA Nede in Nederland.

MIRAGE

Vorige maand hebben we al iets over dit station kunnen lezen. Men heeft blijkbaar de smaak erg goed te pakken want op 22 Juli was het station alweer te beluisteren met een testuitzending. De ontvangst was niet optimaal maar dat was ook niet zo verwonderlijk want men had de antenne gewoon in huis aangebracht. Toch kreeg men redelijk veel reacties uit Engeland. Radio Mirage had voor deze gelegenheid gekozen voor 7350 kHz. en dat was weer een andere frekwentie. In het verleden leverde de steeds maar wisselende frekwentie van Radio Mirage nogal wat problemen op voor andere stations en Radio Apollo Int. en Radio Enterprise Nederland werden daar het slachtoffer van. Hopelijk houdt men zich nu aan die frekwentie en kijkt men een beetje uit. Voor reacties heeft men POSTBOKS 2778, ELVERHOY, N-9001 TROMSO in Noorwegen opengesteld.

STATION 41

Terug van weggeweest. Het station werd enkele weken geleden voor het eerst sinds lange tijd weer gehoord. Men heeft tevens meteen maar de data gegeven van de volgende uitzendingen. Daarvan ligt 19 Augustus alweer achter ons maar de andere dag dat men wil gaan uitzenden is 16 September en dat is een Bank Holiday in Engeland. De eerste uitzending was op 15 Juli en men zond toen uit via 7375 kHz. Op 28 Augustus is er een Engelse Bank Holiday en dan zal het station gewoon te beluisteren zijn. Het komt wat vreemd over, maar 16 September is een gewone Zondag. Maar als we op al deze dagen naar het station kunnen luisteren, mogen we natuurlijk niet klagen. Men wil ook weer, zoals men dat in het verleden ook deed, een telefoonnummer tijdens de uitzendingen doorgeven zodat de luisteraars kunnen bellen met het station. De mensen die dat doen kunnen dan meteen een verzoekje indienen maar zij moeten zich wel realiseren dat men bij Station 41 hoofdzakelijk met LP-muziek werkt. Schriftelijk is het station te bereiken via: 7 Chantry Avenue, Hartford, Northwich, Cheshire CWB 1 LZ in Engeland.

AVALANCHE

Men doet nog altijd verwoede pogingen om terug te komen in de ether. Er zijn grootse plannen en men heeft na wat wikken en wegen besloten om wat contactadres betreft Engeland te verlaten. Men gaat net als meerdere stations uit Engeland gebruik maken van Postbus 19074 in Utrecht en dat ligt natuurlijk in Nederland. Verder heeft men nog geen station gevonden die de programma's wil uitzenden. Er zijn er verschillende aangeschreven maar nog niet iedereen heeft gereageerd en men wacht nog even af, je weet immers nooit wat er nog aan leuke reacties binnenkomt. Voorlopig moeten we nog heel even afwachten.

MISTY MOUNTAIN

Iets waar we inmiddels wel aan gewend zijn is het feit dat Ierland met Italië de landen in Europa zijn waar de meeste korte golf stations vandaan komen. Onlangs vertelden we al een en ander over de stations aldaar en toen werd ook de naam Misty Mountain Radio genoemd. Het station zou op 5 Augustus 1984 weer een uitzending verzorgen. De medewerkers van MMR heten Stephen Bond en Richard King. Zij zijn het die een frekwentie uitzoeken die iets afwijkt van de normale frekwenties die de meeste stations in de kortegolf band gebruiken. Misty Mountain Radio is namelijk te beluisteren op 6300 kHz. Nu zendt men niet altijd via deze frekwentie uit. Men kiest ook wel eens voor andere frekwenties maar ze liggen altijd tussen 6300 kHz. en 6350 kHz. En eigenlijk is het station niet zozeer een Iers station. De stations waar wij meestal over spreken komen uit de Ierse Republiek terwijl dit station uit Noord Ierland komt. Wat zinnen die landen toch gek in elkaar daar. Men zal echter binnenkort wel iets nieuws moeten

gaan brengen. Wij zijn een beetje hulverig om adressen uit Engeland zelf te brengen want daar kan het ieder ogenblik mis gaan en dan moeten al die adressen gesloten worden. Misty Mountain Radio maakt nog gebruik van het adres 32 Victoria Road maar dat wordt binnen afzienbare tijd gesloten dus...wees voorzichtig. Het station had helemaal niet gerekend op een behoorlijk gevulde postzak. Nu moest men hals over kop materiaal gaan organiseren maar wel heeft men laten weten dat iedereen die nog iets ontvangen heeft, over enkele weken in ieder geval een bericht krijgt. Men vindt het daar ronduit prachtig en er is een wereld voor de twee heren opengegaan.

RABBITHOLE

De terugkeer van een verloren zoon. Radio Rabbothole keerde op 22 Juli terug in de ether. Men deed dat op 7315 kHz. met een redelijk signaal. Ook dit station maakt nog gebruik van het adres Victoria Road maar zal in de toekomst ook naar een ander adres uit moeten zien. Wel is leuk dat men in de uitzendingen spreekt van een lokatie in een konijnenhol dat zich in het hartje van de stad Birmingham bevindt. Lachen met die jongens. Het is te hopen dat ze het dit keer wat langer volhouden dan dat zij in het verleden gedaan hebben.

APOLLO INT.

Naast de story van het station ook nog even wat nieuwtjes. Over niet al te lange tijd zal er dan toch een co-operatie, zoals de mensen in Engeland dat zo mooi kunnen zeggen, komen met Radio 48 Int. Waarschijnlijk is die uitzending er al geweest als jullie dit lezen maar daar kan ik dan mooi niets aan doen. De julst datum was op dit ogenblik (09-08-84) nog helemaal niet bekend. Verder begint de studio van Dave Scott nu eindelijk naar behoren te werken. Hij heeft veel problemen gehad maar enkele technisch jongens schijnen het nu zo voor elkaar te hebben gekregen dat zelfs Dave Scott tevreden is, en dat is eigenlijk wel een beetje uniek want als er iemand moeilijk tevreden te stellen is dan is hij dat wel. Ik ben benieuwd wat hij van het verhaal vindt dat in deze en de vorige FRM geschreven staat over zijn station. Zal waarschijnlijk wel een reactie als "Great stuff", een stopwoordje van hem, worden. Misschien dat Dave dan ook wat promotie kan maken voor het station. Dat in de vorm van een programma waar hijzelf ook tevreden over kan zijn. Dan kan hij ook dit blad eens noemen want dat kent hij niet eens. Verder wil Apollo in de toekomst meer programma's gaan uitzenden die wat verder in het radio gebeuren kijken. Er zijn al verschillende interviews gemaakt met diverse persoonlijkheden op het gebied van vrije radio. Daarnaast heeft men nog andere leuke idee'tjes maar die moeten nog uitgewerkt worden. Er is dus wel het een en ander te verwachten van dit station dat nog steeds via het adres van Radio Telex uit Duitsland te bereiken is: Postfach 700825, 2820 Bremen 75, B.R.D.

101 INT.

Het station heeft een adres in Duitsland maar volgens eigen zeggen heeft men een lokatie in Ierland. Verwarrend allemaal. Zeker als je bedenkt dat er in Italië ook een station is dat dezelfde naam gebruikte, maar dat station wordt niet overdreven vaak gehoord. Ook hij deze piraat moeten we om ze te kunnen ontvangen afstemmen op een beetje aparte frekwentie. Radio 101 International zendt namelijk uit via 7445 kHz. Dat signaal komt dus uit Ierland. Dan hebben we het adres in Duitsland: Postlagernd, D 4180 Goch 3 en daarnaast is er een tweede adres in België: B.P.2, B-4680 Gemmenich. Als je voor Radio 101 Int. kiest, dan maak je een internationale keus.

BRITAIN INT.

De kondities laten de laatste tijd nogal te wensen over. Dat merkte men bij Britain Radio Int. en men bestudeerde de luisterrapporten eens goed. Daarmee wordt meteen gewezen dat die rapporten erg belangrijk zijn voor de stations want Britain Radio Int. heeft toen maar besloten dat men beter via een andere frekwentie kon gaan uitzenden. Elk rapport wees naar storing op de oude frekwentie. Men zond altijd uit via 6225 kHz. In de 48 meterband maar men zal het in de toekomst gaan proberen via 6240 kHz. In dezelfde band. Men hoopt hierdoor de storingen een beetje te ontwijken. Daarnaast kan men het station blijkbaar nog altijd bereiken via het oude adres

hoewel ook dit station al om zich heen kijkt voor een adres op het continent. Britain Radio International is een erg voorzichtig station want men is helemaal niet meer zo vaak te beluisteren. Dat zal wel weer komen, maar voor nu is het even voorzichtig aandoen. Roger Davis is de grote man achter Britain Radio en hij wordt door verschillende ingewijden bestempeld als een bijzonder wantrouwend figuur. Maar zijn voorzichtigheid heeft er wel toe geleid dat het station nu al op weg is naar zijn eerste lustrum zonder ook maar een keer gepakt te zijn. Voor de toekomst, zo vernamen wij uit Engeland, hoopt Britaia Radio Int. terug te keren met de normale programma's, als het kan op 6225 kHz. en even frekvent als men altijd heeft gedaan. Eigenlijk is het wel lachen want iedere keer als er een ander station uit de ether wordt gehaald in Engeland, zwijgt Britain enkele maanden om daarna weer terug te komen. In die tussenliggende maanden wordt er dan weer een daverend salvo van geruchten over het station losgelaten wat zij dan weer recht gaan praten tegen de tijd dat het station weer gaat terugkeren in de ether. Het is te hopen dat de Engelse RCD een poos lui blijft want BRI is nog niet eens helemaal terug en als men dan alweer een poos uit de lucht gaat wordt het natuurlijk wel erg moeilijk om een beetje luisterpubliek over te houden. Voorlopig geen regelmatige uitzendingen van Britain Radio International maar probeer het maar eens op 6225 kHz. of 6240 kHz. want als er iets gebeurd dan is het op die frekwenties.

Zo, dan zit het er weer op voor deze maand. Ik ga een poosje met vakantie maar voor dit in de omslag gaat wil ik nog even reageren op de Ingezonden brieven betreffende de zeezender verhalen uit het FRM. Ik word er doodziek van. Gaan ze zitten katten op John Wendale. Er zal best weleens iets niet kloppen aan zijn verhalen maar vergeet niet dat hij Radio Caroline eerder terug had dan zelfs Ronan O'Rahilly. Hij maakt heel leuke verhalen die in grote lijnen de keiharde waarheid zijn, wat is er dan voor probleem als hij er eens naast zit? Ik snap jullie niet. Waardeer toch eens dat er tenminste eentje is in Nederland die goed en diep in de materie duikt en wat helemaal belangrijk is, goede contacten heeft. Trouwens, dat gezeur over de kwaliteit van de zeezenders, hou toch op, wees blij dat ze er zijn. Iedereen heeft wel een andere mening maar er wordt veel te veel negatief gedaan. Men schijnt vergeten te zijn dat de tijd dat het allemaal makkelijk ging alweer zo'n 10 jaar geleden is. We leven dus niet in 1970 maar in 1984. Een nieuwe generatie kondigt zich aan en die willen het anders doen. En dan nog even de opmerking dat er bijna niets aan de terugkeer van de zeezenders gedaan wordt, met name die van Laser 558. Wel, een Duits blad genaamd Radio Telex en te bereiken via Postfach 700825 in Bremen schreef uitvoerig over de nieuwe zeezender. Het FRM verlijde ons met veel informatie (weer die Wendale) en een leuke portie foto's. Veel kranten reageerden op de komst van de tweede zeezender op de Noordzee. Dan was het Gerard van Dam die een hele Media Delmare aan Laser 558 spendeerde. Freewave krijtte vele pagina's vol en zal ik nog even doorgaan? Laat ik het maar niet doen. Laten we het FRM puur informatief houden en niet als echte Nederlanders alleen maar aanmerkingen op elkaar maken zonder het zelf beter te doen. Dat is zo vreselijk Nederlands. Wat ik heel erg gek vind is dat ik nooit vervelende reactie's op de kortgolf rubriek binnenkrijg. Iedereen schijnt het normaal te vinden dat iemand die daar iets schrijft er wel eens naast kan zitten. Maar dat waardeer ik dan ook. Tot slot wil ik iedereen die de afgelopen maanden heeft geschreven en vooral geholpen nog hartelijk bedanken. Ga zo door want er gebeuren meer dingen in die onzichtbare golven dan 1 man kan waarnemen.

Groetjes, JOS

Postbus 19037, 3501 DA UTRECHT

KURZWELLENMUSIKSTATION

**RADIO
VICTORIA** Postfach 1214

D-6380 Bad Homburg

Communicatie

1) "20 Jaar Caroline", een schitterend boek van o.a. Hans Knot en Tom de Munck. 260 Pagina's dicht bedrukte tekst en foto's. Zo spannend als een James Bond verhaal. Uniek. Prijs: fl. 25,-.
(NB: wordt niet onder rembours verzonden. Dit boek beleeft nu reeds de 4e druk)

Postbus 53121 - 1007 RC Amsterdam

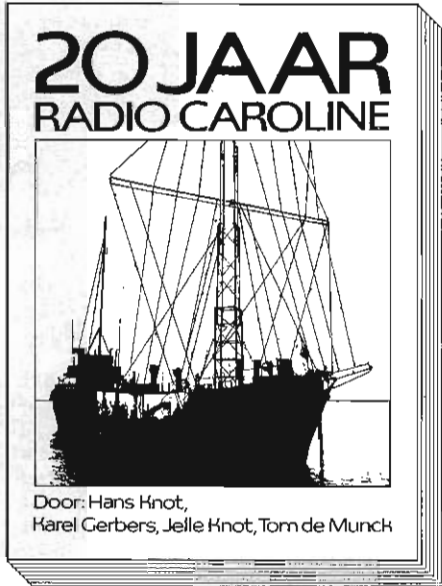

Let op: m.l.v. 3 sept. is ons
tel.nr gewijzigd in 020-621141.

Levering onder rembours mogelijk: fl. 8,50 extra.
Op zat. 24 nov. a.s. organiseren wij weer een zeezenderdag in de Speerstraat te Amsterdam. Ditmaal met gasten! Vertoond worden o.a. de SMC film over Caroline en Laser op diverse tv schermen. Tevens wordt de winnaar bekendgemaakt van de loterij-actie. Elke besteller ontvangt per fl. 5,- een lot. De gelukkige gaat mee op onze hoottocht naar de Ross Revenge. Elke bestelling van minstens fl. 25,- ontvangt een gratis kaartje voor de filmiddag.



"Vrije radio en de media", een boek van Rava Kapelle i.s.m. SMC welke o.a. de foto's leverde. 250 Pagina's met krantenartikelen, foto's, interviews en de geschiedenis van Noordzee, Veronica, Caroline, MI Amigo etc. Dit boek wordt eind augustus a.s. verstuurd l.v.m. de nodige, zeer recente foto's van o.a. Laser. Inmiddels heeft u wel het plaatje ontvangen. Prijs boek incl. plaatje: fl. 20,-

3) Nieuw bij S.M.C.: Caroline fotoboek. 80 Pagina's foto's voor fl. 25,- (N.b. Het boek wordt uitgegeven bij 3 Master Productions. 4) Nieuw bij S.M.C.: "Welcome Caroline", trio Frans Landmeier en Selma B-side: interviews en 1e uitzenddag. Tevens nieuwe Caroline jingles. fl. 7,50

5) Nieuw bij S.M.C.: stickers van Caroline. Prijs: 6 voor fl. 5,- of 14 st. voor fl. 10,-

6) Boottochten: We varen nu vanuit België en Nederland. Vanuit België kost een hoottocht fl. 175,-. Vertrektijd 22.00 uur 's avonds, vervoer vanuit Nederland naar België wordt geregeld. Behalve dit prijsvoordeel is het ook plezierig te weten, dat de reistijd nu maar 6 uur is en dat wij nu ruim 4 uur op de Ross Revenge kunnen doorbrengen. U bent deelnemer door storting van fl. 100,- op onze hand- of girorekening. Dan kunt u in juli nog mee. Gevaar wordt uitsluitend tot windkracht 6. Brood meenemen s.v.p. Slaapzak en paspoort niet vergeten!

7) Jingles: we maken jingles en commercials voor uw station: 8 gesproken jingles voor fl. 250,- en 8 gezongen jingles voor fl. 375,-. Democassette: fl. 12,50.

8) Serie Pirate Memories, bestaande uit: MI Amigo EP, RNI EP, Caroline EP, Paradijs EP en Atlantis EP fl. 35,-. Prijs per plaat fl. 7,95.

NB: Laatste maand! Na 1 nov. a.s. verkopen wij deze EP's niet meer!

9) Single "Man of Action", de tune van Radio Noordzee fl. 7,50

10) Posters: Caroline kleurenposter in kader fl. 9,50. Radio Paradijs poster fl. 6,-.

11) LP: "Radio Caroline Story" fl. 12,-.

12) Caroline fotoboekje fl. 7,50; fotoboekje inclusief stickers fl. 10,-.

13) NIEUW! Poster van de Laser 558. Komt binnenkort uit. Prijs incl. verz. in kader fl. 7,50

14) NIEUW! Ruim 200 jingles van alle zeezenders op cassette. fl. 18,50 -een koopje!

15) NIEUW! Zeezenders 80-84. Een documentaire van Jelle Boonstra en ex-Caroline DJ Hugo de Groot. Deze cassette komt in de eerste week van september uit. Prijs fl. 18,50. Deze documentaire behandelt de geschiedenis van Paradijs, de komst van Caroline en Laser.

16) 25 Jaar zeezenders op video. Een documentaire, verkrijgbaar op alle systemen voor fl. 175,-

17) Nog leverbaar: Zeezenders 78-79, de beroemde documentaire van Hudson en De Wit over Caroline, MI Amigo en Delmare. Feestprijs: fl. 16,-. Deze plaat wordt door ons tot 1 november a.s. nog verkocht.

18) Nu verkrijgbaar de LASER 558 persmap! Een uitgave van Uitg. Rava Kapelle. Tezamen met een fotoboekje over de Laser verkrijgbaar voor fl. 7,50.

19) Poster Radio Noordzee. In ons archief vonden wij nog enkele posters. fl. 7,50

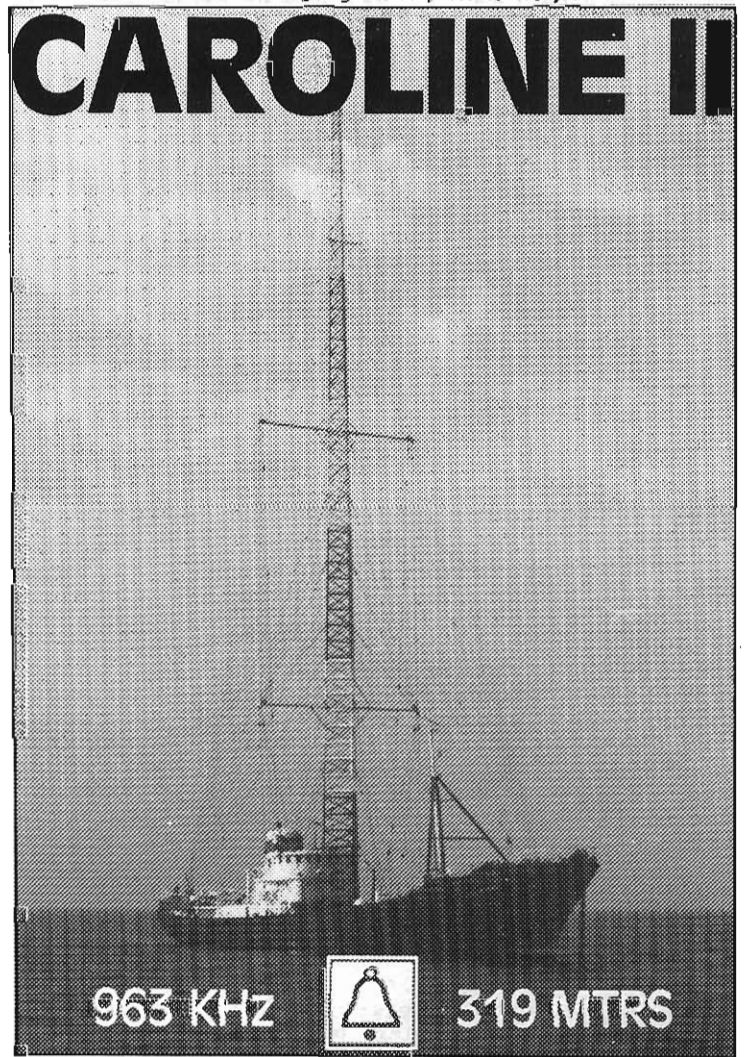

THE RADIO APOLLO INTERNATIONAL STORY DEEL 2

Tekst: Victoria

(foto's: Dave Scott)

HET APOLLO RELAY NETWORK (ARN)

Door de uitzendingen had Dave echter met verschillende mensen een goede verhouding gekregen en daardoor werd ook zijn vriendenkring groter. Verschillende van die mensen wilden ook weleens een programma maken maar niet iedereen kon opgenomen worden in de Apollo programmering. Hierdoor ontstond het idee om een Network op te zetten. Een aantal stations mocht gratis over de zender van Apollo beschikken. Ieder station kreeg een half uur zendtijd. Ook dit bleek een schot in de roos. Apollo kreeg enkele tientallen verzoeken binnen. Het Duitse station Radio Sunday was b.v. een keer te beluisteren via het relay network. Stations als Subway sounds en Radio Avalanche meerdere keren. Ook uit Nederland kwamen er verzoeken binnen. Radio Enterprise, The Voice Of The Netherlands wordt tegenwoordig nog als een van de weinigen door Apollo in de ether geslingerd. Omdat er teveel verzoeken binnenkwamen heeft Dave Scott toen besloten het relay network over een andere boeg te gooien. Tegenwoordig worden stations op uitnodiging van Scott zelf via Apollo ten gehore gebracht. Daarbij werden uitzonderingen gemaakt voor het eerder genoemde Radio Enterprise, piraten uit de USA en andere delen van de wereld, zolang het maar geen politieke uitzendingen waren. Het was zelfs zo erg dat Dave door de drukke werkzaamheden voor andere stations niet meer aan Apollo toekwam en dat was helemaal niet de bedoeling van zijn streven om ook andere een kans te geven. Hij moest b.v. een verzoek van de Free Radio Service Holland afwijzen omdat er totaal geen ruimte meer was in het relaywork. Het liep dus een beetje uit de hand.

Inmiddels is daar verandering in gekomen. Er worden wel verschillende stations ten gehore gebracht, maar niet meer zoveel als vroeger het geval was. Daarnaast is Radio Apollo een soort uitwisseling begonnen met andere stations. De programma's van Apollo zijn b.v. ook in Nieuw Zeeland te beluisteren geweest via de FM-band. Daarnaast worden de programma's nog altijd naar de USA gestuurd waar ze door verschillende stations worden uitgezonden. Ook van die kant van de grote plas zijn de reacties talrijk zodat men heeft besloten hiermee nog maar een poosje door te gaan.

ECHT INTERNATIONAL

Natuurlijk kreeg Radio Apollo veel post binnen uit Europa, net als alle andere stations trouwens. Daarbij viel het op dat veel mensen uit Duitsland bleven schrijven hoewel de programma's allemaal in het Engels gepresenteerd werden. Ook uit de UK kwamen veel brieven binnen maar dat kwam omdat men in Engeland met verschillende stations een uitwisselingssysteem had bedacht. Station "M" verzorde b.v. programma's voor Radio Apollo in de middengolf op 1413 kHz. Station "M" deed vervolgens via de kortegolf-zender van Radio Apollo een poging om wat meer bekendheid in Europa te krijgen. Populariteitspolls wezen uit dat, ondanks de grote hoeveelheid reacties Apollo nog altijd niet bij de besten behoorde. Daar wilde Dave Scott toch wel graag verandering in zien. Hij heeft daar een poosje over nagedacht en kwam

tot de conclusie dat Apollo niet echt internationaal was zolang er geen Programma's uitzonden zouden worden in verschillende andere talen. Hij ging op zoek naar medewerkers in het buitenland. Die vond hij vrij snel.

De medewerkers van Radio Enterprise presenteren hun programma immers in drie talen. In 1983 waren de eerste uitzendingen, met veel sukses. Er kwamen wat reacties uit Nederland en België maar vooral de Duitsers bleken ontzettend blij te zijn met de verandering die in de programmering was aangebracht.

Tientallen brieven kwamen er binnen uit Duitsland. Deze internationale uitzendingen vonden altijd plaats op 7330 kHz, wat een uitstekende ontvangst betekende in Nederland, België en Duitsland. Ook daarbuiten was het station op deze frekwentie altijd redelijk tot zeer goed te ontvangen. Dave was echter nog niet helemaal tevreden en daardoor was Apollo vaker te beluisteren dan eigenlijk de bedoeling was: Engeland moest ook zijn portie Apollo hebben. Er werden allerlei kristallen uitgeprobeerd en zo was Apollo in 1983 te beluisteren via 6200, 6240, 6250, 6264, 6265, 6275, 6306, 7320, 7325, 7330, 7340, 7373 en 7400 kHz.

Er waren dus mogelijkheden genoeg om naar een andere frekwentie uit te wijken als de andere stations op de reeds door Apollo gekozen frekwentie zaten.

Dave Scott had op dat moment de beschikking over twee prima zenders die beiden tussen 6200 en 7500 kHz ingezet konden worden. Inmiddels heeft hij de 20 Watt zender verkocht aan iemand die vroeger ook met een kortegolfstation bezig is geweest maar door zijn technische begaafdheden een poosje op de MV Peace mocht gaan zitten om daar de zender van de Voice of Peace draaiende te houden. Van hem zullen we in de toekomst wel meer horen, want hij had een poosje terug het plan om zijn station op de korte golf opnieuw leven in te blazen.

De antenne's zijn twee halve dipolen. Er wordt bij Radio Apollo International met verschillende studio's gewerkt. De tweede zender van Scott werd b.v. geruild voor een boel nieuwe apparatuur voor zijn prive studio waar de mensen in Nederland geen gebruik van kunnen maken. Die privestudio doet het nu goed alhoewel Dave nooit echt helemaal tevreden is. Er is altijd wel iets wat hij nog niet heeft of wat hij beter wil laten werken.

In die studio neemt Dave zijn programma's op w.o. ook de inmiddels al vermaarde DX-show. Die DX-show heeft inmiddels al gevolgen gehad. Veel luisteraars gingen medewerking verlenen. Hierdoor werd het aanbod van nieuwtjes groter, en de show weer beter. Tegenwoordig zet Dave alles op papier en stuurt aan verschillende medewerkers van vrije radio bladen een exemplaar. Ook legale stations nemen nieuwtjes van Dave over. In de DX-show van Radio Sweden International (Sweden calling DX-ers genaamd) is al verschillende keren iets vermeld wat uit de DX-show van Dave kwam. Veel bladen nemen zijn informatie over en ook in het FRM is regelmatig informatie te lezen die door Dave is toegezonden. Naast de bladen die specifiek over piraten schrijven krijgen ook andere DX-bladen kopy van Dave en aan het grote aantal publicaties te zien



schijnt men de Apollo-informatie als zeer betrouwbaar te beschouwen. Verder heeft Dave Scott een redelijke platencollectie waarin we een waanzinnige hoeveelheid platen uit de Sixties tegenkomen.

De mensen van Laser 558 zouden er jaloers op kunnen zijn. Dave Scott is de stationsmanager van Radio Apollo en verzet het meeste werk. Radio Apollo is inmiddels volledig zijn eigendom. Na Dave Scott kunnen we Dave Allen noemen. De tweede Dave in het gezelschap heeft een ruime ervaring op het gebied van korte golf radio. Ook hij draait graag aan de knoppen van zijn wereldontvanger om stations uit verre landen te ontvangen en ook hij werkte al voor andere stations. Piratenbloed heeft hij zeker want hij heeft een poos bij Empire Radio gezeten. Empire Radio ging echter ter ziele. Dave kwam daardoor zonder station te zitten maar werd bij Radio Apollo Int. ingelijfd. De show van de Heer Allen wordt gekenmerkt door de disco muziek. Dave zit echter niet alleen aan die disco vast, want hij doet ook regelmatig andere programma's. Zijn favoriete programma's zijn de DX-shows op de diverse piraten. Dave koos met de keuze van de discomuziek eigenlijk de weg van de minste weerstand want hij is in Engeland eigenaar van een discotheek. Daar vind je zulke platen nogal eens.

In het rijtje van de vaste medewerkers zijn we aangeland bij Jos uit Nederland, die iedere uitzending een half uurtje in de Nederlandse taal presenteert. Dit programma is nogal vreemd om naar te luisteren. De ene keer wordt je gewekt met keiharde rockmuziek; de Nederlandse show is het eerste programma-item; de andere keer zijn het evergreens. Specials over groepen komen er ook nog en in dit programma zijn ook altijd wel wat nieuwtjes over vrije radio te beluisteren. Er worden wel eens platen opgedragen aan bekende mensen, en dat alles met een humoristisch tintje. Naast dit alles worden ook altijd de namen en adressen doorgegeven van de verschillende bladen in Nederland die over het fenomeen vrije radio schrijven. Het vrije radio nieuws hoor je meestal een poos later in het Engels van Dave Scott die het altijd wint omdat hij zelf de tijd bepaalt waarop al het nieuws aan de luisteraars medegedeeld zal worden. Slimme zet. De heren zitten elkaar dus af en toe wel dwars maar het is de luisteraars wel opgevallen dat verder wel aardig zijn voor elkaar. Dat houdt ook het moraal hoog in zo'n ploegje. De Duitse show is in handen van

Marcel van Dam die gewoon uit Nederland komt maar vroeger goed zijn best heeft gedaan op school en dus goed op de hoogte is van de taal die hij in zijn show moet spreken. Marcel heeft in Nederland voor verschillende stations op lokaal niveau gewerkt en is ook een van de presentatoren van Radio Enterprise, The Voice Of The Netherlands. Hij is degene die veel reacties losweekt uit Duitsland waar men hem inmiddels al behoorlijk kent. Daarnaast schrijft Marcel regelmatig stukjes in vrije radio bladen in Nederland maar ook daarbuiten. Hij is al jaren gek met vrije radio en ook het DX-en heeft hij een grote plaats in zijn leven gegeven. Hij verslijt wereldontvangers of het niets is. Zijn studio ziet er vaak wat chaotisch uit. Naast het programma-maken beoefent hij daar ook het DX-en en de experimenten met antenne's zijn niet van de lucht. Hij spant die antenne's meestal in de studio of via het raam naar buiten. Hij presenteert zijn programma's het liefst op het allerlaatste moment. Dan moet het immers gebeuren en dan, met wat spanning, komt er in de meeste gevallen ook wel iets leuks tot stand. Dan gaan we nu verder met Mike Davis. Hij presenteert weer in het Engels wat voor hem als Engelsman natuurlijk het makkelijkst is. Mike is de reporter van het station. Hij tekende o.a. voor de geweldige informatie over de Ierse stations waarbij hij veel interviews deed met o.a. Robbie Dale en Tom Hardy. Overal waar Mike verschijnt heeft hij de microfoon bij de hand. En ze kennen hem inmiddels wel want hij loopt nu wel zo'n beetje overal moeiteloos naar binnen. Phil Abott is een bekende die af en toe ook een show doet voor Apollo. Phil werkte o.a. full-time mee aan de andere gigant Britain Radio International. Daarnaast heeft hij ook nog een eigen station dat onder de naam Radio Avalanche via verschillende andere stations ten gehore werd gebracht. Radio Avalanche keert binnenkort terug maar daarover vinden jullie in deze FRM wel meer. Phil presenteert het liefst programma's met wat minder bekende muziek. Dat zijn hoofdzakelijk muzikale hoogstandjes van onbekende groepen die bij onafhankelijke labels hun platen opnemen.

Phil Abott is een goede deejay en zijn muziekkeuze, hoewel de groepen onbekend zijn, is altijd uitstekend. Dan heeft Radio Apollo Int. ook nog de beschikking over een aantal part-timers. Zo af en toe zijn er ook mensen als Steve Prince, Dave Jackson, Steve Adams en John Andrews via RAI te beluisteren. Daarnaast doet ook heel af en toe Mari Warner een programma. Mari is de vrouwelijke medewerker van het station en ze houdt erg van hard-rock wat in haar programma's dan ook wel duidelijk tot uitdrukking komt.

Iedere vijf weken moet er een uitzending van Radio Apollo Int. te beluisteren zijn. Dat lukte de afgelopen periode niet zo heel erg best maar over het algemeen is het station toch vrij frekwent in de lucht. De programma's starten in ieder geval altijd om 09.45 uur GMT. Dat is de Engelse tijd als de zomertijd niet meegerekend wordt. De mensen op het continent zijn wat dat betreft in het voordeel want die kunnen op Zondagmorgen een uurtje langer in bed blijven liggen. De shows van Apollo duren op zo'n Zondagmorgen dan altijd tot 13.00 uur. Ook deze tijd is uiteraard

GMT. Het kan weleens een beetje uitlopen, Apollo kijkt niet op een half uurtje. Zeker niet als het programma-aanbod erg goed is wat o.a. het geval was toen Mike Davis terug kwam uit Ierland met interviews en verhalen over Dublin Radio, Sunshine Radio en niet te vergeten de grootste in Ierland: Radio Nova. In zulke programma's wordt niet geknipt, maar deze worden onverkort uitgezonden. De uitzendingen vinden plaats vanaf Scott-base hoewel deze lokatie niet zo erg aantrekkelijk meer is. Er worden ook uitzendingen verzorgd vanaf andere lokaties maar dat gebeurt niet zo vaak meer. Daarover zullen we zo wat meer vertellen. Scott-base blijft voorlopig de lokatie hoewel men daar steeds meer mensen ziet wat niet zo leuk is, want vrije radio gebeurt nog altijd in het geniep. Op Scott-base is het in de zomer niet uit te houden daar er veel vliegen en muggen zitten. Daarnaast gaan steeds meer mensen daar wandelen en is de plek bij uitstek geschikt om een hond eens lekker te laten rennen. Dave werd zelfs een keer bijna omver gelopen door een aantrekkelijke dame. Dat is op zich natuurlijk niet zo heel erg, maar die dame zat wel boven op een paard en dan wordt het wel wat minder plezierig. Dave kijkt dus nog steeds uit naar een betere lokatie voor Radio Apollo.

REAKTIES

Radio Apollo Int. is inmiddels ruim 2 1/2 jaar in de lucht en er zijn in die periode vele reacties binnengekomen uit alle delen van de wereld. De aantallen brieven worden steeds groter en zijn in hoeveelheid de 500 al ver gepasseerd. De posterijen hebben er dus ook behoorlijk aan verdiend. Ook al hadden de brieven schrijvers niet altijd de twee vereiste Int. Reply Coupons ingesloten. Iedereen heeft een antwoord terug gekregen, en bij dat antwoord zit een persoonlijke brief. Dat is iets waar Dave Scott prat op gaat want hij vindt dat als mensen de moeite nemen om een rapport te schrijven en dat op te sturen ze minstens een behoorlijk antwoord terug mogen verwachten. En dat gebeurt bij Radio Apollo zeer zeker. Hierdoor krijgt niet iedereen even snel een bericht terug maar dat bericht komt er in ieder geval wel. De cadeaudienst van het station breidt zich nog altijd uit. Naast een leuke QSLkaart krijgt iedere brieven schrijver dus een persoonlijke brief. Ook wordt er veel informatie bijgesloten omtrent Apollo zelf en ook over andere stations die regelmatig via de korte golf te beluisteren zijn. En dan staan er weer wat nieuwe dingen op het verlanglijstje. Zo is men bezig met stickers hoewel dat niet zo overdreven vlot wil lukken. Die stickers komen er echter zeer zeker want de eerste ontwerpen zijn inmiddels al gemaakt.

Verder staat Radio Apollo Int. op zeer goede voet met verschillende andere stations. Samen met Radio 48 Int. wordt er eens in de zoveel tijd een programma verzorgd vanaf een andere lokatie dan Scott-base.

Howard Bell van Radio 48 Int. is dan weleens te beluisteren via Apollo terwijl Dave Scott een programma doet via Radio 48 Int. Dave neemt dan meestal de rubriek binnen-gekomen post voor zijn rekening; een programma dat eigenlijk nog aan het programma van Radio Apollo ontbreekt. Verder wordt er samengewerkt met een station uit Wales. Vanaf een lokatie in

Wales gaat dan via de Apollo-zender het programma van The Voice Of Leek de ether in. Dit programma is doorspekt van promotie voor Wales en de onafhankelijkheid van Wales zonder dat er echt politiek bedreven wordt. De reacties aan The Voice Of The Leek worden dan ook altijd beantwoord met een hoeveelheid promotie voor het land en een leuke persoonlijke brief want dat is een eis van Dave Scott. Alle stations die gebruik maken van zijn zender moeten de brieven schrijvers een persoonlijk antwoord geven. Twee keer per jaar is The Voice Of The Leek via Apollo te beluisteren. Een ander station dat twee keer per jaar via de zender van Apollo te beluisteren is, is Radio Northern Hemisphere. In dit programma vinden we veel nieuwtjes terug omtrent de gebeurtenissen in het hoge noorden. Dan is ook een regelmatig terugkerend aspect de co-productie met Radio Pluto International.

De verhouding met de andere stations is erg goed. Er worden geen ellelange ruzies beslecht maar men gaat met elkaar praten en dan is er altijd wel een oplossing te vinden. Enkele maanden terug startte Dave Scott b.v. de Apollo programma's. Na anderhalf uur schakelde ook KLA-Radio in. KLA zat klem tegen Apollo aan waardoor het signaal m.n. in de UK niet meer om aan te horen was. In Nederland was er maar weinig van te merken omdat Apollo een betere zender blijkt te bezitten. Maar leuk is het niet. Ook niet voor KLA want die werden natuurlijk bijna nergens echt goed gehoord. Er werd contact gezocht met het station.

DE PROGRAMMA'S

Iedere uitzenddag wordt begonnen met de Nederlandse service. Het programma duurt 30 minuten waarna Duitsland via Marcel van Dam zijn portie Apollo krijgt. Dan werkt men naar de grootste luisterdichtheid toe door op het moment dat Marcel zijn programma heeft gedaan de DX-show te starten. Dan komen trouwens ook veel luisteraars terug die eerder gepresenteerde programma's onverteerbaar vonden. De DX-show heeft geen vaste tijdsduur. Het ligt er maar helemaal aan hoeveel nieuwtjes er zijn en als er veel is duurt de show gewoon een uur. Dit is dus al meerdere keren voorgekomen tot groot ongenoegen van alles wat zich DX-er noemt.

Daarna kan Dave Scott zijn stembanden gaan smeren en John Allen de rij sluiten met een hoeveelheid disco muziek. Dan hebben we het voorgerecht en het hoofdgerecht gehad. Als toetje is er dan meestal nog wel iets speciaals. Een relay van een ander station, een gast-deejay of er wordt plotseling toch een mailbagshow gepresenteerd. Ook worden er weleens specials uitgezonden over andere stations. Kortom, er is altijd wel een leuk toetje bij Apollo te vinden. Het gebeurt over het algemeen allemaal op 7330 kHz. maar het is absoluut niet ondenkbaar dat het station ook via een andere frekwentie pogingen doet de DX-er een leuke zondagmorgen te bezorgen. Tenslotte nog even het adres. Radio Apollo International heeft er twee maar daarvan wordt er eentje in de toekomst onbruikbaar. We zullen ons dus maar beperken tot dat adres wat in de toekomst het hoofdadres van het station wordt.

RADIO APOLLO INTERNATIONAL
POSTFACH 700 825
2820 BREMEN 75
B.R.D.

DE AVONTUREN VAN DE NEDERLANDSE OVERHEID TEGEN DE 'MAGDA MARIA'

DEEL 2:

De vorige keer hebben we gezien hoe de Arrondissements-Rechtbank in Den Haag redeneerde dat de acties van de Rijkspolitie op 1 augustus 1981 volkomen legaal zouden zijn. Panlieve S.A., de eigenaar van de "Magda Maria" konden zich niet verenigen met de beschikking van de Haagse rechtbank en tekende cassatie aan tegen de beschikking.

De Hoge Raad zou uit moeten gaan maken of de rechtbank het recht op een juiste wijze had toegepast. Ter verduidelijking: de Hoge Raad is het hoogste rechtcollege in ons land voor o.a. burgerlijke- en strafzaken. Er is er maar een van. Dit in tegenstelling tot de Gerechtshoven, Arrondissementsrechtbanken en Kantongerechten, waarvan er meerdere zijn. De Hoge Raad heeft als belangrijkste taak de eenheid te bewaren in de Nederlandse rechtspraak. Haar uitspraken moeten dan ook gezien worden als een belangrijke leidraad voor de lagere gerechten. Neemt de Hoge Raad een bepaald standpunt in, dan wordt deze visie gevolgd door de lagere rechtpraak.

De advocaten van Panlieve S.A. voerden enige argumenten aan om de Hoge Raad van hun gelijk te kunnen overtuigen. Ik zal ze niet allemaal noemen, doch alleen de belangrijkste:

1. Het Verdrag van de Verenigde Naties inzake de Derde Zeerecht Conferentie speciaal de artikelen over "unauthorized broadcasting" zou niet mogen worden gezien als geldend gewoonterecht. De rechtbank had dit verdrag dus niet mogen betrekken in zijn overwegingen.

2. De rechtbank had niet mogen oordelen dat artikel 6 van het Verdrag inzake de Volle Zee kon worden opzij gezet op een andere manier dan of zelf in het verdrag voorzien of via andere internationale verdragen.

Ter opfrissing: Op grond van artikel 6, lid 1 van het Verdrag inzake de Volle Zee, is een schip dat zich buiten de territoriale wateren bevindt, onderworpen aan de uitsluitende rechtsmacht van het land, wiens vlag het voert. Dit betekent, dat op de hoge zee -in normale gevallen- alleen door de Nederlandse overheid kan worden opgetreden indien het schip de Nederlandse vlag voert (en dit uiteraard terecht doet).

Ook Advocaat-Generaal Leljten, dit is een vertegenwoordiger van de overheid, die in zaken bij de Hoge Raad eerst het Nederlandse standpunt vertegenwoordigt. Het zal misschien wel raar overkomen indien zal blijken dat de vertegenwoordiger van de overheid het oneens is met wat de overheid doet, maar zo is het nu eenmaal.

1. De A-G was van mening dat uit de wijze van totstandkoming van artikel 109 van de VN-Conferentie niet valt

op te maken dat hier een rechtsregel is ontstaan waaraan staten gebonden willen zijn. Aangezien er onzekerheid is of de staten de regel wel of niet willen toepassen mag er niet door de rechtbank van worden uitgegaan dat er gewoonterecht is ontstaan. Juist nu het gaat om de toepassing van strafmaatregelen tegen schip en bemanning mag er geen onzekerheid ontstaan of de regel uit de Conferentie van de VN algemeen valt te beschouwen als gewoonterecht.

2. De rechtbank heeft in haar beschikking opengelaten of de "Lucky Star", het zendschip van de Danish Commercial Radio, dat de Deense autoriteiten in 1962 inbeslaggenomen hebben wel of niet onder de vlag van een staat voer. Nu zij niet expliciet heeft vermeld of het vernoemde schip nu wel of geen vlag voer, kan dit precedent geen waarde hebben voor de vraag of hier sprake is van gewoonterecht. Ik vraag mij overigens af, of er niet nog een schip is geweest waarop de rechtbank zich had kunnen beroepen of er sprake zou kunnen zijn van een precedent. Is er niet eens een Amerikaans zendschip naar binnen gehaald?

3. Als laatste opmerking die hier nog wordt aangehaald van de Advocaat-Generaal noem ik dat het Verdrag inzake de Volle Zee en het ontwerpverdrag de gewoonte als rechtshron uitsluiten. Ofwel, de rechtbank had zich volgens de A-G niet mogen beroepen op gewoonterecht.

Wat besliste de Hoge Raad?

Nu we de diverse partijen in het geding de revue hebben laten passeren wordt het tijd dat er aandacht wordt besteed aan de beslissing van de Hoge Raad. De navolgende overwegingen lagen aan de beslissing van de Hoge Raad ten grondslag.

1. De Hoge Raad is het eens met de stelling, dat op grond van artikel 6, lid 1 van het Verdrag inzake de Volle Zee een schip op volle zee onderworpen aan de uitsluitende rechtsmacht van de staat onder wiens vlag het vaart. Uitzonderingen op deze regel moeten uitdrukkelijk worden voorzien in dit verdrag zelf of in andere internationale verdragen.

2. De Nederlandse strafwet is toepasselijk op Nederlanders die zich aan boord van een lucht- of vaartuig, zich bevindend buiten nationaal grondgebied, schuldig maakt aan de overtredingen genoemd in het eerste lid, aanhef en onder d, en het derde lid aanhef en onder e, van in artikel 20 Telegraaf en Telefoonwet strafbaar gestelde feiten.

3. De Hoge Raad haalt de Memorie van Antwoord aan van de antizeezenderwetten van 1974. Deze Memorie kan worden gezien als een soort gebruiksaanwij-

zing voor de te geven wetten. De regering merkte in de Memorie al op dat de toen voorgesteld -nu van kracht zijnde- wijziging de regering geen bevoegdheid geeft om op volle zee op te treden tegen omroepuitzendingen die komen vanaf schepen die op de hoge zee liggen en varen onder een andere dan de Nederlandse vlag.

4. De rechtbank had behoren te onderzoeken of de "Magda Maria" ten tijde van de betreding en inbeslagname voor onder de Panamese vlag en dit ook terecht deed. Nu dit niet is onderzocht brengt dit voor de Hoge Raad mee, dat er nu in cassatie vanuit moet worden gegaan dat er een beslissing moet worden genomen als voor de "Magda Maria" inderdaad terecht onder de Panamese vlag.

Hier zien we iets speciaals gebeuren: de Hoge Raad onderzoekt namelijk niet de feiten. Deze staan voor haar vast. Nu blijkt dat een der feiten die van belang zijn om tot een oordeel te komen -het varen onder Panamese vlag- niet zijn onderzocht. De Hoge Raad kijkt alleen of het Nederlandse recht niet is geschonden. Zijn alle wetten wel op een juiste manier toegepast? Wordt er niet een verkeerde uitleg gegeven aan bepaalde wetsartikelen? De feiten worden niet onderzocht. Dit wordt gedaan bij de lagere gerechten. Dit betekent, dat de vraag of het schip -terecht- onder de Panamese vlag voer nader moet worden onderzocht. De Hoge Raad zal dan ook de zaak voor verdere afdoening terugverwijzen naar een Gerechtshof. In dit geval het Haagse Gerechtshof, omdat zij zich nog niet eerder heeft beziggehouden met het onderzoek naar de feiten in deze zaak. Ik laat verder in het midden waarom er eerst geen hoger beroep is aangetekend bij het Gerechtshof, maar men direct in cassatie is gegaan.

5. De Hoge Raad onderzoekt verder de stellingen van de rechtbank; zij is het in grote lijnen eens met de opmerkingen van de advocaten van Panlieve S.A. en de Advocaat-Generaal ten aanzien van het opzijzetten van Artikel 6, lid 1 van het Verdrag. Dit kan in termen van de Hoge Raad alleen maar als het schip onterecht onder Panamese vlag voer.

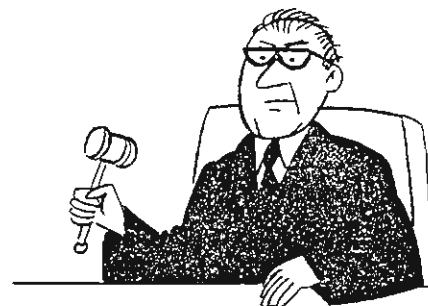

De conclusie van de Hoge Raad

De rechthank heeft ten onrechte in het midden gelaten of de "Magda Maria" ten tijde onder Panamese vlag voer en of zij dit ook terecht deed.

De Hoge Raad verwijst de zaak terug naar het Gerechtshof in Den Haag. Deze instantie zal zich nu moeten gaan bezighouden met het feltelijke onderzoek inzake de vlag van de Magda.

Indien er nu wordt gedacht dat het hele juridische verhaal daarmee een einde zou kunnen nemen, vergist zich. De hele affaire wordt door het Openbaar Ministerie kennelijk zolang mogelijk gerekt. De tijd speelt in het voordeel van de overheid. Mochten we tenslotte een maand geleden niet het treurige felt "vieren", dat de "Magda Maria" reeds drie jaar te gast is in de Amsterdamse haven? Toen de advocaten van Panlleve S.A. in eerste instantie probeerden het beslag op de "Magda Maria" en de zendapparatuur via een Kort Geding bij de President van de Amsterdamse Rechthank opgeheven te krijgen, kregen zij te horen dat zij niet ontvankelijk waren. Ofwel, de President achtte zich niet bevoegd om een oordeel te geven over de opgeworpen vraag. Een Kort Geding is bij uitstek de procedure die zich leent indien er op korte termijn een beslissing moet worden genomen. Deze procedure is niet zo formeel als de normale rechtsgangen. De president geeft dan ook geen definitief oordeel, maar een z.g. voorlopige voorziening uit voorraad. Dit wil zoveel zeggen dat hem bij afweging van de belangen het hem redelijk voorkomt een bepaalde beslissing te nemen. Dit niet in de laatste plaats wanneer er geen tijd is een normale procedure ten principale af te wachten.

Een van de overwegingen van de President om de verzoekers toentertijd niet ontvankelijk te verklaren, was, dat de procedure tot opheffing van het beslag ex artikel 552a Wetboek van Strafvordering, er binnen niet al te lange tijd kon worden beslist. Tussen de beschikking van de rechthank en de Hoge Raad zijn twee jaar en negen maanden verlopen.

We zijn nu alweer zo'n negen maanden verder. Nog steeds heeft het Gerechtshof nog niets van zich laten horen. Ook van deze uitspraak zou men weer in cassatie kunnen gaan bij de Hoge Raad. Als uiteindelijk alles is verlopen, zoals men in zeezenderkringen hoopt, dan zal er ook nog moeten worden gestreden over de vraag of en hoe hoog de schadevergoeding zal zijn die Panlleve S.A. van de Nederlandse Staat zal gaan elsen. Ook hier kan de zaak nog erg lang worden gerekt. Ik kom hier de volgende keer op terug. Kortom, hoe langer de zaak duurt, hoe onzekerder de terugkeer kan worden van de "Magda Maria" op de Noordzee.

Het laatste oordeel is zeker nog niet geveld over de "Magda Maria".

Radio



Paradijs

Enige opmerkingen omtrent het voeren van een vlag

Het grote strijdpunt bij de zaak "Magda Maria" bleek de vraag te zijn welke nationaliteit het schip eigenlijk heeft of -beter gezegd- onder welke vlag voer het schip.

De nationaliteit van een schip is van belang omdat, wanneer het zich bevindt op volle zee het zich eveneens bevindt in een juridisch vacuum. Buiten de territoriale wateren heeft geen enkel land het recht zich te bemoeien met een schip. Althans, dat is de hoofdregel. Hier kan van worden afgeweken. Zo wordt tegenwoordig konstant gepatrouilleerd op de Noordzee tenelnde illegaal lozen van afval tegen te gaan. Ook vissersschepen moeten zich laten welgevallen dat zij aangehouden worden door de marines van diverse landen, die controleren of er wel voldaan wordt aan de spelregels voor het vangen van vis.

Hier zien we al dat de regel dat de staat, wiens vlag wordt gevoerd niet als enige rechtsmacht over een schip heeft. De hoofdregel van artikel 6, lid 1 van het Verdrag inzake de Volle Zee wordt eigenlijk meer en meer uitgehouden. Toch kan deze ultholling zich alleen voltrekken als ze wordt vastgelegd in internationale verdragen. Althans, dit is de beste manier.

Ook is het mogelijk dat een land eenzijdig overgaat tot het vestigen van rechtsmacht op wat internationaal heet de volle zee. In dit geval noem ik de visserij-oorlog, die zich in de jaren zeventig heeft afgespeeld tussen IJsland en het Verenigd Koninkrijk. IJsland breidde zijn eigen territoriale wateren uit tot 50 zeemijlen. Dit in verband met de bescherming van haar visserij-industrie. Ook ten aanzien van de zeehodem worden internationaal steeds meer regels gesteld. Kijk alleen maar naar het grote aantal booreilanden dat zich bevindt op de Noordzee.

De uitsluitende rechtsmacht van een staat over een schip dat zijn vlag voert kan dus worden beperkt. Ik kom in een volgende aflevering hier nog op terug. Kunnen de aan de Noordzee grenzende staten misschien ook een verdrag opstellen, waardoor ze rechtsmacht krijgen over zendschepen?

Een salliant detail bij de inbeslagname van de "Magda Maria" was, dat de bemanning zowel de Panamese vlag vanaf het schip liet wapperen en ook dat op de achterzijde van het schip duidelijk leesbaar was, dat ze geregistreerd zou zijn in Panama. Alleen indien de "Magda Maria" onder een valse vlag voer of het toch een statenloos schip was, dan is optreden tegen schip en bemanning geoorloofd.

Optreden is dan geoorloofd omdat dit gedrag de "goede" rechtsorde op zee verstoort (vgl. H. Meijers, The nationality of ships, Den Haag, 1967). Maar men kan pas optreden, aldus Meijers, indien een land goede gronden heeft om aan te nemen dat het schip statenloos is. Pas toen men aan boord van het zendschip was, ontdekte men dat de papieren niet in orde waren. Vanaf dat moment en niet eerder bestond de mogelijkheid van statenloosheid van het schip.

Het is duidelijk dat de Nederlandse overheid er alles aan gelegen is zendschepen voor onze kust te weren. Kon Veronica vroeger nog geheimzinnig doen over de vlag die zij voerde. De Norderney voerde in het geheel geen vlag en ook een thulshaven was -dacht ik- niet vermeld op het schip. (Zie hierover uitgebreid de "Veronica Sage"). Wel feliciteerde een nieuwslezer aan hoord eens de Liberiaanse regering met haar zoveeljarig bestaan. Veronica werd niet aangepakt, zelfs als ze niet liet blijken onder welke vlag ze voer.

Uit informatie, die ik heb gekregen omtrent de nationaliteit van de "Magda Maria" ten tijde van de inbeslagname, vermoed ik dat ze wel degelijk in het bezit was van een registratie in Panama. Ik ben van mening dat, gezien de dogmatistische houding van de Nederlandse justitie, er nog wel wat haken en ogen zullen zitten aan de erkenning van de "Magda" als huitenlands schip.

Zal de justitie nog wat achterhoedegevechten gaan leveren omtrent de inschrijving van het soort schip? De "Magda" bleek namelijk niet te zijn ingeschreven als radioschip!



HET VERONICASCHIP DE "NORDERNEY" IN 1973. OP HET SCHIP STAAT INDERDAAD ALLEEN DE NAAM VERMELD

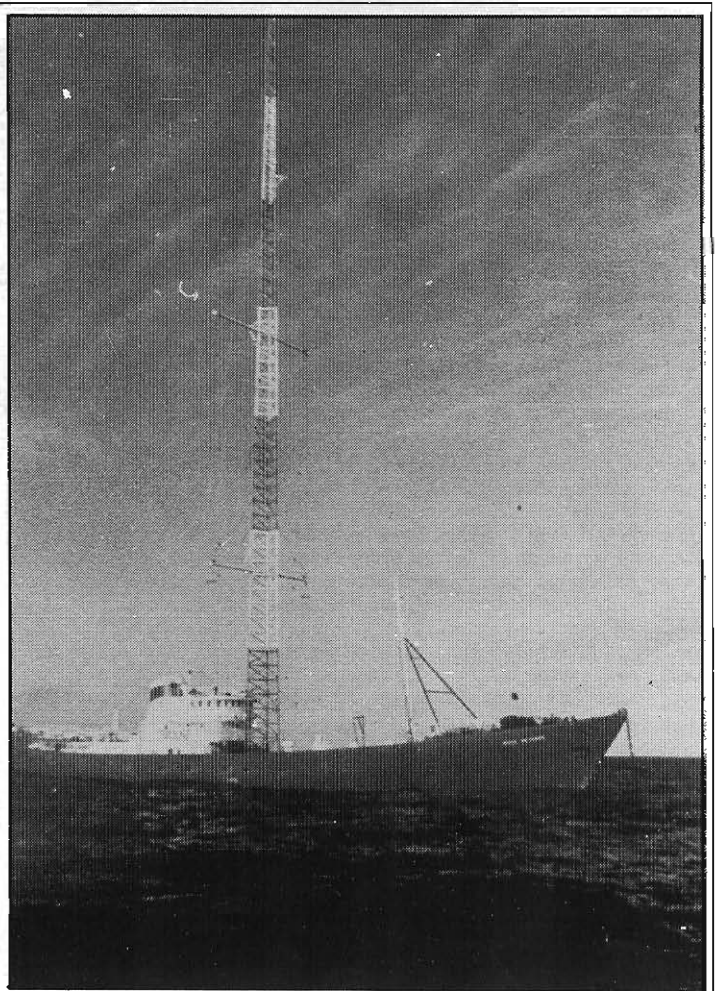
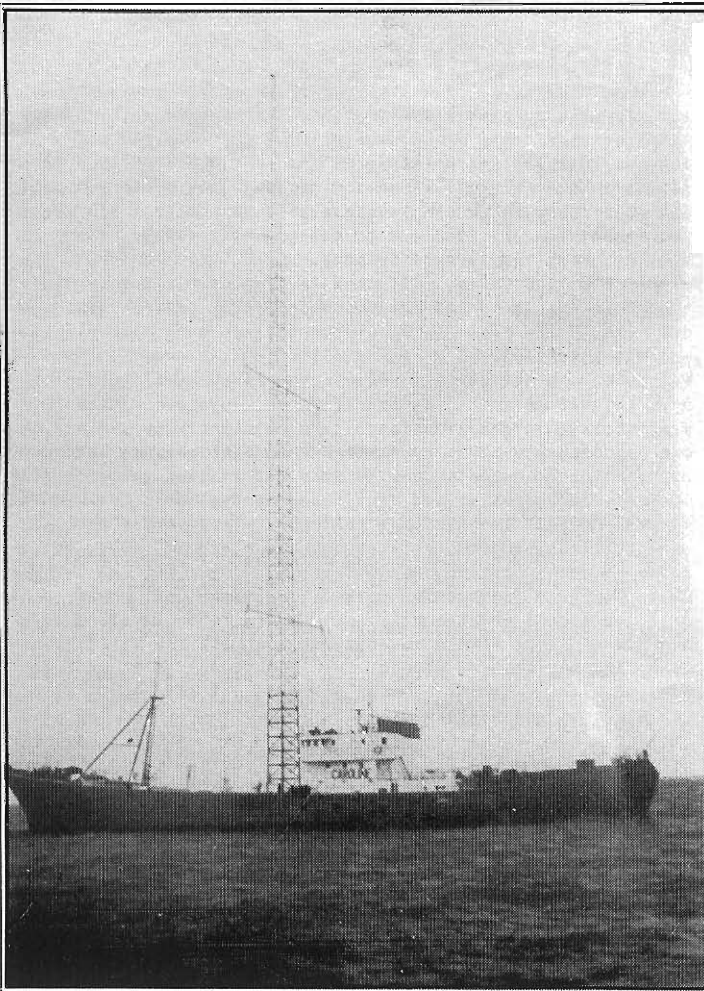

Foto's: L.Vingerling

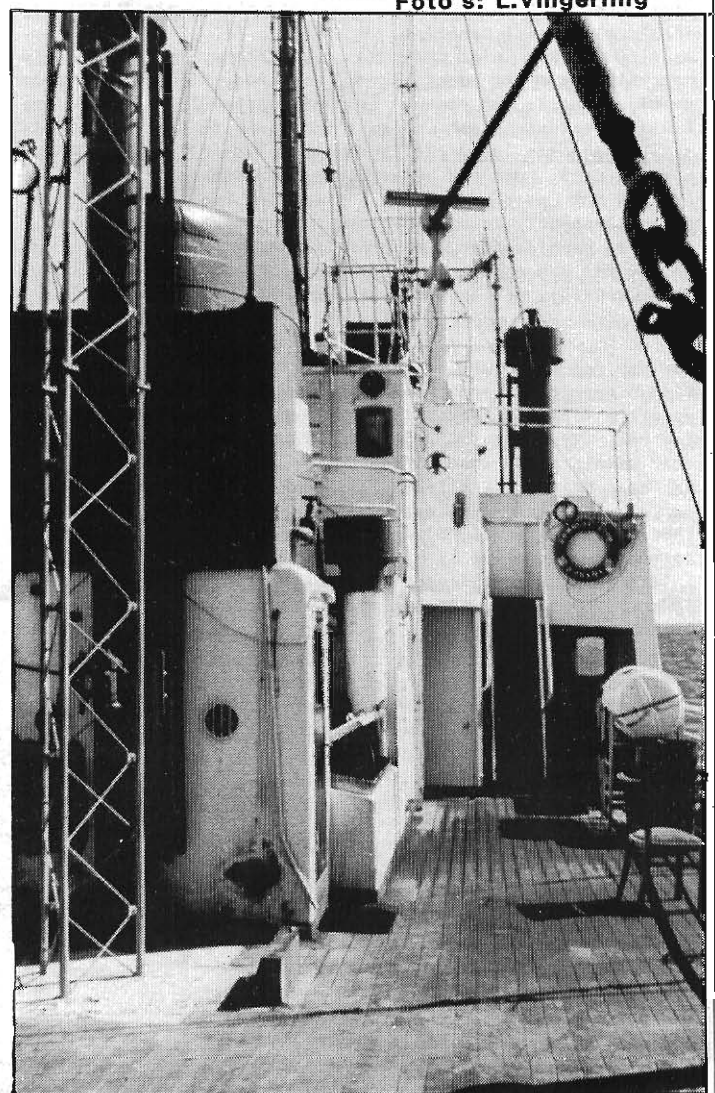

John Wendale heeft het verknald

Reakties van lezers

Het is omdat ik mij verplicht heb het FRM een jaar lang te ontvangen, maar anders zou ik het toch niet meer kopen. Ik zou er hooguit nog een vluchtige blik in werpen, maar niets lezen. Als zeer fanatieke zeezenderfanaat ben ik n.l. nogal verontwaardigd over de artikelen van de hand van meneer Wendale (Waarom gebruikt hij zijn eigen naam niet? Is meneer daar te verwaand voor? Wat een pedanterie!). Meneer Wendale spreekt al maanden het en verdoemenis uit over "the good old Caroline". Als ik hem was zou ik toch wat positiever over Caroline schrijven en die dwaze Laser 558 wat minder ophemen. Als ik Wendale moest geloven, was er van Caroline niets meer over, terwijl het beter is dan ooit. De presentatie is goed, geen opdringerigheid, de DJ's zijn stuk voor stuk persoonlijkheden, op iemand als Stuart Vincent na. Neem nu nieuwkomer Edward King. Eenvoudige presentatie, prima platenkeus (laatste draalde hij zelfs Marilyn Monroe!). Van Laser kan dat niet gezegd worden; de DJ's schreeuwen maar wat raak, ze horen zelf niet wat ze zeggen en na 10 jaar zullen ze een hartaanval krijgen door opwindning en doordat ze te druk zijn (schreeuwen). Ik vind de DJ's van Laser sowieso al ongepaste mensen: fantasieeloze, theoretische, brallerige Amerikanen. Ze presenteren allemaal op dezelfde manier, zoutloos. Hun hele programmering is als een eenheidsworst, flauw, veel rotzool en wat kleurstof.

En dan de platenkeus van Laser: een populaire plaat hier, een populaire plaat daar, schreeuw er nog maar eens doorheen in dat walgelijke dialect en voor de verandering nog maar eens een populaire plaat of iets anders dat goed in het gehoor ligt. Duran Duran, Michael Jackson, het is allemaal even erg.

Bij Caroline is die keus heel wat beter: veel "golden oldies", de betere populaire platen en veel onbekend werk. Dan wat plugplaten, die zeer goed aan te horen zijn ("The day before you came", "The windmills of your mind", "The politics are dancing"). Waar hoor je nog platen als "Light my fire". Alleen bij Caroline.

Ik vind de TROS niet onderdoen voor Laser. Schreef Wendale maar eens over dit soort zaken. Maar nee, hij schrijft over de frustraties van Ronan, over het wanbeleid bij Caroline (maar ondertussen toch wel adverteerders) en over de slechte betalingen aan DJ's. Blijkbaar is het de DJ's niet om de poen te doen, maar ook om het idee, de legende.

Ik vind dat Laser gedoe zo'n commercieel idee. Zo on-Engels, zo on-Europees, zo wereldvreemd, maar toch ook zo gewoonjes, zo on-bijzonder, zo doorzichtig. Als een ballon, een prikje met een naald en alles is doorgrond, fantasieeloos. Ik zou werkelijk willen dat meneer Wendale dat ook eens doorzag.

En dan nog wat: wie zat er in het FRM van december 1979 te klagen over geen zender met LP-muziek (blz.5 hovenaan). De redactie (Jose?). En nu is die zender er dan, want Caroline is het LP-station bij uitstek, maar de redactie heeft er maar weinig goede woorden voor. Die luistert blijkbaar liever naar Unique. Ik citeer: "De MG deed het nog wel, dus tot na de brug maar even naar Caroline geluisterd" (FRM juli 1984, blz.6, regel 15). Ik vind dat een nogal misprijzende opmerking. Caroline is niet een station om "even" naar te luisteren. Had dan liever naar Laser geluisterd! Daar weet je na 5 minuten al waar het om draait.

Om kort te gaan: ik ben verbitterd over uw blad. De manier van berichtgeving vind ik verre van objectief. (Mijn manier misschien ook niet, maar ik ben dan ook geen redakteur). Ik snap niet, dat jullie zo negatief over Caroline kunnen c.q. durven schrijven. Gelukkig maken de heren Olthof, van Dauven en Vingerling veel goed.

Maar neem van mij aan, die laatstgenoemde heren zullen overleven, overwinnen, net als Caroline. Eerlijk duurt het langst.

Met verbitterde groeten en durf deze brief eens te plaatsen.

YANNIS DEELEMAN, SPARRENLAAN 8, 4641 GA OSSENDRECHT.

P.S. Laat al die oude foto's in het volgende nummer (september) alstublieft na, dat weten we toch allemaal al. Een kleurenposter van de R.R. zou een beter idee zijn.

REDAKTIE: Wat je over Wendale schrijft, vind ik best. Ik heb hem zelf ook al op de vingers getikt, zoals je kunt zien,

als je zijn rubriek vluchtig doorkijkt deze maand. Hoe jij over Laser denkt, is jouw zaak (tot mijn spijt moet ik zeggen, dat ik het volledig met je eens ben). Alleen trap jij nu op een heleboel tenen van mensen, die misschien wel van Laser houden en als iedereen zo'n bekrompen mentaliteit zou hebben als jij, dan zou ik dat gedeelte van je brief -of de hele brief- moeten censureren. En dat ben ik niet van plan! Bij jou niet, bij Wendale niet en -zolang er geen sprake is van laster of kwaadsprekerij- bij andere inzenders ook niet. Vrije radio is tenslotte geassocieerd met vrijheid van meningsuiting.

Wat de opmerking betreft, die tegen mij persoonlijk gericht is: ik hoef me door jou niet te laten vertellen, naar welk station ik luister en hoelang of waar. Als ik op weg ben om een reportage te maken over een FM-station, dan is het wel zo beleefd om zo snel mogelijk naar dat station te luisteren om er vantevoren al een beetje een oordeel over te kunnen vormen. Mijn belangstelling gaat n.l. iets verder dan maar een station, daarom geef ik ook een blad uit over vrije radio en geen Caroline fanclubblad.

Naar Caroline luister ik thuis wel en vaak ook, maar dat gaat jou eigenlijk geen bal aan. Ik zie in de lijst, dat je abonnement over enkele maanden verlopen is. Ik zal je maar geen acceptgirokaart sturen, dan kun je dat geld besteden aan een blad, dat alleen maar schrijft wat jij wilt lezen. Een blad met een beetje kritische instelling is aan jou niet besteed. Aan Caroline gelukkig wel; die hebben -na een gesprek van John Wendale met Blake Williams- sommige kritieken ter harte genomen en zijn nu bezig met een herziening van de programmering.

JOSE HERPS (en dat is nog mijn echte naam ook!)

P.S. De kleurenposter van de Ross staat er deze maand niet in, omdat jij dat gevraagd hebt.

Het is een redelijk zonnige dag in augustus en m'n radio staat aan op 319 meter MG. Ik heb net weer een aantal pagina's van het augustusnummer van het FRM doorgenomen en ben daar ook weer het maandelijkse artikel van John Wendale tegengekomen.

Persoonlijk ben ik een tegenstander van "ruzies uitvechten" in het FRM en gelukkig is dat de laatste tijd ook flink afgenomen. Toch voel ik mij op dit moment genoodzaakt te reageren op de onstulthare kritiek van de heer Wendale op het reilen en zeilen van Caroline. John Wendale zal zijn kritiek wel baseren op vrij betrouwbare informatie, die hij krijgt via ex-medewerkers en andere mensen binnen de zeezenderwereld, maar hij gaat -volgens mij- te ver op het moment dat hij naar eigen inzicht conclusies gaat trekken en zijn mening gaat verkondigen met een ongenueanceerdheid van de hovenste plank. Het meest opvallende wat dit betreft is zijn konstante kritiek op de muziekkouze van Caroline. Hij heeft het in z'n augustus-column over "schulmbek verwekkende LP-tracks". Ik en vele met mij zijn in het minst geïnteresseerd over zijn visie over goede muziek. Caroline draait duidelijk de betere popmuziek voor een zeer groot luisterpubliek (gezien de luisteronderzoeken in Engeland, Nederland en België) dat -al lang- genoeg heeft van die gelijktijdige top-40 muziek die de hele dag al te beluisteren is via Radio One, de BRT en Hilversum 3. Het is een perfect format en ik kan vertellen dat een hele hoop vrienden en kennissen van mij, die voor aug.1983 nog nooit van Caroline gehoord hadden en eigenlijk FM prefereren (wie niet!) dagelijks naar 963 kHz. luisteren. Muziek gericht op een minder groot luisterpubliek trekt wel degelijk een miljoenenpubliek. Juist vanwege de grote hoeveelheid top-40 stations (waaronder ook Laser en vele landpiraten) valt Caroline zo op.

De ongenueanceerdheid van John Wendale uit zich ook in zijn mening over corresponderende Carolinefans (die hun brieven zouden beëindigen met "L.A."), die hij kwalificeert als "idioten". In het juli-nummer van het FRM schrijft John Wendale in een reactie op kritiek van Gijs van den Heuvel: "Ik probeer in mijn O&O artikelen de waarheid zo dicht mogelijk te benaderen". Wel, als de heer Wendale het in het augustusnummer dan over "schulmbek verwekkende LP-tracks" heeft en correspondenten "idioten" noemt, beschouwt hij zijn mening zeker als "de waarheid zo dicht mogelijk benaderen". Er zijn landen in de wereld waar de waarheid ook gebaseerd is op de mening van een kleine groep mensen, alleen stoppen ze die "idioten" daar nog achter slot en grendel.

Over de slechte organisatie binnen Radio Caroline wil ik Wendale's berichten wel serieus nemen. Dit zijn (zo veel mogelijk) felten en dat is allerminst fout die te vermijden.

Wat dit betreft waren de verslagen van John Wendale over Caroline in de beginperiode ('83/begin '84) echt heter! Critiek is heel goed, maar onderschrijf die kritiek dan ook goed. Lezers hebben niets aan informatie over het ontstaan van schuld om de mond van John Wendale bij het horen van de Caroline muziek. Wat dat betreft heb ik een advies voor 'm: John, hou ons op de hoogte van de ontwikkelingen bij Caroline, maar luister er niet meer naar. Jouw favoriete muziek wordt waarschijnlijk uitgezonden door Laser, Radio One of misschien wel door Hilversum 3. Laat mij en miljoenen met mij genieten van die unieke muziekkeuze van de Caroline-jocks.

Met vriendelijke groeten, BOB DE BRUIN - ABCOUDE.

REDAKTIE: Bob, wat mij betreft mag je de plaats innemen van de vorige inzender. Zulke mensen tel ik liever onder de lezers. Zo ongeveer wat jij schrijft, heb ik ook in mijn brief aan John Wendale geschreven. Hij heeft beloofd, dat hij zijn persoonlijke mening voortaan wat minder aan bod zal laten komen, dus ik vertrouw er wel op, dat we hem met z'n allen wel weer "op het rechte" pad zullen krijgen.

Aangezien John Wendale teleurgesteld is in de huidige opzet (format) van Radio Caroline, heb ik het volgende idee. Het in de lucht brengen van een Caroline I met een zender van 50 kW. (die dit vermogen ook daadwerkelijk de lucht inslingert). Het format van deze zender: top-40 muziek en veel, zeer veel gouwe ouwe uit de jaren '60 en begin jaren '70. Natuurlijk het gebruik van een uitgebreid jinglepakket (zowel oude als nieuwe jingles). De reclames moeten natuurlijk ook de pan uitswingen, goed zijn ingesproken door verschillende vakmensen (M/V) en liefst ingezongen! Ze moeten wel na zo'n maand of 3 worden vervangen anders gaan ze vervelen. En ook erg belangrijk: geestdriftige DJ's. De nieuwsservice door de verschillende DJ's zal om 7.00 uur in de ochtend beginnen tot en met middernacht, op het hele uur steeds ca. 2 minuten. Het station zal natuurlijk 24 uur per dag te beluisteren zijn. Het programma-schema van Caroline I zou er als volgt uit kunnen zien:

06.00-09.00 uur Peter Clark
09.00-12.00 uur Carl Kingston
12.00-15.00 uur Tony Gareth
15.00-18.00 uur Jay Jackson
18.00-21.00 uur Peter Quinn
21.00-24.00 uur Brian Allen
24.00-03.00 uur Grant Benson
03.00-06.00 uur Nonstop muziek

Om zeer veel van de huidige luisteraars niet teleur te stellen (en dat zijn er zeker een paar miljoen), wordt het huidige Radio Caroline in het vervolg Caroline II genoemd met 24 uur per dag alternatieve progressieve LP-muziek, niet teveel geklets maar wel goede jingles en reclames. Op deze zender zou de Loving Awareness gedachte uitgestraald worden (en wat is er trouwens verkeerd aan L.A.?) en op plektijden wordt het nieuws van Caroline I overgenomen. Het programma-schema van Radio Caroline II zou er als volgt uit kunnen zien:

06.00-09.00 uur Blake Williams
09.00-12.00 uur Tony Allen
12.00-15.00 uur Tom Anderson
15.00-18.00 uur Tony Whale
18.00-21.00 uur Stuart Vincent
21.00-24.00 uur Andy Morcott
24.00-03.00 uur Edwin King
03.00-06.00 uur Tony Scott

Met Caroline I en II in de lucht zal iedereen tevreden zijn, zelfs John Wendale, die wel nooit naar Caroline II zal luisteren, doorgewoond om de reden, dat hij niet van te progressieve muziek houdt.

Trouwens, wisten jullie al welke DJ's op Radio Caroline in de jaren '70 de meeste uren hebben gedraaid? Nee? Dan volgt hier de Top 12 (met dank aan Les Hearson):

| DATUM 1E SHOW OP CAROLINE | NAAM DJ | AANTAL UREN JAREN '70 | |
|------------------------------|----------------|--------------------------|---|
| 1) 15-05-1986 | STUART RUSSELL | 2221 | * |
| 2) 04-02-1976 | MARK LAWRENCE | 2192 | |
| 3) 15-06-1975 | JAMES ROSS | 1735 | |
| 4) 10-11-1976 | ROGER MATTHEWS | 1478 | |
| 5) 10-11-1976 | MIKE STEVENS | 1292 | |
| 6) 02-01-1973 | TONY ALLEN | 1195 | * |
| 7) 17-06-1973 | JOHNNY JASON | 1152 | |
| 8) 14-06-1976 | TOM ANDERSON | 1012 | * |
| 9) 29-09-1976 | STEVE GORDON | 915 | |

10) 27-08-1976 ED FOSTER 866
11) 03-03-1973 SAMANTHA DUBOIS 791
12) 01-11-1974 SIMON BARRETT 758

* In de jaren '80 nog steeds of zeer binnenkort weer werkzaam bij Radio Caroline. Als laatste opmerking kan worden gemaakt, dat Tony Allen op de 4e plaats zou eindigen, als zijn uren voor Radio MI Amigo en Seagull er bij zouden worden geteld.

MR.Y - DELFT.

MOET IK HIEROP NOG REAGEREN?

Dat heb ik gedacht na het lezen van "On-& Offshore" in het augustusnummer. Toen Wendale kritisch werd t.o.v. Caroline was dat terecht: het ging slecht en Caroline had kritiek nodig. Maar wat Wendale de laatste 2 nummers doet, komt niet verder dan wat loshandig gebrul over hoe verschrikkelijk slecht Caroline en hoe verschrikkelijk goed Laser is, zo onzinnig zelfs dat de STER-reklame erbij in het niet valt. Om te voorkomen, dat ik 10 pagina's FRM vol schrijf, zal ik alleen de leugens uit het augustusnummer weerleggen. Allereerst moet ik toegeven, dat JW gelijk heeft als hij zegt, dat Caroline heroerd slecht begonnen is. Hij zegt echter ook, dat Caroline nog steeds er niet in slaagt professioneel over te komen. Alleen de presentatie was dan "zo slecht nog niet". Ik krijg dan het idee, dat JW niet meer naar Caroline luistert. De presentatie is uitstekend, met name Blake Williams, Dave Richards en Simon Barrett leggen zowel in presentatie als muziekkeuze een paar programma's neer, waar de Laser-jocks alleen maar in jaloezie tegen op kunnen kijken. Tevens zei JW dat Caroline geen mass-appeal station is en Laser wel. De muziekkeuze op Laser is inderdaad veel voordehandliger dan op Caroline, maar de kwaliteitsmuziek van Caroline wil ook nog wel eens aanslaan, zeker als dit tenminste niet een track van een in 1970 geflopte LP betreft (die neigingen had Caroline in het begin nogal). Het draaien van tracks van bijvoorbeeld "Parade" van Spandau Ballet en "Discovery" van Mike Oldfield vindt echter wel waardering. Als men dat dan mixt met een paar nieuwe en een paar gouwe ouwe singles, zoals Caroline steeds meer gaat doen, heeft Caroline naar mijn mening een gouden toekomst. En dat Caroline welzeker aanslaat, blijkt uit een luisteronderzoekje, dat ik tijdens mijn vakantie in Zandvoort niet kon nalaten te houden. Tot mijn verrassing was Caroline veel populairder dan Laser. Na de Amsterdamse piraten en Hilversum 3 werd Caroline het meest beluisterd daar. Laser heb ik -jammer John- maar twee keer uit een radio horen klinken. De interesse van ILR-stations voor Jessie Brandon bewijst niet de populariteit van Laser, maar de kwaliteit van Jessie. De luisteraars, die komen voor Jessie, lopen daarna echter weer hard weg voor een egotripper als David Lee Stone.

Even later geeft JW toe, dat Blake Williams een vakmens is. Hij begint daarna meteen te etteren waarom die dan alleen maar discjockey is. Is JW nu al vergeten, wat er gebeurde toen Blake aan de zender begon te draaien? Blake heeft Caroline de richting gewezen, waar zij heen moet: de goede richting. Hij zou DJ/programmeerder moeten worden, dat klopt, maar voorlopig niet meer.

Verder vertelt JW nog wat slecht nieuws, maar vergeet het goede nieuws en dat was veel. Hij vergeet te vermelden, dat Caroline nieuwe adverteerders heeft. Hij houdt vol, dat Caroline geen geld heeft. Maar zonder geld lukt het doorgaans niet een 50 kW FM-zender te kopen, wat JW dan ook maar voor het gemak vergeet. Hij vermeldt ook niet, dat Caroline een dag lang heeft getest op 594 kHz. terwijl de programma's op 319 gewoon doorgingen. Iets wat ook niet lukt, als je geen geld, geen onderdelen en geen olie hebt. Tenslotte vergeet hij maar even de aanwezigheid van Peter Chicago, Caroline's eeuwige "redder" in nood, als het gaat om technische problemen. Overigens raad ik hem aan -mocht hij dit FRM onder ogen krijgen- te gaan kijken, of uitzenden op 585 kHz. mogelijk is. Dit is in Nederland de meest vrije frequentie (volgens mijn radio). Op 594 kHz. zit de Hessische Rundfunk met een nogal sterk signaal. En John: graag kritisch, maar wel objectief, eerlijk en opbouwend.

RIKCO PARDOEN, KARVEEL 590, 8242 WC LELYSTAD.

REDAKTIE: Hier moet ik even ingrijpen met een woord ter verdediging van John t.a.v. de dingen, die hij "vergeten" zou zijn. De test op 594 en de terugkeer van Chicago komen pas in "0 & 0" van deze maand aan bod, omdat John gebonden is aan de deadline van het FRM.

VAAR MEE MET S.M.C.

Al enige maanden adverteren wij in dit tijdschrift met onze boottochten, doch wij moeten tot onze schande bekennen, dat het tot 4 aug. j.l. geduurd heeft, voordat het bestuur van S.M.C. zelf mee ging varen. Die dag was het dan zover: Piet Treffers en ondergetekende gingen gepakt en gezakt op zaterdagmiddag per auto naar Naaldwijk, waar onze reis leider Leen tegen de tijd dat we aankwamen net zijn kas stond op te maken. In zijn gerieflijke tuin aten we nog wat en rond half zeven waren we gereed voor vertrek.

Onze geachte voorzitter Treffers rijdt sinds jaar en dag rond in een zeer oude Simca, die in een automuseum niet zou misstaan; daarom leek het hem raadzaam zijn "holide" -die immers al AOW geniet- thuis te laten. We stapten dus over in de auto van Leen, gevolgd door Theo en Rob uit Den Haag. Bij Breda pikten we nog een passagier op. In België aangekomen -het was inmiddels al elf uur 's avonds geworden, stond de rest van het gezelschap al te wachten. Hieronder bevond zich een "Koninklijke Bakker" uit Blaricum en de winnaar van onze loterij, dhr. Atema en vrouw. Vrouwlief had weliswaar geen prijs gewonnen, doch ze wilde manlief niet in de steek laten, c.q. een oogje in het zeil houden, zodat ze besloot maar mee te reizen.

Ans had voor ons een grote pan kip curry gemaakt. Onze keukenprinses kreeg het even te kwaad toen ze onze hoot zag. Nadat we haar ervan overtuigd hadden, dat de hoot zeer zeewaardig was, radar en alle andere gemakken had, durfde ze aan hoort. Tegen twaalfen tuften we de haven uit -richting Theemsmonding.

Ons illustre gezelschap ging meteen onder zeil om de volgende ochtend door Leen gewekt te worden met de kreet: "Laser is in zicht!" Het was nog nauwelijks licht hulten en een maakte de opmerking: "Wat een gezeur over Laser, we hebben Hilversum 3 toch".

Al spoedig bleek dat de kreet: "We want to communicate" uitsluitend in theorie wordt toegepast, want er stond niemand aan dek om ons te verwelkomen of toe te wuiven.

We lieten de Communicator gauw achter ons en ruim tien minuten later legden we bij de Ross aan. Hoe anders was de ontvangst daar. Behulpzame handen hielpen ons aan boord. 10 Minuten later stond Marjo (Leen's vrouw) in de keuken koffie en thee te zetten. Nog 20 minuten later aten we met de Engelsen ons ontbijt op. Peter Chicago stopte voor ons gezelschap een videofilm over de geschiedenis van Caroline in de videorecorder en een half uur was het stil in de messroom. Daarna kregen we de laatste nieuwtjes te horen, o.a. over Laser:

Bij een tendering bij de Communicator voer het bevoorradingschip enige weken geleden een gat in de voorsteven van het zendschip. Tijdens diezelfde bevoorradings werd 90.000 liter gasolie overgepompt en bracht men meteen 200 pond voedsel aan boord. Dit voedsel klepde de men meteen weer in zee, want het had de lange reis van Spanje naar Engeland niet goed doorstaan. Verrot dus.....

Balen dus daar aan boord. Wekenlang bleef men verstoken van post, omdat het hoofdkantoor meende van elke brief een fotokopie te moeten maken. De heer Lindau heeft dan een behoorlijke mailinglist om T-shirts e.d. te kunnen verkopen. Een felt is, dat Laser behoorlijk populair is in Engeland, onzin is echter de bewering dat het station alleen al in de U.K. 6 miljoen luisteraars zou hebben, aldus de bemanning van de Communicator zelf.

Laser zou er verstandig aan doen toptechnicus Peter Chicago in te huren om het vermogen van de zender wat op te krikken en het enigzins kromme, armzalige mastje te vervangen door een professionele antenne. Met dat mastje komt men de winter niet door. De bemanning haalt ook stevig van het felt, dat men geen bezoekers meer mag ontvangen en ook geen bezoekjes meer mag afleggen bij de "huren".

Toen we langs de Communicator voeren, zagen we trouwens een "knoop" in het ankerwerk. Het is een raadsel, hoe dat nu kan. Men doet er verstandig aan ook deze knoop voor de novemberstormen te ontwarren.

Terug naar de Ross: na de "voorstelling" volgde een rondleiding naar studio, montagestudio, zendkamer en generatorkamer. Wat een goed georganiseerde organisatie en wat een geheugen heeft die Peter. Ik had hem al in geen jaren meer gezien en toch begroette hij me met mijn voornaam.

LASER DJ DAVID LEE STONE (FOTO LASER PERSDIENST)→

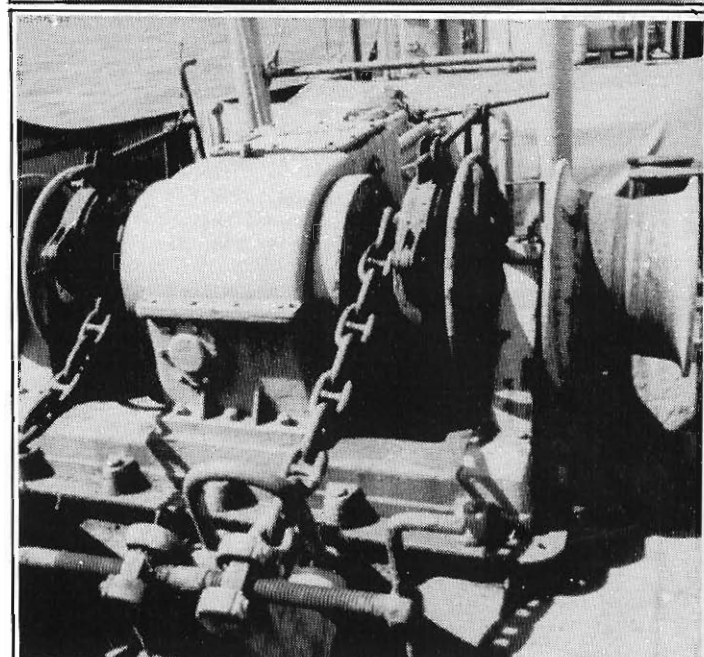

DE "WINCH" AAN BOORD VAN DE COMMUNICATOR.
FOTO'S: LEENDERT VINGERLING.



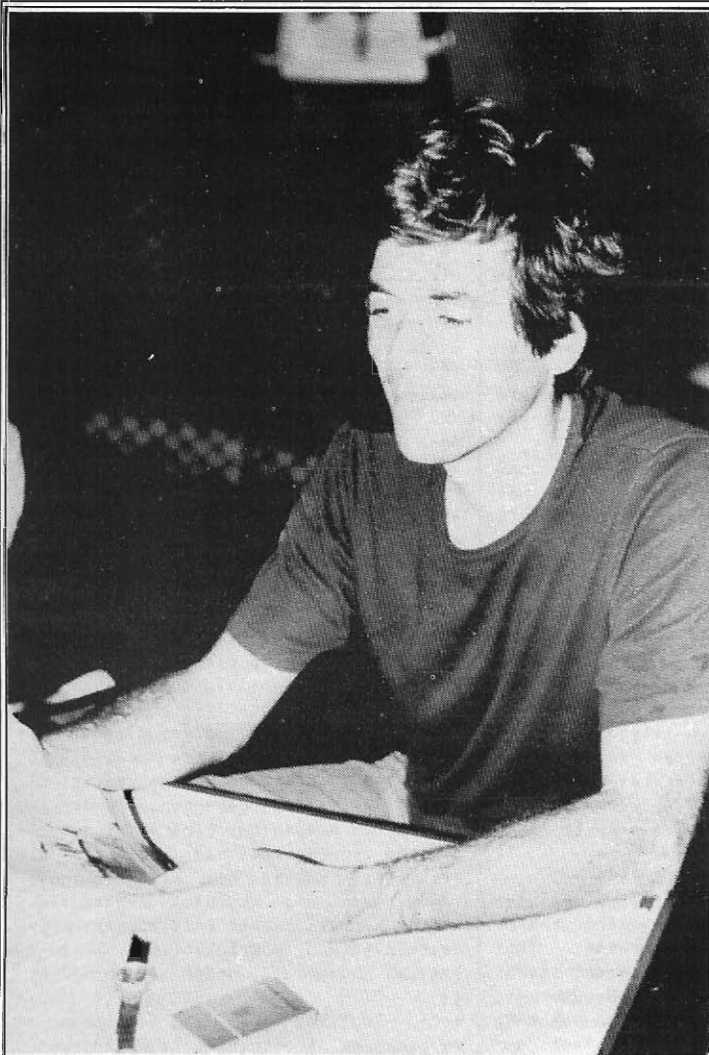

PETER CHICAGO LEEST METEEN HET NIEUWE F.R.M.

Over Caroline zelf valt het volgende te melden; Peter zei me zeer tevreden te zijn met de resultaten van de testuitzendingen op de tweede frequentie 576 kHz. Die ochtend had men deze nieuwe frequentie getest. We lieten duidelijk merken op de hoogte te zijn met de plannen voor deze tweede zender. Alles is echter nog niet rond; In de hoofdstudio staat wel een Revox recorder, maar verdere recorders en cassette decks ontbreken nog. Peter ging eerst een korte vakantie in Nederland doorbrengen en Tom Anderson deed hetzelfde in Engeland, zodat de volgende ploeg aan boord was: Grant Benson, Jay Jackson (nieuwslezer), Andy Johnson, Simon Barrett en nieuwkomer Edward King.

Later die middag kwam er nog een Engels hootje met fans. Zij bleven slechts een half uur aan boord. In de middag zette Marjo weer koffie en thee voor het gezelschap (zo'n vrouw zoek ik nog). Tegen vieren wilden we wat proeven van de kip curry, die Ans gemaakt had. Bij het openen van de pan rook het net alsof iemand had overgegeven..... het bleek dat in de warmte het hele zaakje was bedorven. Jammer.

Tegen vijven moesten we vertrekken om weer op tijd in de haven te zijn. Wederom deden we Laser aan: zowaar stond Jessie Brandon naar ons te wulven. Helaas mochten we opnieuw niet aan boord. Op de terugweg hadden we met windkracht zes de wind in de rug. Ons hootje slingerde eerst een heetje. Olthof had vantevoren wat druppeltjes van een homeopatisch middel tegen zeeziekte ingenomen. Dit middel en het rustig gaan liggen is afdoende tegen het over je nek gaan. Je wordt even wat bleek om de neus, maar verder heb je nergens last van. Ik heb de hele reis gefilmd met m'n Betamovie en op de eerstvolgende zeezendermiddag -die overigens in november gehouden wordt- zal ik die vertonen. Op die film staat o.a. Laser, de Ross Revenge, een kijkje in de studio, zendkamer, Leen die halshrekende toeren uithaalt met zijn rubberhootje, het gezelschap dat ging zwemmen etc. etc.

Wij zijn van plan de bootreizen het gehele jaar voort te zetten, dus u kunt nog steeds mee. Het enige dat u moet doen is het volgende: fl.100,- storten op postgiro 4065700 t.n.v. S.M.C. te Amsterdam. Op uw grootje zet u de datum, waarop u meewilt, uw telefoonnummer en eventueel het nummer op uw werk. De telefoonnummers zijn belangrijk, omdat de reisleider u moet kunnen bereiken om afspraken te maken waar u opgeplukt moet worden voor de reis naar België. We vertrekken vanuit België, omdat de reis van daar uit korter is, zodat we dan langer aan boord van de Ross kunnen blijven. N.B.: Het telefoonnummer van S.M.C. is per 3 september gewijzigd in: 020 - 62.11.41 (met andere woorden: de 7 is gewijzigd in een 6).

Nog een verzoek: velen bellen nog steeds overdag naar S.M.C. Dit heeft geen enkele zin, omdat er overdag niemand van S.M.C. aanwezig is. Pas vanaf 18.00 uur kunt u bellen, behalve in het weekend; dan kunt u wel overdag bellen.

Op veler verzoek hebben we onze oudste produktie weer van stal gehaald en wel de documentaire Pirate Memories 1960-1974, welke destijds bij Jato Records verscheen. Deze documentaire, welke o.a. de close-downs van Veronica, R.N.I. en Atlantis behandelt, verschijnt op cassette onder de titel: "Zeezenders '74". De prijs van deze cassette bedraagt incl. verzendkosten fl.15,-.

FOTO'S: ROB OLTHOF

ROB OLTHOF - S.M.C.



GRANT BENSON

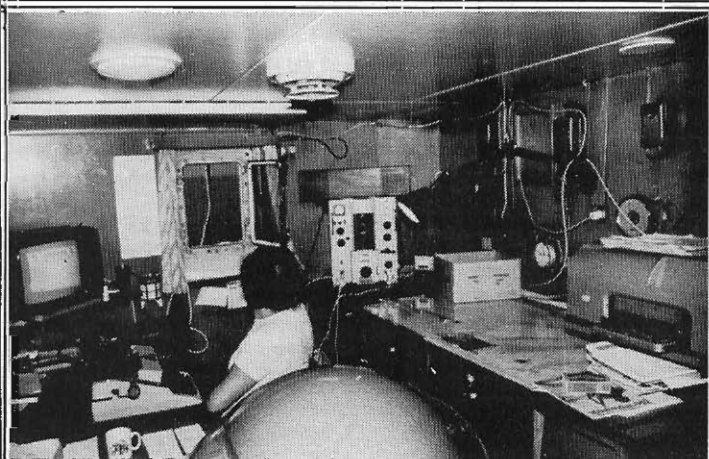

JAY JACKSON IN DE NIEUWSKAMER



TOM ANDERSON IN DE PRODUKTIESTUDIO

Abonnenties

Prijs: f 2,- per regel van 50 letters, spaties of leestekens. Getypte tekst of blokletters. Abonnenties moeten vóór de 10e v.d. maand binnen zijn.

Betaling: Vooruitbetaling op giro 3538279 t.n.v. Free Radio Magazine, Postbus 10252, 1001 EG Amsterdam of bijsluiting in postzegels van het verschuldigde bedrag naar: FRM, Postbus 10252, 1001 EG Amsterdam.

Abonnenties kunnen alléén geplaatst worden door PARTICULIEREN. Band-/cass. opnames, stickers, schema's etc. worden geaccepteerd. HANDELAREN kunnen onze advertentietarieven aanvragen.

Aangeboden

Z.g.a.n. Sony M.T.L.10 cass.rec. met autoreverse Incl.garantiebewijs. Vraagprijs fl.750,-. 30 m. coax R.G.8 U. met pluggen fl. 65,-. Tel.01833-2344 (na 17.00 uur)

Professionele elndtrap 06/40, uitgevoerd met Lecher Kring. Vermogen ca. 130 W. evt. met of zonder originele voeding. Voeding uitgev. met regelb. negatieve spanning + relaisgestuurd + evt. stuurzender leverbaar. Tel. 08360-28737.

FM-ZENDER (6 Watt) in kast fl.75,-; Lineair 30 Watt (MRF 238) fl.75,-. Inl. 04937-2525.

FM-ZENDER, stereo 35 Watt fl.250,- + regelbare voeding 0-20 V/16 A. fl.250,-. Tel.05225-1521 (na 18.00 uur)

C.T.E.hulzenlineair AM/FM/SSB type SPEEDY PeP100W met Ingeb.voeding g.6,5 KG fl.225,-; Echo box Incl.mic voor 27 Mc fl.175,-. Inl. P.O.Box 133, MOORDRECHT.

Fuba 8 el.antenne, 3 maanden gebruikt fl.75,-. Tel.03453-1241 (na 18.00 uur - vragen naar Alex).

Stereo compressor merk Hamex met Ingebouwde voeding, by-pass mogelijkheid, line-niveau, regelb. gain, SLE 50 W, rate 12V/4 sec. enz. 071-213952.

Cass.met opnames van zeezenders fl.5,50, o.a. Laser 558 eerste uur. Tel.03410-14448.

Laser 558: 1e ultz. 24.5.84 met alle dj's. 3 Uur lang op cassette voor fl.25,-. D. Dijkstra, Lange Haeg 74, 3853 EJ Ermelo. Postgiro 3701082. Tevens opnames van alle andere (ex) zeezenders leverbaar.

SINGLES+LP's '60-'84. Keus 5000 st. Tel.013-685143.

Radlopresentator, mediakonsulent met 10 jr.ervaring (o.a. 3 jr.werkz.in U.S.A.) zoekt werk bij comm.radiozender, reklamefirma, public relations, administratie enz. P.B.6, 2760 Zwijndrecht, België.

Gevraagd:

SWR + powermeter 100W 150 MHz. Prijs ca. fl.50,-. Tel.01680-28973.

Top 40 singles v/a 1960 tot heden. Tel.01810-2118.

Radlomedew.(M/V) Ned. of Engelstalig voor het Inspreken van radiopr.(Syndicated programservice), radiojingles, promo's.Ned./Engelst. adm.medewerker. Schr. + c.v. + postz. aan: Postbus 56, 4560 AB HULST NI. (DJ's sluiten proefcassette bij).

Goede DJ's voor groot radiostation in Grensstreek. Proefhandje sturen naar Herman de Graaf, Havenstraat 11, Hoge Zwaluwe.

HET 'LOW BUDGET' TARIEF

Iederéén kan nu in het F.R.M. adverteren: speciaal voor de "kleine" adverteerder, wiens advertenties niet in aanmerking komen voor de rubriek "abonnenties", is de prijs van 1/16 pagina verlaagd tot f 25,-.

Wie dus in het komende jaar wil adverteren met platen, foto's, cassettes, boottrips en noem maar op, kan gebruik maken van dit speciale advertentietarief.

Voorwaarden: Deze kleine advertenties dienen vantevoren betaald te worden. Men kan een keus maken uit de volgende betalingswijzen:

- Per giro: Tegelijk met de opgave van de tekst een overboeking doen op postgiro 3538279 t.n.v. J.Herps/F.R.M. te Amsterdam.
- Girobetaalkaart: Deze insluiten bij de advertentieopdracht.
- Eurocheque: idem
- Kontante betaling per aangetekende brief bij de advertentieopdracht.
- Buitenland: per int. postwissel, Eurocheque of kontant per aangetekende brief.

MAXIMAAL 1 ADVERTENTIE PER UITGAVE

ZELF ZENDERS BOUWEN?

DAT KAN DAN NU ZEKER EEN MAKKIE WORDEN MET HET UNIEKE FM-ZENDERSCHEMABOEK. MET DAARIN 32 GLASHEDERE FM-SCHEMA'S TOT 120 W.PLUS ALS EXTRA 3 X M.G. BESTEL HET VOOR FL. 15,- BIJ:
D.G.T. POSTBUS 209, 1250 AE LAREN.
POSTGIRO: 5572382

ZEEZENDERS '74-'84 IS DE COMPLETE DOCUMENTAIRE OVER 10 JAAR ZEEZENDERS VAN 31-8-'74 TOT 31-8-'84. MET INTERVIEWS EN PROGRAMMAFRAGMENTEN. INTERESSE!! STUUR VOOR INFORMATIE EEN BRIEFKAARTJE NAAR "ZEEZENDERS 74-84", POSTBUS 274, 4460 AR GOES.

TRI-STAR AUDIO PRODUCTIONS

PROFESSIONELE NONSTOP MUZIEKPROGRAMMA'S OP TAPE OF CASSETTE. VOOR ALLE INFORMATIE EN VERDERE MOGELIJKHEDEN:

POSTBUS 10166,
2501 HD DEN HAAG.

SOUND PRODUCTIONS ROTTERDAM

SPR levert elke maand de nieuwe top40; groot, is 2 maal C90 à Fl. 35,- (50 à 60 singles), of klein (geselecteerd), 1 maal C90 à Fl. 18,- (25 à 30 singles). Ook op band, BASF of MAXELL; BASF van Fl. 45,- tijdijk voor Fl. 35,-, MAXELL van Fl. 60,- voor Fl. 50,-. Verder elke maand Mixer/30, Euro-mix enz. enz. Alle prijzen incl. cass. of band, porto en muzieklijst. Info-pakket met nog meer aanbiedingen à Fl. 1,- postzegels, postbus 21182-3001 AD Rotterdam of tel. 010-143293 / 010-584047.
Betalingen: rembours of bank vooruit; porto voor onze kosten, rembours niet. Vermeld bij betaling: AMRO-bank Rotterdam, 44.08.18.249. In zake SPR, Postbus 28590-3002-JE Rotterdam. Of op Girorekening: 460175 tnv. AMRO-BANK Rotterdam, bij mededelingen vermelden in zake SPR nr. 440818249.
Disco sensatie !!!!! bij SPR; Wel eens een Disco-mix (remixen) van een half uur non-stop (zelfde tempo, zonder merkbare overgang) gehoord? (24 spr) SPR levert er 2 op een C60 cassette voor Fl. 15,- all in. Dit is verder in Nederland niet verkrijgbaar, en hoogstens te beluisteren in de grote Discoteken in de Randstad. Voorts is ons pakket Disco nu uitgebreid met een prog. van uitsluitend Disco-Longversions/Disco-net/Remix/en nog meer unieke items.

FTM jingle machines

EDDY'S ELECTROSHOP

De Clercqstraat 16 - Amsterdam - Telefoon (020) 837979



CAROLINE GOOIT HET ROER OM

21 JAAR, VOLWASSEN?

Ik schijn toch wat pijnlijke scheenbenen te hebben bezorgd aan Carolinefans. Jose, onze allergewaardeerde uitgeefster, maakte zich nogal zorgen over de 319 luisteraars, die geen negatieve informatie wensen te lezen over hun station en haar (en meestal niet mij persoonlijk) een briefje schreven.

Het is waar: het was Laser 558 dat de laatste tijd alleen voor het positieve nieuws zorgde. Met Caroline ging het bergafwaarts. Ik was van mening dat de belangstellenden in zeezendernieuws (het zijn lang niet allemaal freaks!) ook de negatieve berichten zouden waarderen, want het is lang niet altijd rozegeur en maneschijn op die twee schepen in het Knock Deep.

Toch blijkt uit de onlangs gehouden FRM-lezerspoll dat kennelijk de grootste groep lezers alle in- en outs wil horen over three-one-nine en five-five-eight.

Werd ik eerst "beschuldigd" een "naar de mondprater" van Ronan te zijn, nu was er een enkeling, die meende dat ik een promotor voor Roy Lindau's Laser ben geworden.

Wel, geloof me, niets van dat. Wanneer het goed gaat met een project, dan zul je dat lezen en wanneer het slecht gaat ook. De enige beperking, die ik mezelf zal opleggen, is om gedetailleerde informatie te verstrekken over personen, die in de offshore radio business werkzaam zijn. Waarom? Omdat blijkt dat sommige mensen en vaak niet eens de betrokkenen er zeer nerveus van worden. Zo schreef Chrisplan St. John het F.R.M. een briefje omdat hij vond dat ik onjuistheden over hem had geschreven. We slaan natuurlijk allemaal wel eens de plank mis, maar in het geval van Chrisplan dacht ik zeer goed van diverse zijden geïnformeerd te zijn. Ze zouden dus allemaal tegen mij hebben gelogen. Bestaat de wereld dan alleen maar uit leugenaars en bedragers? Als dat zo is, dan bied ik Chrisplan daarvoor mijn verontschuldigingen aan.

Misschien kan ik zijn slechte humeur toch weer iets verbeteren door te herhalen wat ik eerder heb geschreven: Chrisplan St. John (of Jay Jackson, als je wilt) blijft tot de beste deejays behoren, die ik ken. En het is jammer, dat hij alleen maar het nieuws leest. Nou, was dat niet aardig?

Punt erachter. Ik heb genoeg gezwamd. Over naar het nieuws. En je zult het geloven of niet: dit keer verdient Caroline een pluim en Laser de mattenklopper.

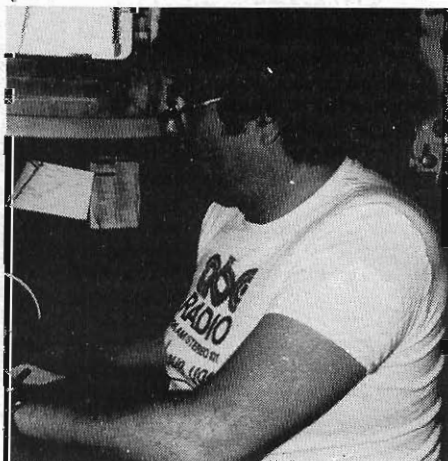

JAY JACKSON (FOTO: ROB OLTHOF)

Nog steeds heeft Caroline te kampen met die carrier-toon, die zich 's avonds door het 963 signaal heen hoort. Zo erg zelfs, dat het luisteren vooral in Engeland (Londen!) geen plezier meer is. Daarnaast hangt de "Lady" nog iets anders boven haar 21-jarige hoofd: op 963 kHz. zendt ook Finland uit met 100 kW! Dit station heeft aangekondigd (o.a. in "Sweden Goes D.X.") om de sterkte binnenkort te verhogen tot 600 kW! Hiermee wordt 963 kHz. volledig onbruikbaar. Merkwaardig genoeg was men op het Carolinekantoor, toen ik vroeg wat men aan het Finse probleem ging doen, geheel niet op de hoogte van die ontwikkeling. Ik was dan ook niet verbaasd, toen ik dit meldde, dat daar ter plekke enige echte Engelse vloeken klonken.

"319 is inderdaad geen goede frequentie meer voor 24 uur Caroline. Misschien voor aanvullende activiteiten", zo was de reactie. Men bevestigde dat de plannen voor een tweede zender nog steeds bestaan, maar dat er nog geen details worden verstrekt. Caroline wilde concurrent Laser geen troeven in handen spelen. Ook werden geruchten ontkend zoals: Radio Jacky uit Londen zou vanaf de Ross op FM gaan uitzenden en dat er een nieuwe studio aan hoord zou zijn gebouwd.

Wel zou er volgens Blake Williams een FM zendertje van 5 Watt aan hoord staan waarmee vanaf de Ross geëxperimenteerd zal worden op een aantal frequenties met diverse antennesystemen bovenop de 300 feet hoge mast. Geeft dit aardige resultaten (de ontvangst zal vermoedelijk omdat het zwakke signaal niet veel verder komt, aan de kust worden gedaan) dan denkt Caroline aan een sterkere FM-zender in de toekomst.

Er zijn nog meer veranderingen op til (wellicht inmiddels -begin september- doorgevoerd):

De problemen met de 963 frequentie zijn dusdanig dat Caroline serieus overweegt om een nieuwe te nemen. Ik werd dan ook niet zo verrast, toen ik op 27 juli merkte, dat Radio Caroline haar programma ook op 594 kHz. (505 meter) was gaan uitzenden. Men wil perse in de buurt van Laser een nieuwe frequentie hebben. En zoals je weet, loerde Caroline al op 558 voordat Laser daar opkwam. Men was alleen niet in staat om dit snel te realiseren, omdat je zo iets eigenlijk alleen maar aan Peter Chicago kunt overlaten. Half juli kwam hij eindelijk terug uit Amerika (sinds half januari) en ging meteen aan het werk. Slechts met 3 kW werd met de tweede (10 kW) zender getest. Ondanks dat lage vermogen kwam het signaal redelijk goed door. Maar aan die frequentie van 594 kHz. kleefte een groot probleem, dat wellicht iets teveel op dat moment was onderschat. Precies 1 kanaal verder (ca. 9 kHz.) was een nieuw, commercieel Engels station aan het testen geweest op 603 kHz. Het was Radio Invicta, dat die tune-toon-testen tijdelijk had onderbroken. Invicta was het resultaat van een eerdere poging tot oprichting van een nieuw I.L.R. station "North Down Radio", dat met Roger (Twiggy) Day als programmeerder op 954 kHz. zou gaan uitzenden. Een paar weken voor

de komst van Caroline in augustus 1983 testte dat station toen op 954 kHz. Dit werd hen echter onmogelijk gemaakt door Caroline, 1 kanaal verder, met een nogal breed signaal en veel "gespetter" aan de rand. North Down ging al voor de start failliet en werd (opnieuw met Roger Day -nota bene een ex-Caroline DJ-) omgezet in Invicta.

Het was dan ook niet te verwonderen, dat op de 27e juli Invicta de oorlog aan Caroline zou verklaren als zij niet snel van 954 zouden "op-Laser-en". En om dat kracht bij te zetten begon men opnieuw, maar nu met volle kracht met een testtoon op 603, diezelfde dag nog. Bij Caroline koos men eren voor z'n geld en beëindigde de test 's avonds. Technisch gezien leverde "Caroline II" wel iets opmerkelijks. Door de plaats op de band, in de richting van het lange golf gedeelte, had het 3 kW signaal bijna zo'n kracht, dat in sommige delen van Engeland, waar Caroline op 319 op drie van de vijf LED's binnenkwam, het station nu plotseling op vijf LED's binnenkwam. Ook op mijn ontvanger een opmerkelijk resultaat: drie LED's op 963 (ca. 25 kW) en drie LED's op 594 kHz. (ca. 3 kW). Caroline zal het moeilijk krijgen om in dat frequentiegebied een goede (niet storende) golflengte te vinden. Misschien is 531 kHz. een goede oplossing, hoewel België op 540 daar weer nadelige gevolgen van zou kunnen ondervinden.

Tijdens de testdag werd op de hele uren vermeld dat Caroline uitzond op 963 en 594 kHz. Verder werd er "on air" niets over gezegd. Op het engineering department van de I.B.A. zei men dat Caroline snel moest ophoepelen, anders zou het wel eens een politieke zaak kunnen worden.

Schreef ik vorige keer nog, dat Blake Williams programmeerder af was; nu schijnt hij het weer wel te zijn. En niet zonder gevolgen. Als we mogen geloven wat Blake mij over zijn plannen met het station vertelde, dan wordt Caroline weer de moeite waard. Op dit moment (1 augustus) is al te merken, dat het format al aardig gepopulariseerd is. Volgens Blake zal dit in de maand augustus nog verder doorgevoerd zijn.

En -LET WEL- dit zijn niet mijn woorden, maar die van Blake, die zei dat Caroline nog geen echt radiostation was. Hij vond het een station om hij te gapen. Het zal steeds meer worden aangepast aan de smaak van het publiek. Blake zal ook o.a. naar Nederland komen om die smaak precies te onderzoeken. Ook werkt de nieuwe programmeerder aan een nieuw jinglepakket. Een echt jinglepakket dat het station een goede herkenbare identiteit moet geven. Met name de presentatie van de deejays dat hij ook onder handen nemen.

In ieder geval is Caroline m.i.v. 1 augustus 20 uur per dag in de lucht, van 06.00 tot 02.00 uur (Ned.tijd). Blake zal ook, dat hij behoorlijk wat goede contacten had gelegd met nieuwe adverteerders. Hij beweert dat er over niet te lange tijd een reeks nieuwe te horen zijn. Zou Blake Williams dit voor elkaar krijgen? Laten we het hopen. Ik heb hem in ieder geval veel sterkte toegewenst.



LUISTERONDERZOEK

CAROLINE & LASER



INZENDINGEN INSTUREN NAAR POSTBUS 10252, 1001 EG AMSTERDAM VOOR 10 OKTOBER 1984.
DE UITSLAG WORDT BEKEND GEMAAKT IN HET F.R.M. VAN DECEMBER 1984.

ALGEMEEN

| | | |
|---|--|--|
| 1. LEEFTIJD | 10-15 JAAR 15-20 20-25 25-30 30-35 OUDER | <input type="checkbox"/> <input type="checkbox"/> <input type="checkbox"/> <input type="checkbox"/> <input type="checkbox"/> <input type="checkbox"/> |
| 2. MAN <input type="checkbox"/> VROUW <input type="checkbox"/> | | |
| 3. WOONPLAATS _____ | | |
| 4. TIJDSBESTEDING | SCHOLIER STUDENT WERKENDE ANDERS | <input type="checkbox"/> <input type="checkbox"/> <input type="checkbox"/> <input type="checkbox"/> |
| 5. VERSTAAT ENGELSE TAAL | NEEN MATIG GOED | <input type="checkbox"/> <input type="checkbox"/> <input type="checkbox"/> |
| 6. KENT ZEEZENDERGESCHIEDENIS SINDS | 1960 1965 1970 1975 1980 1984 | <input type="checkbox"/> <input type="checkbox"/> <input type="checkbox"/> <input type="checkbox"/> <input type="checkbox"/> <input type="checkbox"/> |
| 7. AANTAL UREN RADIOBELUISTERING PER DAG (GEMIDDELD) | 1 UUR 2 UUR 3 UUR 4 UUR 5 OF MEER | <input type="checkbox"/> <input type="checkbox"/> <input type="checkbox"/> <input type="checkbox"/> <input type="checkbox"/> |
| 8.a. LUISTERT NAAR HILVERSUM 3 | NOOIT SOMS VAAK | <input type="checkbox"/> <input type="checkbox"/> <input type="checkbox"/> |
| b. " " LUXEMBURG | NOOIT SOMS VAAK | <input type="checkbox"/> <input type="checkbox"/> <input type="checkbox"/> |
| c. " " VRIJE RADIO ZENDERS AAN LAND | NOOIT SOMS VAAK | <input type="checkbox"/> <input type="checkbox"/> <input type="checkbox"/> |
| d. " " ZEEZENDERS TOTAAL | NOOIT SOMS VAAK | <input type="checkbox"/> <input type="checkbox"/> <input type="checkbox"/> |
| (Alleen te beantwoorden, indien bij vraag 8.d. "nooit" of "soms" werd ingevuld) | | |
| 9. ALS DE ZEEZENDERS OP F.M. Zouden UITZENDEN, ZOU IK: | OOK NIET LUISTEREN MEER LUISTEREN ALTIJD LUISTEREN | <input type="checkbox"/> <input type="checkbox"/> <input type="checkbox"/> |

CAROLINE

- | | | |
|--|---|--|
| 1. IK HEB NAAR CAROLINE GELUISTERD | NOOIT IN JAREN '60 IN JAREN '70 | <input type="checkbox"/> <input type="checkbox"/> <input type="checkbox"/> |
| 2. IK HOORDE DE NIEUWE CAROLINE VOOR HET EERST | IN 1983 BEGIN 1984 RECENTELIJK 1984 | <input type="checkbox"/> <input type="checkbox"/> <input type="checkbox"/> |
| 3. IK LUISTER NAAR CAROLINE | NOOIT SOMS REGELMATIG ALTIJD 'S MORGENS 'S MIDDAGS 'S AVONDS 'S NACHTS | <input type="checkbox"/> <input type="checkbox"/> <input type="checkbox"/> <input type="checkbox"/> <input type="checkbox"/> <input type="checkbox"/> <input type="checkbox"/> <input type="checkbox"/> |
| 4. DE TOTALE KWALITEIT VAN CAROLINE VIND IK | SLECHT MATIG GOED | <input type="checkbox"/> <input type="checkbox"/> <input type="checkbox"/> |
| 5. DE DEEJAYS VIND IK OVER HET ALGEMEEN | SLECHT MATIG GOED | <input type="checkbox"/> <input type="checkbox"/> <input type="checkbox"/> |
| 6. HET FORMAT (ALBUM) VIND IK | SLECHTE KEUZE } MATIGE KEUZE } door naar vraag 7 GOEDE KEUZE | <input type="checkbox"/> <input type="checkbox"/> <input type="checkbox"/> |
| 7. EEN BETER FORMAT ZOU ZIJN | GOLDEN OLDIES TOP 40 MIDDLE OF THE ROAD | <input type="checkbox"/> <input type="checkbox"/> <input type="checkbox"/> |
| 8. DE JINGLES OP CAROLINE VIND IK | SLECHT MATIG GOED | <input type="checkbox"/> <input type="checkbox"/> <input type="checkbox"/> |
| 9. MOETEN ER MEER OF MINDER JINGLES WORDEN GEDRAAID? | MEER MINDER KAN ZO BLIJVEN | <input type="checkbox"/> <input type="checkbox"/> <input type="checkbox"/> |
| 10. HET NIEUWS OP CAROLINE VIND IK | SLECHT MATIG GOED | <input type="checkbox"/> <input type="checkbox"/> <input type="checkbox"/> |
| 11. DE HOEVEELHEID NIEUWS EN FREQUENTIE IS | TE WEINIG TE VEEL GENOEG | <input type="checkbox"/> <input type="checkbox"/> <input type="checkbox"/> |
| 12. HET MANAGEMENT VAN CAROLINE LIJKT MIJ | SLECHT MATIG GOED GEEN MENING | <input type="checkbox"/> <input type="checkbox"/> <input type="checkbox"/> <input type="checkbox"/> |
| 13. IK DENK DAT CAROLINE ZAL BLIJVEN TOT | EIND 1984 1985 1990 NA 1990 | <input type="checkbox"/> <input type="checkbox"/> <input type="checkbox"/> <input type="checkbox"/> |
| 14. ZOU EEN NEDERLANDS PROGRAMMA OP CAROLINE EEN SUCCES KUNNEN ZIJN? | NEEN MISSCHIEN JA GEEN MENING | <input type="checkbox"/> <input type="checkbox"/> <input type="checkbox"/> <input type="checkbox"/> |

LASER

- | | | |
|--------------------------------------|-------------------------------------|--|
| 1. IK HOORDE LASER VOOR HET EERST IN | MEI '84 JUNI JULI AUGUSTUS | <input type="checkbox"/> <input type="checkbox"/> <input type="checkbox"/> <input type="checkbox"/> |
|--------------------------------------|-------------------------------------|--|

(combinaties mogelijk)

- | | | |
|--|---|--|
| 2. IK LUISTER NAAR LASER | NOOIT SOMS REGELMATIG ALTIJD 'S MORGENS 'S MIDDAGS 'S AVONDS 'S NACHTS | <input type="checkbox"/> <input type="checkbox"/> <input type="checkbox"/> <input type="checkbox"/> <input type="checkbox"/> <input type="checkbox"/> <input type="checkbox"/> <input type="checkbox"/> |
| 3. DE TOTALE KWALITEIT VAN LASER VIND IK | SLECHT MATIG GOED | <input type="checkbox"/> <input type="checkbox"/> <input type="checkbox"/> |
| 4. DE DEEJAYS VIND IK OVER HET ALGEMEEN | SLECHT MATIG GOED | <input type="checkbox"/> <input type="checkbox"/> <input type="checkbox"/> |
| 5. JUUST OMDAT HET AMERIKANEN ZIJN, VIND IK ZE | SLECHT MATIG GOED GEEN VERSCHIL MET ENGEELSE DJ'S | <input type="checkbox"/> <input type="checkbox"/> <input type="checkbox"/> <input type="checkbox"/> |
| 6. HET TOP 40 MET GOLDEN OLDIES FORMAT VIND IK | SLECHT MATIG GOED | <input type="checkbox"/> <input type="checkbox"/> <input type="checkbox"/> |
| 7. DE GOLDEN OLDIES ZONDAG VIND IK | SLECHT MATIG GOED | <input type="checkbox"/> <input type="checkbox"/> <input type="checkbox"/> |
| 8. DE TOP 40 PLATEN MOETEN | MINDER GELIJK MEER | <input type="checkbox"/> <input type="checkbox"/> <input type="checkbox"/> |
| 9. DE GOLDEN OLDIES MOETEN | MINDER GELIJK MEER | <input type="checkbox"/> <input type="checkbox"/> <input type="checkbox"/> |
| 10. LASER ZOU MEER CONTINENTALE HITS MOETEN DRAAIEN ZO JA, MOETEN DAT DAN ALLEEN ENGELSTALIGE ZIJN? | NEEN JA NEEN JA | <input type="checkbox"/> <input type="checkbox"/> <input type="checkbox"/> <input type="checkbox"/> |
| 11. DE "JINGLES" OP LASER VIND IK | SLECHT MATIG GOED | <input type="checkbox"/> <input type="checkbox"/> <input type="checkbox"/> |
| 12. ER MOETEN MEER OF MINDER JINGLES WORDEN GEDRAAID | MEER MINDER KAN ZO BLIJVEN | <input type="checkbox"/> <input type="checkbox"/> <input type="checkbox"/> |
| 13. HET NIEUWS OP LASER VIND IK | SLECHT MATIG GOED | <input type="checkbox"/> <input type="checkbox"/> <input type="checkbox"/> |
| 14. DE HOEVEELHEID NIEUWS EN FREQUENTIE IS | TE WEINIG TE VEEL GENOEG | <input type="checkbox"/> <input type="checkbox"/> <input type="checkbox"/> |
| 15. HET MANAGEMENT VAN LASER LIJKT MIJ | SLECHT MATIG GOED GEEN MENING | <input type="checkbox"/> <input type="checkbox"/> <input type="checkbox"/> <input type="checkbox"/> |
| 16. IK DENK DAT LASER ZAL BLIJVEN TOT | EIND 1984 1985 1990 NA 1990 | <input type="checkbox"/> <input type="checkbox"/> <input type="checkbox"/> <input type="checkbox"/> |
| 17. ZOU EEN NEDERLANDS PROGRAMMA OP LASER EEN SUCCES KUNNEN ZIJN? | NEEN MISSCHIEN JA GEEN MENING | <input type="checkbox"/> <input type="checkbox"/> <input type="checkbox"/> <input type="checkbox"/> |

LASER "BELASERT" DE BOEL EEN BEETJE

Eerst het goede nieuws, dat eigenlijk niet onder de kop thuishoort, maar ala. De "Laser Lovers and Communicator Roadshow" is een groot succes in Engeland. Ex-Caroline deejay en ex-Roadshow medewerker van Robb Eden, Rob Day, organiseert de driving disco's, die officieel niets met Laser te maken hebben (?!?!?).

De shows worden -mede door de plugging op Laser- zeer goed bezocht. Voor de eerste werd in Kent een zaal gehuurd met een capaciteit tot maximaal 500 personen. Die heugste avond stonden er echter 1600 mensen voor de deur.

Jessie Brandon is toch niet ingevallen voor Tony Blackburn op Radio One. Paul Burnett deed dat als oudgediende van dat station en is evenals Blackburn ook een oude piraat.

Ondanks het feit dat er toch regelmatig wordt getenderd, klagen de deejays op Laser erover, dat de post -vooral van luisteraars- nauwelijks en niet op tijd op het zendschip aankomt. Zelfs in hun programma's worden er opmerkingen over gemaakt.

Toen een van mijn Engelse vrienden het Lasercluhje aan hoord bezocht, werd hij overspoeld met klachten van de deejays over de leiding van het projekt door Roy Lindau vanachter zijn bureau in New York. De deejays klagen over het format, waar zij zelf niet erg in geloven, over de platen die maar in beperkte mate binnenkomen, over het gebrek aan jingles en over dat stomme "noot langer dan een minuut zonder muziek" gezeur. Allemaal bedenksels van Lindau. Tot nu toe hebben de jocks nog niet de ruimte gekregen om Laser dat typische zeezendergeluld te geven, dat ze graag zouden willen. Wel wordt er vanuit New York driftig gejaagd op Europese oude en nieuwe hits, maar nog steeds zonder resultaat.

Ook zien de deejays in, dat de twee masten voor de horizontale antenne "Mickey Mouse masten" zijn en dat die wellicht de eerste winterstorm niet zullen doorstaan. New York zegt, dat die masten helemaal uitgerekend zijn en dat er niets mee kan gebeuren. Wie ze met eigen ogen heeft gezien, zal kunnen constateren dat menige radio-amateur een betere mast in zijn tuin heeft staan. Bovendien zit er een flinke knik in de achterste mast.

Met de zenders is het ook al hullen met de pet op. Voordat Laser startte, schreef ik iets over de twijfelachtige reputatie van zenderfabrikant C.S.I. uit Miami. Volgens de deejays zijn de zenders -net als die van Caroline- tweedehands en dateren ze uit 1980. De tweede (standby) 25 kW zender is niet meer te gebruiken omdat er al teveel onderdelen uit zijn geroofd voor de zender die in gebruik is. De handboeken van de zenders ontbreken en (ook al zouden ze er zijn) zouden waardeloos zijn omdat de zenders door C.S.I. zodanig zijn veranderd bij de levering aan Laser, dat de hoekjes niet meer parallel lopen met de twee apparaten aan boord.

Een andere zaak, die slecht is aangepakt, is de ballast van het schip. Er zit te weinig of geen ballast in de schuit, waardoor het schip te hoog ligt en een gewillige speelbal vormt voor de Noordzeegolven. Dat kan dus nog leuk worden voor de dames en heren aan boord. Het is maar goed dat de meeste platen op cartridge staan.



Foto: Theo Dencker

Persoonlijk gerichte opmerkingen aan het adres van Roy Lindau zullen we maar achterwege laten. Lindau had overigens gezegd, dat commercials eind juli op de zender zouden komen. Later moest hij dit corrigeren (o.a. in een interview met New Musical Express). Het blijkt dat het werven van adverteerders voor zeezenders geen eenvoudige zaak is. In Amerika heb je bij adverteerders en reclameburo's al een uur nodig om uit te leggen wat een zeezender is.

Met de jingles voor 558 gaat het ook niet zo lekker. Ook deze waren aangekondigd voor eind juli/begin augustus. Lindau vertelde me, dat zij oorspronkelijk een claim hadden op een volledig hasispakket van de "beste" jingleproducer van de U.S.A. Tenslotte kwam Roy erachter dat die jingleproducent dit pakket ook al aan B.B.C. Radio One had beloofd met een exclusieve deal.

Oorlog dus, complete oorlog. Twee jingles uit het proefpakket dat de firma (volgens mij is dat JAM uit Dallas) had geproduceerd, worden op de zender gebruikt. Als je goed luistert, is het misschien wel goed, dat Laser dit pakket niet heeft genomen. Naar mijn mening heeft geen zeezender ooit die kwaliteit van jingles gehad als "London". Het wachten is nu op een station, dat dit niveau overschrijdt. Misschien wordt dit W.R.L.I. zelf wel.

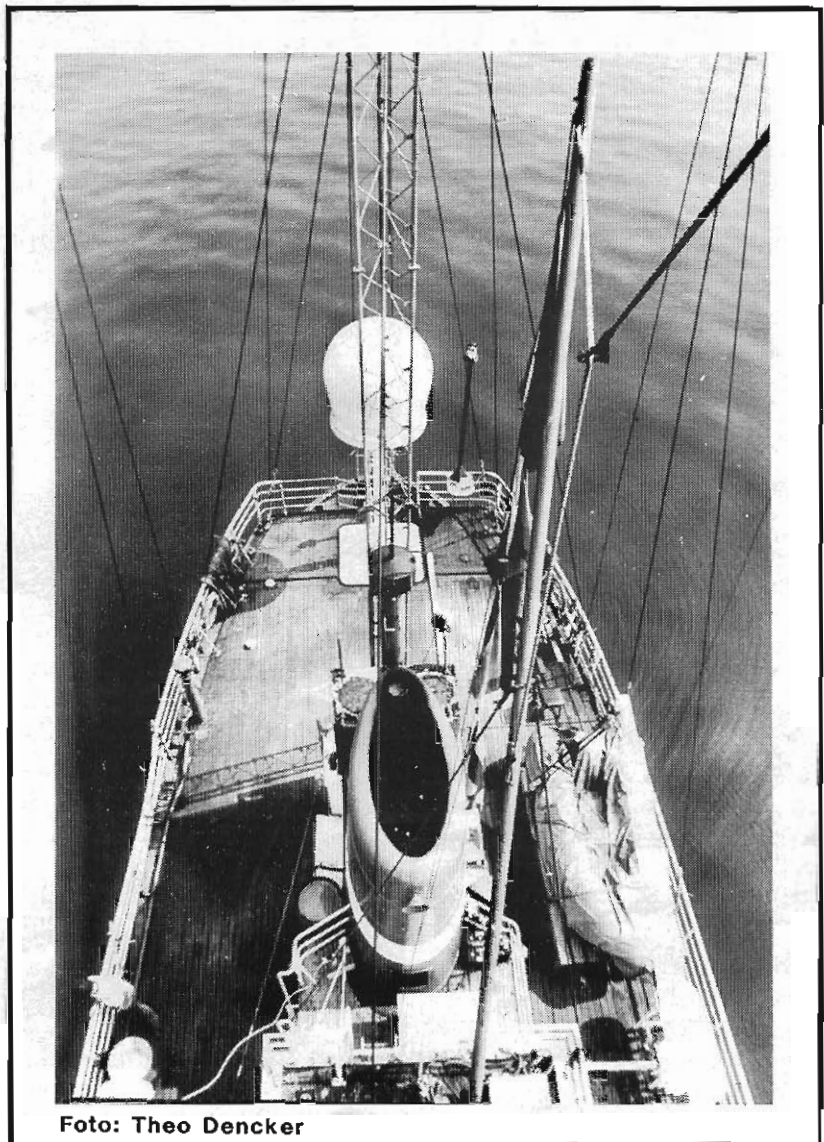
Eind juli kreeg Laser de spullen aan boord om full power te gaan uitzenden. Lindau zei dat begin augustus Laser net zo sterk zou zijn als Caroline. Ik hoop dat jullie dat even voor mij hebben gecontroleerd, want ik was zowat de hele maand augustus in Italië. Maar daarover later.....

Laser belazert de boel. Ooit waren zij aangekondigd als mooie kleurenposters; nu blijkt dat de bestellers zwart/wit posters toegestuurd krijgen. Bovendien is de foto hierop nog behoorlijk onscherp ook. De stickers van Laser moet je -gezien het kleine formaat- met een loep bekijken en over de T-shirts is ook niet iedereen erg happy. Als je je dan nog bedenkt dat voor dit materiaal met het dure dollarniveau betaald moet worden, is de lol er helemaal af.

Toch nog iets positiefs: Laser heeft begin augustus het vermogen van de zender opgeschroeft van 18 naar 25 kW en de modulatie van 80 naar 100% gebracht. Bovendien werden filters ingehouwd, waardoor het "spetteren" aan de rand van de frequentie werd genivelleerd. Ierland kan dan ook niet meer klagen over storing op hun frequentie 567 kHz.

Tot november,

JOHN WENDALE.

GOED NIEUWS VOOR ONZE BELGISCHE ABONNEES: NU IS HET MOGELIJK IN BELGIE HET ABONNEMENTSGELD OVER TE MAKEN IN BELGISCHE FRANKEN: STORT BFRS.700,-- OP BANKREKENING 235-0430464-87 BIJ DE GENERALE BANKMAATSCHAPPIJ TE HASSELT T.N.V. JOSE HERPS/FRM, POSTBUS 10252 TE AMSTERDAM EN JE ONTVANGT HET KOMENDE JAAR HET F.R.M. IN JE BUS.
OOK LOSSE NUMMERS E.D. KUNNEN VIA DEZE REKENING BESTELD WORDEN

RADIO INTERCITY - AVELGEM

Radio Intercity zendt sinds begin februari 1982 uit vanop de Grijslokeheuvel te Anzegem in de provincie West-Vlaanderen. Sindsdien is Intercity uitgegroeid tot het meest professioneel klinkende station in de streek tussen Kortrijk en Oudenaarde. Via de 101.3 MHz. worden 24 uur per dag de -hoofdzakelijk uit popmuziek bestaande- programma's uitgestraald over een gebied dat de volgende steden en gemeenten omvat:

Anzegem, Avelgem, Zwevegem, Kortrijk, Kuurne, Harelbeke, Deerlijk, Wielsbeke, Waregem, Oostrozebeke, Dentergem, Zulte, Kruishoutem, Wortegem-Petegem, Kluisbergen, Ronse, Maarkedal en Oudenaarde.

Het station is tevens te beluisteren in een gedeelte van de franstalige provincie Henegouwen en een stukje Noord-Frankrijk.

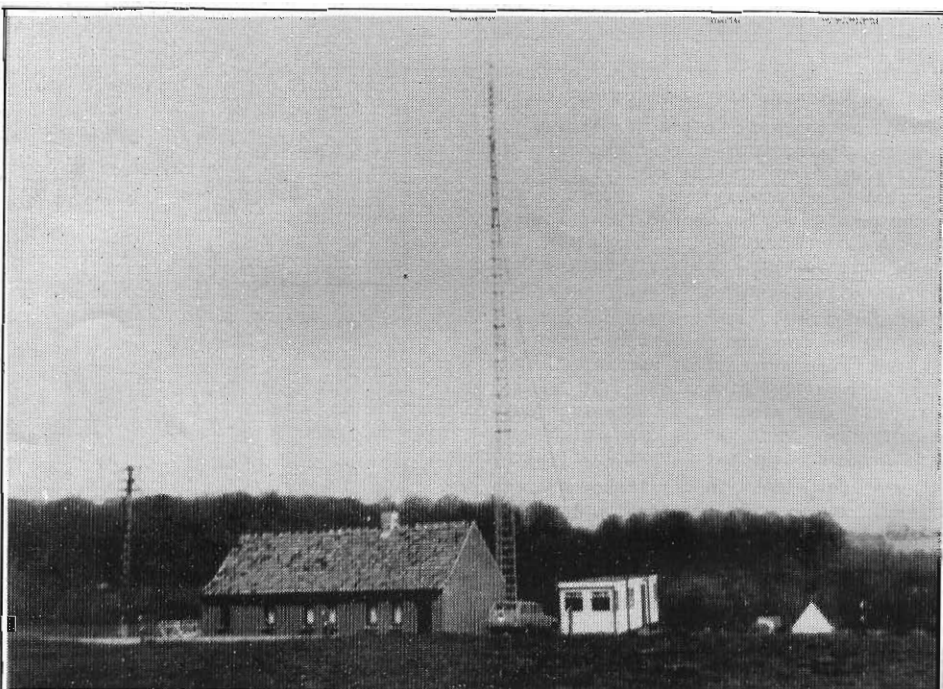

DE STUDIO'S EN ZENDMAST VAN RADIO INTERCITY
(RESERVE-ZENDMAST LINKS VAN HET HUISJE)

RADIO-ROBOT

Sinds november 1983 beschikt Radio Intercity over een zogenaamde "Radio Robot", wat betekent dat het station -indien nodig- 12 uur aan een stuk ononderbroken onbemand kan draaien. Hiervoor zijn 12 cassettedecks opgesteld voor het afspelen van vooraf opgenomen programma's en nog eens 2 cassettedecks voor het draaien van informatiespotjes. Het geheel wordt bestuurd door een personal computer die tevens op het uur een precisietijdsein produceert. De computer informeert via 'n tv-scherm -je de eventuele live DJ's over de juiste tijd en over het exacte begin en einde van hun programma. De radiorobot maakt het mogelijk om 24 uur per dag gesproken programma's uit te zenden: natuurlijk zijn die voor het grootste gedeelte

vooraf opgenomen in de productiestudio van Radio Intercity of in de privestudio van de desbetreffende deejay.

DJ'S GEZOCHT

Radio Intercity zoekt nog enkele deejays, die wekelijks hun programma's per post willen opsturen. Momenteel maken de Nederlanders Maarten de Jong en Hans van de Ven elk 5 uur radioprogramma per week voor Intercity.

Radio Intercity beschikt over een jinglepakket, dat uit dezelfde stal komt als dat van Gemini en Maeva.



BOB DE JONG

Op veel vrije radio's in België zijn technisch geklungel en dialektklanken schering en inslag; andere stations zijn dan weer overgeorganiseerd en superburocratisch en klinken vaak nog stijver dan de B.R.T. Radio Intercity probeert de gulden middenweg te bewandelen. De programmaleiding is zeer veeleisend in verband met taalgebruik en technische kwaliteit. Wat de inhoud van de programma's betreft (muziek/woord) krijgen de medewerkers een bijna onbeperkte vrijheid, wat noodzakelijk is om een spontaan en gezellig sfeertje over te brengen bij de luisteraars.

Radio Intercity behoort tot de 420 niet-openbare radio's die binnenkort gelegaliseerd zullen worden en tot de 104 radiostations, die hun zendtijd niet met anderen zullen moeten delen.

Dit betekent dat Intercity ook in de toekomst 24 uur per dag in de lucht zal zijn.

De enige wens, die men nog moet zien in vervulling gaan, betreft de reclame: hoewel nog geen enkele wet het uitzenden van reclame op de vrije radio verbiedt en hoewel cultuurminister Karel Poma onlangs nog verklaarde dat het Koninklijk Besluit van ex-minister Willockx ongeldig is wat betreft het daarin voorkomende verbod op reclame, treden de gerechtelijke instanties in West-Vlaanderen nog steeds streng op in deze zaak.



STEVEN VANHOVE

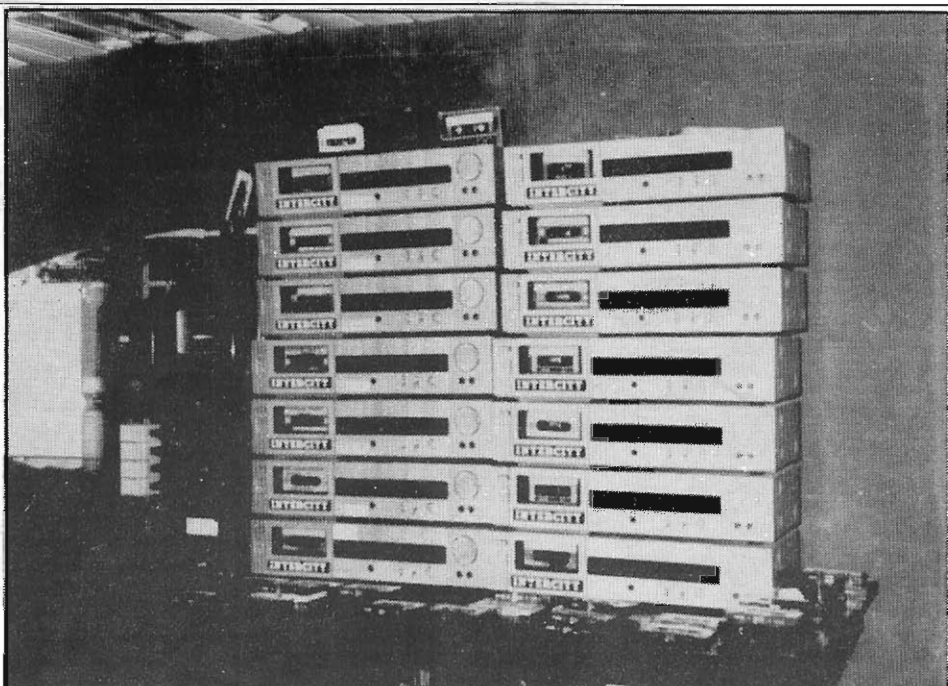

DE RADIOROBOT

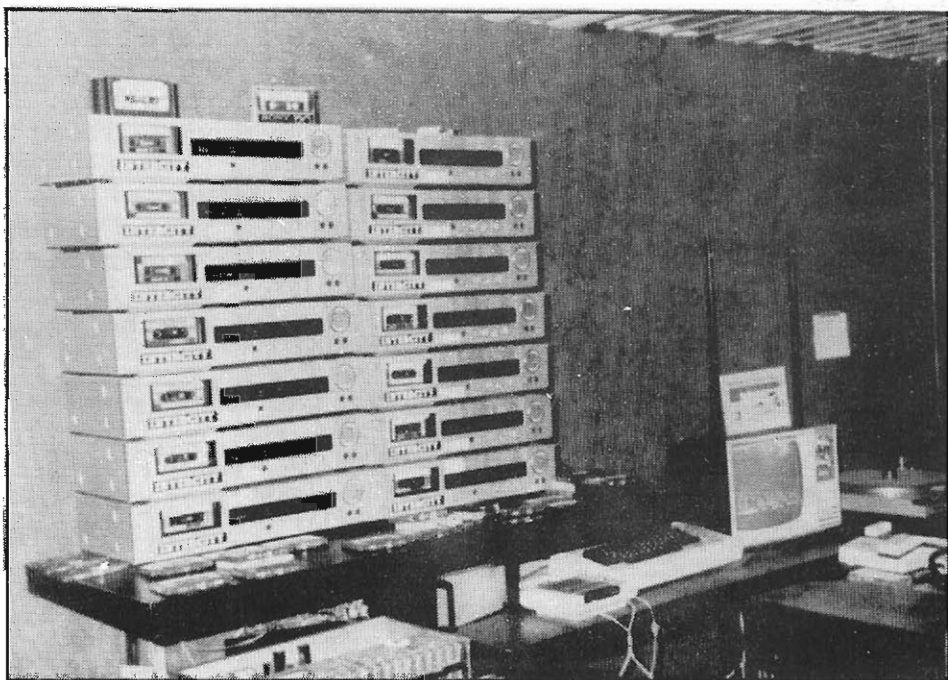

Radio Intercity is schriftelijk te bereiken op:

POSTBUS 56,
B-8580 AVELGEM.

Telefonisch kan men in de studio terecht op:

056/680099

of op het sekretariaat:

056/645080

TEKST EN FOTO'S:
LUC VAN BRAEKEL,
F.VERHAEGHESTRAAT 8,
B-8790 WAREGEM.

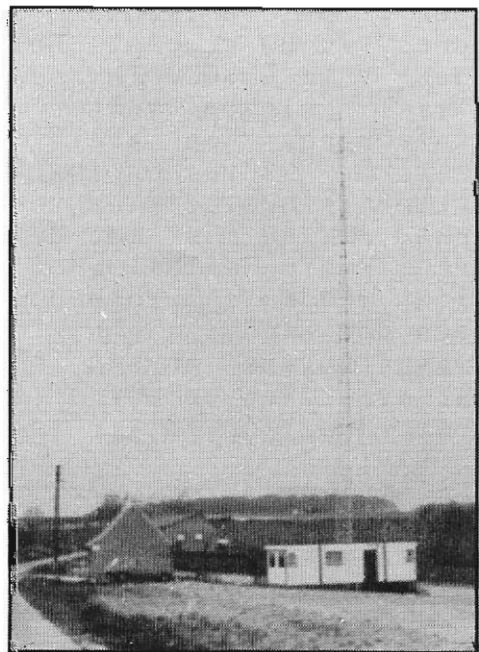

RADIO REFLEX



WAT WAS DAT STOM!

Maandag 30 juli, 10h20, station Oostende: na ieder kledingstuk zorgvuldig te hebben doorzocht (dat waren er heel weinig; het was een van die zeldzame warme zomerdagen) kom ik tot de vervelende konklusie, dat ik het telefoonnummer van Radio Reflex thuis heb laten liggen. (Dergelijke dingen gebeuren wel meer op maandagochtenden). Te laat om daar iets tegen te ondernemen want de trein wacht niet en dus stap ik op met als enige gegeven over Reflex dat de studio's zich bij "Euroshopping" in het centrum van Mechelen bevinden.

Ruim 2 uur en 110 km. verder: station Mechelen. " 'n Kwartuurtje lopen jongen, ge kunt niet mislopen". Zo loop ik dus door Mechelen, een van de grootste Belgische steden -ruim 85.000 inwoners- en centraal gelegen tussen Brussel en Antwerpen. Een goeie 10 minuten later: "Euroshopping blijkt een groot winkelcomplex te zijn met op het dak de mast met de 8 antennes van Radio Reflex. Het studiopand ligt middenin Euroshopping, vanuit een der wandelgangen zie ik de ontvangstruimte en het sekretariaat. Afgevaardigd beheerder van Reflex, Bart Hoogland, staat reeds te wachten.

Na een korte kennismaking praten we honderduit over muziek, vrije radio, zeezenders en natuurlijk over Radio REFLEX.

TERUG IN DE TIJD

Radio Reflex ontstond als een (geheeltelijke) afscheuring van het toenmalige Radio Mechelen. Aanvankelijk ging het er nogal amateuristisch toe, maar men slaagde er in steeds populairder te worden en naarmate de populariteit steeg verdween ook het amateurisme.

Radio Reflex werd -zoals het hoort in België- ook 'n keertje in beslag genomen, op 19 november 1981. Geen grote ramp die inbeslagname; diezelfde dag was men toch van plan volledig nieuw studiomateriaal te plaatsen, zodat men in "no time" terug in de ether was met de nieuwe (en stukken professionelere) apparatuur. Inmiddels is men 4 maal van lokatie veranderd en is er nu (bijna) 4 jaar voorbijgegaan om te komen tot wat Reflex nu is: populaire (en professionele) lokale (pop)radio met muziek en informatie voor een zo groot mogelijk publiek. Een begrip in de Belgische ether.

REFLEX NU

Dat Reflex -qua luisterdichtheid, populariteit en professionalisme- met hoofd en schouders uitsteekt boven alles wat er in de Mechelse FM-band te ontvangen is kun je heel duidelijk merken: in bijna alle winkels, cafe's, restaurants enz..... staat de radio afgestemd op 100.1 MHz. -de Reflex frequentie-. Ook is er een fanclub met zo'n 3000 leden en dat zijn er meer dan van om het even welke politieke partij in Mechelen.



Studio 2

Professionele stadsradio voor Groot-Mechelen.

Die populariteit is gemakkelijk te verklaren, als we even achter de schermen van Radio Reflex kijken. Reflex is 24 uur per dag in de lucht, zender en antennes zorgen ervoor, dat het station binnen de wettelijk toegestane 8 km. duidelijk te ontvangen is. Men bereikt dan ook een potentieel luisterpubliek van zo'n 150.000 mensen. Talrijke manifestaties door Reflex ingericht kennen telkens een groot succes. Sinds een jaar zendt men ook reclame uit: 12 frank (= 60 ct.) per seconde. De reclame wordt geleverd door het reclamebureau AVP, zo is 't dus mogelijk te werken met professionele apparatuur. Ook is er een fulltime journalist in dienst, die o.a. voor de nieuwsuitzendingen (4 per dag) en lokaal nieuws zorgt. Er is een goede verstandhouding met allerlei verenigingen werkzaam in het Mechelse. Al het geld, dat bij Radio Reflex binnenkomt, wordt terug in het station geïnvesteerd, wat gedeeltelijk verklaart dat Radio Reflex -en dit in tegenstelling tot bijna alle andere Belgische vrije radio's- nog steeds aan populariteit wint. Het belangrijkste bij een radiostation zijn natuurlijk de medewerkers. Bij Reflex zijn dat er zo'n 85; iedereen werkt mee op vrijwillige basis en men wordt dus niet betaald, op de fulltime journalist na. De medewerkers zijn onderverdeeld in: beheerraad, nieuwsdienst, secretariaat, D.J.'s en technikers. Een van de belangrijkste factoren van de populariteit van Reflex is zeker de presentatie. Hier wordt in vele gevallen een professioneel niveau bereikt en kan men gemakkelijk concurreren met de "groten", zoals Maeva e.d. De toelatingsvoorwaarden om Reflex-medewerker te worden, worden trouwens steeds strenger.



Redaktiekamer

TOEKOMST

De toekomst ziet er voor Reflex vrij rooskleurig uit: wat de legalisatie betreft zit alles nogal goed. Men heeft zelfs al een "spaarpot" aangelegd met daarin het geld dat nodig zal zijn om door de R.T.T. goedgekeurde zendapparatuur te kopen, Sabamrechten etc..... De enthousiaste medewerkers zitten boordevol ideeën, zo is men van plan iedere 14 dagen op een zondag in een totaalprogramma, uitzendingen op telkens een andere lokatie te verzorgen. Ook komt er een stickeractie waarbij zo'n 7000 stickers worden weggegeven; de sticker (35 x 8 cm.) dient op een zo opvallend mogelijke plaats te worden aangebracht. Iedere week wordt er dan aan iemand die dat gedaan heeft een prijs ter waarde van zo'n 6000 frank (= 300 gulden) geschonken. Hoe Radio Reflex klinkt, kun je onmogelijk uitdrukken op papier. Als je in Mechelen of omgeving bent, moet je maar eens luisteren op de 100.1 MHz. Of spring even langs. De Reflex boys & girls heten je welkom.
Het adres:

RADIO REFLEX,
EUROSHOPPING,
LEERMARKT 1,5
B-2800 MECHELEN.

De groeten nog aan Bart Hoogland en alle Reflex medewerkers.

TEKST: FRANK VERMANG.
FOTO'S: RADIO REFLEX.



INTERVIEW MET ERIK MARIJSSE OVER HET MISLUKTE ZEEZENDERPROJECT RADIO BENELUX (1973)

Eind juli, een terrasje ergens in het centrum van Oostende. Daar zat ik en ik zat er niet alleen, want ook Koen Schoolmeester (techniker, fotograaf en de ideale persoon om de aandacht van de aanpalende terrasjes af te leiden) en Erik Marijsse (zanger, presentator, uitgever enz.....) zijn er. Niet Koen, maar wel Erik wordt geïnterviewd, niet over zijn showbizz-carrière, maar wel over het mislukte BENELUX-zeezenderproject.

Frank Vermang: Vooruit Erik, vertel maar. (En dat doet hij dan ook; buiten een paar op- of aanmerkingen hoef ik hem niet te onderbreken).

Erik Marijsse: Begin '73 was ik uitgever/eigenaar/reporter van 3 Belgische muziekbladen; zo had ik dus een uitgebreide kennissenkring in de show- en muziekwereld. Op een dag nam een meubelfabrikant (Vermeersch) contact met me op. Vermeersch had 2 zonen die het wilden waarmaken als zangers en hij vroeg me wat te doen om die jongens te promoten. Geen probleem voor mij: in m'n muziekbladen kregen de jongens ruimschoots aandacht en ik zorgde ook voor een televisie-optreden. Nu moesten ze nog voor de radio. Weeral geen probleem, ik kende Sylvain Tack en Adriaan van Landschoot goed en Vermeersch had geld in overvloed, dus werden de platen van z'n zoons grijs gedraaid op Mi Amigo en Atlantis.

Op een dag werden we uitgenodigd door Van Landschoot om eens een bezoekje te brengen op z'n zendschip de "Jeanine". Wij er dus naartoe. Daar aangekomen bleek Vermeersch duidelijk ontgoocheld te zijn; hij had zich een prachtig luxe schip voorgesteld, maar hij zag een klein vissersschuitje met een klein studiotje en enkele Engelsen, die er samenhotken. Vermeersch begon zich af te vragen waarom hij zoveel geld betaalde om die platen te pluggen. Van het een kwam het ander: Vermeersch besloot zelf een schip op zee te brengen. Ik heb toen mijn 3 muziekbladen verkocht aan Sparta-uitgeverijen (die ze samen met Sylvain Tack's "Joepie" versmolt tot wat nu het populairste weekblad in België is) en ben in vaste dienst gegaan bij Vermeersch.

Alles werd op punt gesteld. Vermeersch had een villa net over de Nederlandse grens, waar we de opname-studio's bouwden. Er werd een jinglepakket opgenomen; er werden D.J.'s van o.a. Atlantis aangetrokken en de programmering werd in orde gesteld. Ook een naam was gauw bedacht: Radio Benelux; onze bedoeling was immers radio te gaan maken voor de Benelux.

Het enige wat we nog nodig hadden was een schip en ook hier scheen een oplossing voor de hand te liggen. We waren te weten gekomen, dat Abe Nathan met z'n Peaceship "gestrand" was te Marseille en zonder geld zat. We hebben toen een afspraak gemaakt met Abe in het Brusselse Hilton en daar overeengekomen, dat zijn schip een week later van ons zou zijn. Een week later vertrok Vermeersch met z'n privevliegtuig, een zwart koffertje vol geld en vol goede moed naar Marseille, waar de koop gesloten zou worden. De volgende dag was hij al terug in België, met het zwart valiesje en met het bericht dat de verkoop niet doorging.

(Volgens bepaalde bronnen zou Sylvain Tack geld gegeven hebben aan Abe Nathan uit vrees voor concurrentie). Vermeersch was hier blijkbaar zo door ontmoedigd dat hij het hele Beneluxproject afgelastte. Er was geen geldgebrek of zo; hij had er gewoon geen zin meer in. 3 Maanden nutteloos werk.....

Met dank aan: Erik Marijsse/Koen Schoolmeester.

FRANK VERMANG.



2 x Erik Marijsse met Frank (l) en Koen (r)

RADIO LOMMEL VZW

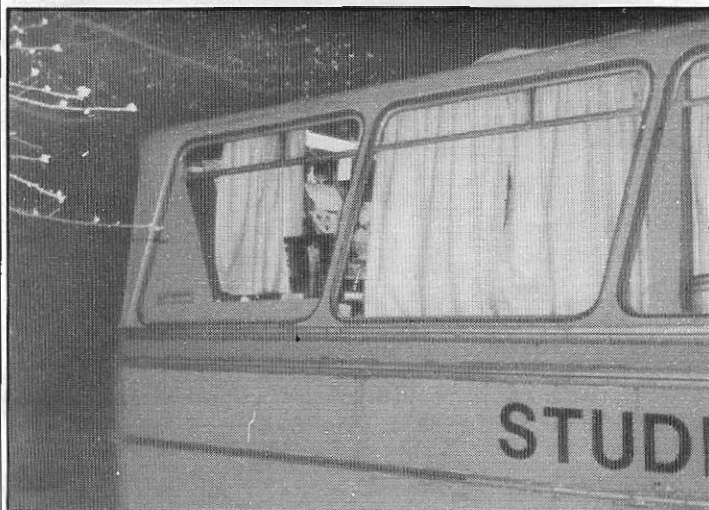

Op uitnodiging van Henk Junior ben ik eens mee gaan kijken naar Radio Lommel VZW. Wat mij onmiddellijk opviel was een oude bus, waarin de studio staat. Voor mij komt dit nogal primitief over, maar het schijnt een "tijdelijke" noodoplossing te zijn.

Regelmatig staat er nieuws over dit station in diverse regionale kranten, aangezien men erg aktueel en aktief is. Om het een en ander eens verder te bespreken, maakte ik een afspraak met de luxe Henk Hendriksen en Jan Janssens in Motel Eindhoven, waar zij die avond een interview hadden met Hans Nord (lijsttrekker VVD voor de Europese verkiezingen) en Ed Nijpels (fractieleider VVD), die optraden in verband met de verkiezingen. We namen plaats in een riante zaal dichtbij het zwembad. Toen we voorzien waren van een borrel, nam het gesprek een aanvang.

TvD: "De naam van het station is Radio Lommel VZW. Waarom staat dat VZW erachter? Dat heeft toch ieder station?"

Jan Janssen: "Lommel is begonnen als een eenmanszaak en stamt uit de CB-activiteiten. Na 1 jaar wilde de betreffende persoon ermee stoppen. Daarna is er een beheerraad bij elkaar gezocht uit eigen kennissen en vrienden die helemaal geen verstand van radio hebben. In augustus 1983 vond er een splitsing plaats. De stichter vertrok. De andere medewerkers zijn doorgedaan en wel 24 uur per dag. De eigenaar wilde zelf vrolijk met de eer gaan strijken. De oude eigenaar begon 4 maanden later in januari 1984 op dezelfde frequentie (101.59 MHz.) onder dezelfde naam. Toen is men de luisteraars erop gaan attenderen, dat Radio Lommel een VZW is. De naam is daarna gewoon aangehouden. De voormalige eige-

naar had geen VZW. Na 2 maanden is hij dan ook gestopt met regelmatig uitzenden. Zo af en toe is het station nog eens te horen als wijkzender".

Lommel VZW stond in aanvang in de salon van de oprichter. De beheerraad wilde een ander systeem en Radio Lommel kwam terecht in een oude, afgedankte bus, die is omgebouwd tot studio. De heren zijn bezig met een nieuwe studio in een eigen zelfstandig huis.

HOLLAND INFO

De programmaraad zorgt voor alles wat met radio te maken heeft. De beheerraad doet het tegengestelde. Het radiostation staat 4 km. van de Nederlandse grens en besteedt dan ook veel aandacht aan Nederland. Men draait voor 25% voor Nederland en voor 75% voor België. Dit moet langzamerhand gewijzigd worden in 50:50.

Een programma is echt gericht op Nederland: "Holland Info", een programma dat regelmatig in het nieuws is en gepresenteerd wordt door de niet altijd serieuze Henk Junior. Hij moet zo ongeveer rond de 30 zijn. Het programma gaat over Nederland. Momenteel vindt er zelfs iedere vrijdagavond een dagsluiting plaats, die gepresenteerd wordt door Pater Leopold Verhagen, die hierdoor -na jaren geleden via de KRO te beluisteren te zijn geweest- weer terug is op de radio. Hij luistert nooit naar het station en zal dat ook wel nooit doen, maar vindt het erg fijn om weer op de radio te zijn.

Henk: "We zijn te horen in Zuid-Oost Brabant, dus ook gericht op die regio: er zit een culturele agenda in, een prijsvraag, interview etc.".

Op 5 mei werkte de ERTS (een lokale omroep stichting uit Eindhoven) mee aan dit programma door middel van een interview met Paul Janssen van de SP en Jan van de Veen van D'66 over het opkomend neo-fascisme van de Centrum Partij. Deze items werden vorig jaar in september gemaakt.

Op 30 april was het in Nederland Konin-ginnedag en waren de medewerkers te zien in Valkenswaard en Eindhoven. Er vond een live-uitzending plaats, waarin een algemeen beeld werd gegeven van Konin-ginnedag.

"De sfeer is enorm goed onder de programmamakers. De luisteraars kwamen in het programma zelfs jenever brengen als de DJ daarom vroeg", vertelde Henk. "Het is vrij werken. Geen programmatische belemmeringen die bij collegastations wel merkbaar zijn", zegt Jan. "Een dergelijk programma als 'Holland Info' kan bij een grote zender in het Belgische Limburg niet gemaakt worden".

JJ: "De politieke partijen kennen Lommel wel en ook de officiële instanties, zelfs de carnavalsvereniging 'de Bowlin-gers' uit Eindhoven.

In Nederland wordt steeds meer geluisterd naar Radio Lommel. We zien onszelf als een grenszender en niet specifiek als een lokale grenszender. Ze draaien allemaal veel muziek, maar wat krijg je aan informatie en educatie bij de vele vrije zenders in de grensstreek? Vrij weinig tot niets!

Je moet geen wereldnieuws, gepikt van een ander station, brengen, maar lokaal nieuws. Het nieuws van de BRT of Hilversum pikken is niet zo moeilijk. Je wordt er vermoeid van. De radiomakers zijn bij Lommel erg veel bezig geweest. De mensen hebben meer moeite om radio te maken. Daarom blijft de kwaliteit ook over".



JAN JANSSEN IN GESPREK MET EDJE



HENK JUNIOR IN GESPREK MET HANS NORD.

"Lommel besteedt rustig 70 uur aan een programma van 2 uur over de Europese verkiezingen. Diverse stations, zoals Royaal Achel, Brakos en Express, hebben geen toekomst", zegt Jan. Hij vervolgt: "Zij draaien alleen maar muziek. Ook informatie hoort erbij en dat kunnen zij niet bieden. Royaal zal dan ook vallen. Informatie is zeer belangrijk. Het moet ook geen regionale zender zijn als Maeva en Signaal", zegt Jan. "Signaal houdt geen rekening met de grens en Nederland", vervolgt hij. "De voorbereiding van de programma's erg veel bij de meeste programmamakers. Een platenprogramma is zo gemaakt. Je moet de mensen bij de radio betrekken. Probeer dan ook niet Hilversum of de BRT na te doen. Degenen, die dat nu proberen te doen, gaan in de toekomst de mist in. Ook worden er regelmatig cliché-opmerkingen gemaakt". Henk geeft een voorbeeld. "Neem nu bijvoorbeeld een DJ van Royaal: 'Het ga je goed, luisteraars'. Voortaan moeten alle lokale radio's eens hun best gaan doen met het maken van radio en stoppen met de populaire jongen uithangen. Eerst de kwaliteit van de programma's en dan de presentator. De mensen blijven geen telefonische verzoekjes vragen en het zijn vaak dezelfde. Vooral bij Royaal ontbreekt de informatie en de aktualiteit", aldus Jan.

Ook bij Lommel VZW gebeuren er nog wel eens rare dingen. Op Kerstavond werd het nieuwjaarsprogramma uitgezonden en op nieuwjaar het Kerstprogramma. Er kwamen telefoontjes binnen als: "Is dit nu het feest van Jezus, terwijl ondertussen de flessen champagne worden opengetrokken?"

Als laatste wil men nog zeggen, dat er bij Lommel VZW ook veel moet veranderen. Veel mensen moeten vervangen worden. De gezellige ploeg van Radio Lommel VZW wenst het FRM veel succes toe.

Omdat Lommel nog veel medewerkers kan gebruiken, volgt hier het adres:

NORBERT NEECKXLAAN 67,
B-3900 LOMMEL.
BELGIE
TEL. 011-542999

De uitzendingen vinden momenteel plaats op FM 101.5 MHz. 24 op 24 uur.

TEKST EN FOTO'S: TOM VAN DAUVEN.



IN MOTEL EINDHOVEN: HENNY VALKS (REPORTER VAN "HOLLAND INFO"), JAN JANSSENS EN TOM VAN DAUVEN.

EN NU EEN BIJZONDER STATION:

RADIO ZUIDERLICHT - ANTWERPEN

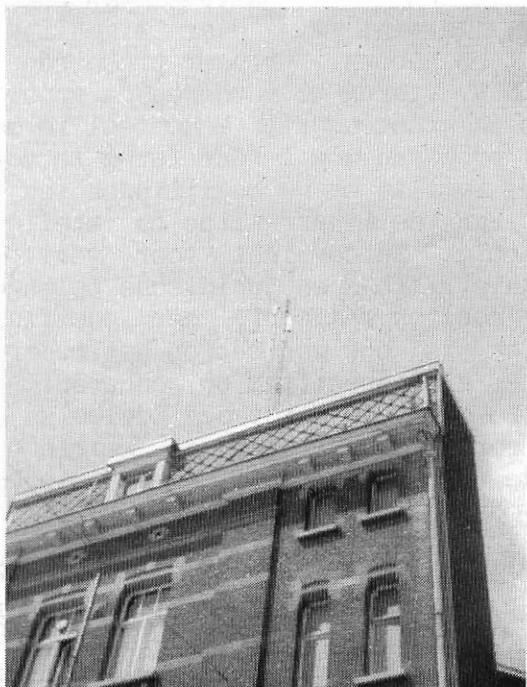

Na een lange periode van voorbereiding reden we dan toch op een vroege zaterdagmorgen naar Antwerpen. Het rijden naar Antwerpen duurde maar een uur. Tijdens de reis luisterden we naar Radio Fantasy Weelde op 102.9 MHz.

Het kostte erg veel tijd om Zuiderlicht te vinden. In Antwerpen hebben we ongeveer anderhalf uur rondgereden. We hebben dan ook bijna alles van de stad gezien. Dankzij iemand met een kaart en een andere helpende hand stonden we ineens voor de deur. Naast het gebouw stond een grote zomerkermis opgesteld.

De Leuvenstraat 32 ligt net langs de Schelde. De radiozender is 24 uur per dag in de lucht op 100 MHz.

Wat weinig radiostations hebben is een persmap. Die kregen we bij Zuiderlicht overhandigd. Ook liet men veel korrespon-

dentie zien van organisaties, waarmee het station contact heeft.

EEN RADIOSTATION VAN EN VOOR MINDERVALIDEN

Het radiostation is zeker niet het belangrijkste onderdeel van de VZW. Het is maar een klein aspect, dat er als laatste belangrijke activiteit is bijgekomen. De VZW zelf houdt zich veelal bezig met andere zaken dan radiomaken.

Toch is ook dit station voortgekomen uit de C.B. De C.B. is een goed communicatiemiddel, vooral voor invaliden en mindervaliden, die toch al veel op hulpmiddelen zijn aangewezen. Men kwam snel tot de conclusie dat er nog een communicatiemiddel bruikbaar is. In 1980 -het jaar van de gehandicapten- heeft men het station opgericht. Er is toen een VZW in het leven geroepen voor de verdediging van de rechten van mindervaliden. Een goede voorbereiding voor het mindervalidenbeleid was noodzakelijk. 75 - 80% van de mensen in de organisatie zijn mindervalide. Later is er pas een radiostation bijgekomen.

Er is een goede samenwerking met officiële instellingen. Ook is er een grote regionale organisatie: de Vereniging voor gehandicapten.

Het station is niet zo professioneel als een aantal andere stations door lichamelijke problemen van de medewerkers.

Jingles en items staan bij deze radio op de allerlaatste plaats. Zuiderlicht is geen popzender zoals vele andere Belgische lokale radio's.

Het medium radio wordt gebruikt als het nodig is. Je kunt het je voorstellen als een soort "strijdzender". Het station is de spreekbuis voor de provinciale raad voor gehandicaptenbeleid van Antwerpen. Zuiderlicht helpt mensen die van de kast

naar de muur worden gestuurd. Het station strijdt voor legalisatie. Persoonlijke

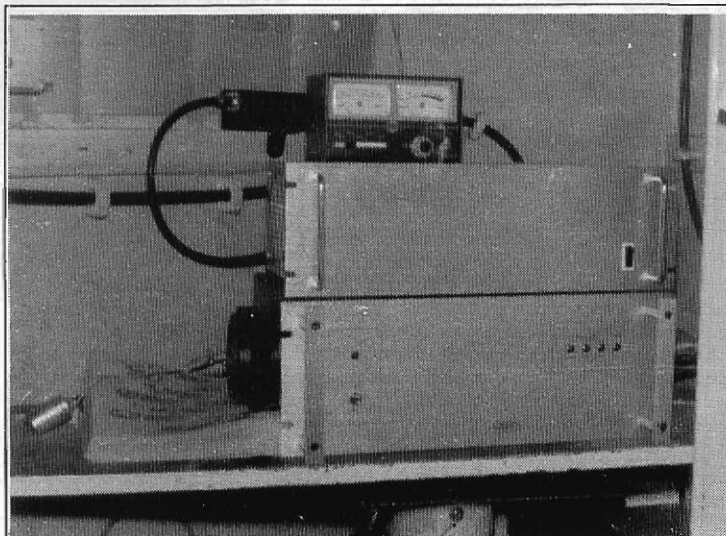

ZENDER RADIO ZUIDERLICHT



JINGLECASSETTES VOORZIEN VAN HET BRAILLESCHRIF



STUDIO INGERICHT VOOR HET WERKEN VAN, MET EN DOOR MINDER VALIDEN

RADIO ZUIDERLICHT

Leuvenstr. 32 2000 Antwerpen 1

2000 ANTWERPEN 1



De radio bestuurd
door validen en
mindervaliden

zaken worden vrij discreet behandeld. Eventueel komt er juridische steun bij door gratis advocaten.

In de Bijstand zitten regelmatig profiteurs; mensen die genieten van een uitkering, terwijl zij daar eigenlijk geen recht op hebben. Vroeger probeerde men de O.C.N.W. terug te vorderen op vrouw, ouders en grootouders. Momenteel is men aan het proberen nog verder terug te vorderen in de familie om de bezittingen ten dienste van de mindervalide te stellen. Zo behartigt Zuiderlicht voor veel mensen administratieve en juridische belangen. Het publiek reageert zeer positief. De muziek is ook gericht op het oudere publiek, niet specifiek op jongeren. Iedere zaterdag wordt een Edelweiss informatieprogramma uitgezonden, waarin belangrijke informatie wordt gegeven die bestemd is voor de invalide.

De VZW Zuiderlicht is eigenlijk geen radio, maar een maatschappelijke organisatie. De radio moet financiële steun kunnen leveren. Elke radiomedewerker moet ook inzetbaar zijn voor andere zaken, zoals buitenactiviteiten. Discjockeys heeft Zuiderlicht dus ook bijna niet. Soms wordt er een beroep gedaan op validen. Non-stop draaiers zijn belangrijk. Ieder kent zijn taken. Walter bijvoorbeeld is druk bezig met de voorbereiding van een reis voor gehandicapten naar Rome. Hij heeft al een reis naar Lourdes begeleid.

Ook diverse andere invalidenorganisaties maken gebruik van radio, zoals Wermival in Merksem. Voor sommige mensen is het een bezigheidstherapie. De invaliden, die normaal de hele dag thuis zitten, zijn nu actief. De vier advocaten zijn verbonden aan vier verschillende politieke richtingen. Je moet de politiek bewust gebruiken om bepaalde doeleinden te bereiken. De organisatie zelf blijft neutraal. Geen enkele politieke partij kan dus zendtijd huren.

Er zijn zware financiële problemen geweest. Men wilde nooit op reclame overgaan. Van armoede is dit nu toch gebeurd, al is men ertegen. Als er alternatieven komen, wordt de reclame gestopt.

Wegens de geldelijke problemen worden er drive-ins en huwelijksfeesten georganiseerd. Daarnaast zijn er ook nog grote technische problemen geweest. Begin 1983 kwam er een RIT-controle: Zuiderlicht zat buiten de omroepband op 104.5 MHz. De uitzendingen moesten onmiddellijk gestopt worden. De technicus had 3 uur om de zender onder de 104 MHz. af te regelen. Helaas waren er weinig mensen bereikbaar en het kostte veel geld. Toen werd besloten om naar de 100.1 uit te wijken. Met 100 Watt was er een zwakkere ontvangst.

In de omgeving is Radio Mercator gesplitst en nu zelfs ontbonden. Radio Minerva gaat illegaal verder. Er is een liberale politiek en Zuiderlicht zat ertussen. Nu zit Zuiderlicht pal langs Antigoon. Zij hadden liever Zuiderlicht naast zich dan een andere -grote- zender.

Een groot aantal Vlaamse artiesten heeft onlangs een benefietavond gegeven voor kinderen. Kaarten werden helaas niet verkocht, maar Zuiderlicht gaf financiële steun en ook Radio Atlantis heeft geholpen. Een belangrijk doel van Zuiderlicht is ook het bij elkaar brengen van mindervaliden en validen.

Zuiderlicht heeft een groot probleem: men zoekt voor de luisteraars in de 2e, 3e generatie oude 78-toerenplaten en/of bandopnames.

Andere, soortgelijke organisaties, die met radio willen beginnen, kunnen rekenen op medewerking, steun en inlichtingen om dit te kunnen realiseren. Programmatisch biedt men ook aan tot samenwerking te komen met reeds opgerichte stations of stations in spe.

Wie contact wil opnemen met Zuiderlicht kan dat doen via het volgende adres:

VZW ZUIDERLICHT

LEUVENSTRAAT 32
B-2000 ANTWERPEN.
BELGIE
TEL. 03 2369684

VANUIT NEDERLAND:
09-323237684

TEKST EN FOTO'S: TOM VAN DAUVEN EN AD VAN GESTEL.

VRIJE RADIO EN REKLAME: WANNEER LEGAAL?

Begin september worden in de Vlaamse executieve 2 wetsvoorstellen besproken. Het betreft hier 2 wetsvoorstellen aangaande etherreclame: het wetsvoorstel Mlet Smet (CVP) en het wetsvoorstel Van Belle (PVW).

Volgens het wetsvoorstel Van Belle zouden de reclamehoedschappen niet beperkt mogen worden tot een commerciële of financiële belangengroep en zouden de commercials moeten onderscheiden worden van de programma's. De spots zouden dus moeten uitgezonden worden volgens het STER-model.

Het wetsvoorstel Mlet Smet is veel heperkender: zo zou de reclame door het station zelf verworven moeten worden, zou nationale reclame uitgesloten zijn en zou er bovendien slechts een uur reclame per week mogen uitgezonden worden. Iedereen, die wat logisch denken kan, weet dat dit laatste onrealiseerbaar is; de reclameprijzen zouden immers zo hoog liggen die die door lokale adverteerders niet meer zouden kunnen betaald worden.

In politieke kringen wil men zoveel mogelijk in orde stellen voor de volgende verklezingen.

In juli heeft de Europese Commissie laten weten aan Denemarken en België, dat zij het onderdeel van het Europees Verdrag over vrijheid van meningsuiting en dienstverlening (die er moet bestaan tussen de lidstaten) overtreden. België kreeg de raad z'n wetgeving te herzien omdat -volgens de Europese commissie, de Belgische handelaars door het wegleren van reclame benadeeld worden en er zo oneerlijke concurrentie ontstaat. Beide wetsvoorstellen en het nieuwe mediaplan van CVP-PW houden daar reeds rekening mee.

Een ding is zeker: reclame moet -hoe dan ook- legaal worden als de lokale radio wil overleven. Hoe zullen anders zaken zoals de algemene werkingskosten van een station, SABAM, nieuwsgeving etc. betaald worden? Het is helachelijk te denken, dat dit geld uit de ophengst van de verkoop van stickers en lidkaarten of door het inrichten van fanbals e.d. kan gehaald worden. Op financiële steun van de overheid moet er zeker niet gerekend worden!

Ten slotte nog even wat over 3 jaar Maeva: ondergetekende en enkele vrienden waren van plan er naar toe te gaan, maar 's middags is de persoon die het vervoer regelde, met z'n auto in een gracht gesukkeld, zodat we niet in Wieze zijn geraakt. Ik heb dan naar Patrick Valain gebeld, die er het volgende over wist te vertellen: er zijn zo'n 15.000 mensen komen opdagen waarvan er 's morgens om 7.00 uur nog een 5.000 aanwezig waren. Die 5.000 konden dan genieten van een gratis onthijt, alvorens terug naar huis te gaan. Alle groepen en artiesten zijn komen opdagen, maar de zaal met de popgroepen (er waren 2 zalen) met o.a. Toontje Lager, Jo Lemaire etc. had duidelijk minder succes dan de zaal met de bijna volledige Belgische showwereld en enkele Nederlandse artiesten als Rob de Nijs, Vader Abraham e.a.

Reakties op het hierboven geschrevene, de reportage over Radio Reflex en het interview met Erik Marijse altijd welkom.
FRANK VERMANG, DUINHELMSTRAAT 31, B-8400 OOSTENDE.

ETHERPROSTITUTIE

De evolutie in de Belgische niet-officiële radiomedia lijkt niet meer te stoppen. Het originele radiomaken ruimt plaats voor publiciteit, syndicaten en verbastering. Een bron van inkomsten is positief voor de instandhouding van een station, maar dat dit ten koste komt van Jan Publiek, jammer. Publiciteit is leuk, werkt verfrissend en heeft een duidelijke invloed op het luistergedrag, maar drukt ook het peil van radiomaken gevoelig omlaag. Niet onlijst: publiciteitsblokken vormen een verkrachtende noot in mijn dagelijks radioluisteren. De overheid zorgt voor geen alternatief en dus heuk je er maar op los. Deze publiciteit vormt niet de hoofdbrok van mijn verminderde interesse voor vrije radio, een andere kwelgeest verpest het radiomaken. Gegroepeerde programma's op diverse stations, kettenvorming van eenmalige programma's. Het idee is zijn tijd vooruit en positief zijn nieuwe ideeën, maar gaat men niet te ver. De wagen in en overal dezelfde stem, hetzelfde programma. Daarvoor is de officiële omroep al een kwelling en vrije radio's dienen origineel te zijn. Een groot aanbod vrije radio's hooft zich aan en kan anno 1984 niet verder. Bundel dan de ideeën in een station met diverse strekkingen, maar geen prostitutie van programma's. Het verhaal krijgt een vervolg.

WIM C.

RADIO IN EUROPA

RADIOS LIBRES

VRIJE RADIO IN FRANKRIJK

Slechts enkele dagen na de vrijgave door de regering registreerde men alleen al in Parijs meer dan 100 vrije radiozenders. Regelmatig komen er zenders bij, en vele verdwijnen weer, daar ze niet, zoals in andere landen door reclame gefinancierd kunnen worden, want dit is officieel voor vrije radiostations verboden. Op dit moment zijn er in- en om Parijs nog ongeveer 50 zenders actief. Een andere beperking is, dat de stations gebonden zijn aan beperkt uitzendbereik om storing met andere stations te vermijden waardoor het ontvangstbereik slechts beperkt is. In Parijs spreekt men dan ook van "stadsdeelradio".

Hier in Parijs wordt de communicatie via de radio extra benut. Er zijn zenders voor religieuze minderheden, homoseksuelen, gastarbeiders, anarchisten, kleurlingen enz. Zo is er een RITAL ITALIA voor de Italiaanse inwoners en een RADIO K.L.O.D. voor het Engelstalige deel van de bevolking.

In de provincie is de situatie ongeveer gelijk aan die in België met het verschil, dat in Frankrijk het gehele frequentiegebied van 88-108 MHz. gebruikt mag worden, zolang er maar geen andere stations gestoord worden. Omdat ook bij deze stations de financiële middelen beperkt zijn en het meeste geld uit eigen zak moet komen kom je ook hier erg veel Top-40 en disco-zenders tegen. Veel van de privé zenders nemen dan ook een voorbeeld aan de zenders van EUROPE-1 en RADIO LUXEMBOURG. EUROPE-1 en RTL zijn al sinds lang een alternatief voor de vervelende uitzendingen van de Franse staatsradio en blijven ondanks de vrije zenders nog steeds erg populair.

Vaak moet de Franse R.C.D. ingrijpen als zenders elkaar dwarszitten door met steeds hogere vermogens te proberen een groter luisterpubliek te bereiken.

Al met al stemt de situatie tot tevredenheid ondanks dat er hier en daar nog wel wat verbeterd kan worden.

OOSTENRIJK

In Oostenrijk is er sinds mijn laatste vakantie niet veel veranderd. Er zijn maar een paar zenders op de FM-band te vinden. 01, 02 en 03, de Oostenrijkse staatszenders zijn nog vervelender als de Duitse zenders. Des te opvallender was een zender uit Innsbruck. Deze zender RADIO TIROL (92.7 MHz, 24 uur per dag) is een duidelijk alternatief en brengt naast goede muziek (in principe afwisselend 1 nieuwe plaat, 1 oude en 1 Duitstalige) en reclame voor bedrijven uit Innsbruck ook uitgebreid nieuws en informatie uit de regio. Jingles en Fillers ken ik uiteraard al van de Belgische en Nederlandse stations en dit is dan ook de enige aanvaardbare zender uit het Oostenrijkse Tirol.

In mijn laatste bericht over Duitstalige vrije zenders heb ik Radio BRENNER vergeten. Deze zender is 24 uren per dag in de lucht op 104.0 MHz. Radio BRENNER zendt uit vanuit Italië en is gericht op het Duitstalige gebied van Zuidtirol, op het Bundesland Tirol en op een deel van Beieren. (tot Muenchen en Augsburg te ontvangen). Met de antenne op de Brenner heeft radio BRENNER een groot zendbereik en met een vlot programma mikt men vooral op het jongere luisterpubliek. Voor Italië zijn er uitzendingen op 93.8 MHz in Stereo omdat het in Italië moeilijk is een vrije frequentie te vinden.

Mooi vind ik het, hoe het luisterpubliek opgebouwd wordt in 3 landen tegelijk en er bij spelletjes en acties, deelnemers uit Oostenrijk, Duitsland en Italië meedoen.

ITALIE

Zoals ik het juist over de vrije frequenties in Italië had, is de radio in Rome voor de luisterfanaat een ware belevenis. De FM-band zit van voren tot achteren vol. De zenders zitten slechts millimeters uit elkaar en van 88-108 hoort men de meest uiteenlopende zenders met een verschillende muziekkeuze. Ik heb gelezen, dat in de regio Latium, die rond Rome ligt zegge en schrijve 760 radiozenders geregistreerd zijn. Er is dan ook haast geen plek te vinden in Rome, waar je niet met radioklanken geconfronteerd wordt. Of het nu politieke-kerkelijke- of radikale-zenders zijn; in Rome is alles mogelijk. Verder is er op de band der onbegrensde mogelijkheden nauwelijks nog controle over waar zich nu welke zender bevindt. En toch vind er nog strijd plaats. Zenders met veel geld overleven en verhogen hun zendvermogen om daarmee de zwakkere uit de lucht te werken.

Over de Franse radio had ik al geschreven en het is me inmiddels opgevallen dat een zender in het grensgebied met Italië Italiaanse reclame uitzendt, omdat reclame in Frankrijk voor de vrije zenders officieel verboden is. In Nice is RADIO A de populairste zenderen is 24 uren per dag in de lucht, overwegend gericht op het jongere publiek. Vanuit het winkelcentrum "Centre commercial Nizza Etoile" zendt vanaf de eerste verdieping Radio Nizza Etoile dat men door een glazen wand bezichtigingen kan (zoals bij Radio Express, Antwerpen). Toen ik er was werden er slechts continue banden gedraaid zonder commentaar.

MONACO

In Monaco is er slechts 1 zender "Radio Monte Carlo" maar deze is dan ook ver over de grenzen bekend. R.M.C. brengt naar mijn smaak een superprogramma en heeft het voordeel dat ze voor Frankrijk reclame mogen uitzenden en met Franse tijdschriften samenwerken. 24 uur per dag zendt R.M.C. voornamelijk Engelstalige muziek uit, wat voor Frankrijk en Monaco nog steeds iets ongewoons is. Het herrinnert sterk aan Radio Luxembourg dat zich ook in een gunstige situatie bevindt en zijn geldgevers in het buitenland heeft. Monaco heeft ook een eigen Televisieprogramma met dagelijks een speelfilm, 2 uur videoclips, korte nieuwsuitzendingen, reclame en een goede presentatie.

ZWITSERLAND

Over de Zwitserse lokale radio werd in het laatste FRM al geschreven en in Bern heb ik Radio Extrasse (97.7 MHz, 24 uur per dag) bezocht. De studio bevindt zich in een restaurant achter een glazen ruit. In het restaurant hangt een luidspreker en de gehele dag kan men er muziek en informatie beluisteren. Radio Extrasse maakt een goed en professioneel programma met veel spelletjes en acties.

Dat was het voor deze keer.

Groeten van Wolfram Steinhorst.

Evt. reacties naar: Wolfram Steinhorst,

Postbus 981, 6000 AZ WEERT.



THE IRISH FREE RADIO SCENE

NOVA 88FM/819AM

DEEL 3

We verlieten Nova midden mei met 2 MG-zenders en 2 FM-zenders in gebruik met de belofte van nog meer zenders als de storingen zouden voortduren. De storingen bleiden echter op 4 mei op en er werden verder geen onderbrekingen bij welk station dan ook waargenomen. De nieuwe studio's van Nova, zoals we al eerder zeiden, zijn fantastisch. De twee "on-air" studio's liggen precies aan het eind van het nieuwe studio/zendercomplex. Waarom twee studio's? Zou KISS-FM toch terugkeren? We kwamen erachter toen we op 23 mei afstemden op Radio Nova op 819 kHz... en daarna op 738 kHz. Via de laatste zender werd andere muziek ten gehore gebracht. Dit duurde van 8.20 tot 10.15 uur, waarna er aankondingen volgden, dat we luisterden naar Radio Exidy 738 met niemand minder dan Tony Allen! Het programma was uitstekend, zoals alleen Tony dat kan brengen. Jammer genoeg kon men bij rustige muziek Radio Nova er zachtjes doorheen horen, terwijl het omgekeerde bij de programma's van Nova ook het geval was. Het duurde echter niet lang, jammer genoeg; iets na 13.30 uur verdween Exidy net zo snel als het gekomen was. Na informatie te hebben ingewonnen bij het station, bleek de reden simpelweg de onvoorziene problemen, die optraden bij het opereren van twee sterke zenders vanaf een lokatie. Deze problemen waren wel op te lossen, maar daar zouden astronomische bedragen mee gemoeid zijn. Toch was het leuk om Tony weer eens gehoord te hebben; eigenaardig als je bedenkt dat op de kop af een jaar geleden op diezelfde dag Tony in de lucht was bij Radio Nova en de definitieve sluiting van het station aankondigde, waarmee "The Great Irish Radio Experiment" beëindigd werd.

De volgende dag, toen iedereen op het offshorestation Laser 558 dat om 5.00 uur in de lucht kwam, afstemde, kwam Nova weer terug op 738 kHz. als Nova International. De uitzendingen op 819 kHz. werden gestaakt, evenals die op 88.2 en 88.6 MHz. op de FM. Alleen 102.7 MHz. bleef in gebruik. Het signaal is sindsdien sterker en sterker geworden met een bereik tot bijna Londen en haast heel Schotland, Wales en Engeland. Het doelgebied is uitgebreid tot in de U.K. en bestrijkt nu een gebied ten Noorden van Carlisle, ten Oosten en ten Zuiden van Leeds, ten Noorden van Birmingham en Noord-Wales, plus het eiland Man. Er worden reclames uitgezonden voor dit gebied en er is een kantoor geopend in Londen, dat gevestigd is in South Bank House, Black Prince Road, London S.E.1. Binnenkort wordt ook een kantoor in Liverpool geopend.

Er worden weer- en verkeersberichten voor Engeland uitgezonden en wedstrijden zoals de 5000 Pound Giveaway en de Nova Bingo.

Tony Allen is zeer druk in de weer geweest met Jingles en de serie "Radio Nova, playing all over....." is uitgebreid met bijna elke stad in het nieuwe doelgebied, plus nog een stelletjes fakes als "Weatherfield", "Ambridge" en "Brookside".

De vakanties van het personeel zorgden ook dit jaar weer voor wat probleempjes. Langere programma's waren aan de orde van de dag voor de achterblijvers. Er werden ook "extra stemmen" gehoord via de ether: Chris Carey, Tony Allen e.a. Declan Meehan gaat enkele maanden weg om bij Capital Radio Londen als vervangend producer; het is dus mogelijk dat we de komende tijd Tony Allen zullen horen tijdens de Breakfast Show. Er zijn een heleboel nieuwe nieuwslezers aangetrokken, waarvan sommige permanent en andere die "even langskomen" bij wijze van spreken. De nieuwsdienst is dan ook flink

uitgebreid. "Dublin Today" is echter nog niet terug, ondanks de beloftes dat dit programma spoedig weer hervat zou worden.

Momenteel worden er T-shirts, stickers en Nova video's geadvertiseerd via het station.

Waarom is deze "mini Luxemburg" situatie ontstaan en hoe denken de Ieren hierover? Mijn persoonlijke mening - en dat is alles - is dat Chris Carey altijd al een "Luxemburg" wilde hebben, sinds hij bij dat station gewerkt heeft. Dan nog twee zeezenders in de Theemsmond en misschien nog meer in het verschiet. Hoe lang zal het nog duren, eer er een "juli '64" situatie (een vaart naar het Noorden) ontstaat? Carey zou dat best allemaal eens voor elkaar kunnen hebben als dat gebeurt. De Ieren zullen daarom niet kwaad op hem zijn, want hij brengt tenslotte vreemde valuta hun land in. De Ieren vinden het niet bepaald leuk, dat Nova nu ook uitzendingen verzorgt, die op Engeland gericht zijn en recente dingen als "playing all over Manchester now" en steeds meer Ierse versies hiervan schieten duidelijk in het verkeerde keelgat. Ik vraag me af, of Luxemburg dergelijke dingen ook doet?

In de rest van Ierland gaat alles rustig zijn gangetje: Carousel in Navan heeft een nieuwe modulatiekraak in gebruik genomen, waardoor het signaal veel helderder geworden is op 1386 kHz. Radio Na Gaeltige uit Swords, North County Dublin is kortegolfuitzendingen begonnen op 6340 kHz. -onregelmatig-. Deze uitzendingen zijn door verscheidene mensen (waaronder wijzelf) gehoord, tot in Cornwall toe. Over KG gesproken: ook ABC Tramore wil nog wel eens op de zondagochtend een uitstapje maken naar die hand.

Alan West (Boh Scott) heeft ABC verlaten om de geleerden bij Ahe van de Voice of Peace te versterken. John Lewis Moss blijft bij ABC.

South Coast Radio heeft nogal ernstige problemen in Cork, omdat hun belangrijkste aandeelhouder de financiële steun introk. Verschillende medewerkers zijn vertrokken, waaronder John Kenny, die naar Capital in Dublin ging, maar we hoorden dat Nick Richards gebleven is. Keith York pendelt heen en weer tussen dit station en het station in Brandon, WKLR.

Barrie and Ruth Johnston
ANORAKS U.K.
P.O. BOX 539
BLACKPOOL FY1 4RE
England

De hox met 6 platen is klaar! En dan bedoel ik de geschiedenis van Caroline op vinyl. En het is geen rose vinyl, maar blauw geworden. Het zijn goede persingen en een mooie foto prijkt op de voorkant van de zware doos. Het beloofde boek, dat E.A.P. erbij zou doen, zit er niet bij. Een briefje in het zesvoudige album belooft een spoedige toezending. Kennelijk heeft Bill Rollins ervan afgezien om het Andy Archer boekje te gebruiken. Eind goed, al goed, dus. J.W.

Deze hox is verkrijgbaar bij Anoraks U.K. voor Eng.Pond 29.99. Een lijst met alle verkrijgbare artikelen kan aangevraagd worden bij bovenstaand adres.

Techniek

MIDDENGOLFZENDER 40 WATT 1350 - 1650 kHz.

OSCILLATOR

T.a.v. het kristal een advies: kies de kristalfrequentie overeenkomstig met de 9 kHz. afstand (Europese norm). Bijvoorbeeld: de B.B.C. Worldservice zit op een frequentie van 1296 kHz. Door hier een veelvoud van 9 bij op te tellen komt men vanzelf op een officiële frequentie in het gebied, waar de zender kan komen. Dit voorkomt namelijk de welbekende verschromfluittonen. De trimmer van 30 pf dient om de kristalfrequentie iets (ca. 1 kHz.) bij te regelen. Door bijvoorbeeld temperatuurverschillen kan de kristalfrequentie namelijk iets veranderen.

DE BUFFER

L=1 40 wdg. op P.V.C. 0 40 mm. Draaddikte 1 mm. (h.v. lakdraad). Met de 500 pf draalcondensator kan de huffer in de "dip" (= minimale anodestroom) gedraaid worden (ca. 45 mA). De draalcondensator dient geïsoleerd opgesteld te worden t.o.v. de aarde. De 50 pf koppelcondensator kan afgetakt worden op de warme helft van de spoel. Hoe dichter dit bij de anode gebeurt, des te groter het stuurvermogen.

EINDTRAP

De negatieve spanning op het stuurrooster wordt verkregen d.m.v. een voeding (zie schema). Het afregelen gaat als volgt: Men zet hoogspanning (en gloei spanning natuurlijk) op de eindbuis, echter zonder dat de oscillator en huffer werken. Hierbij moet de potmeter geheel opgedraaid zijn. Nu draait men de potmeter terug, net zolang tot de eindstroom begint te trekken. Men moet de potmeter nu zo instellen dat de anodestroom nog net nul is. De negatieve spanning is dan ca. -115 Volt.

PI-FILTER

Spoel: ca. 65 wdg. op P.V.C. of keramische vorm van 50 mm. doorsnede. Draad 1 - 1,5 mm. dik met aftakkingen.

AFREGELING

- 1) Stel C1 in op minimale anodestroom
- 2) Stel nu C2 en C3 in op max. vermogen in antenne
- 3) Stel nu C1 weer in op minimale anodestroom. I.p.v. een Amperemeter kan men ook een lamp nemen van 12 V/10 Watt. Deze moet echter tijdens een uitzending verwijderd worden. De antennestroom zal ca. 0,8 tot 1 A. bedragen. De anodestroom zal ca. 100 mA. bedragen.

ANTENNE

Dit moet een langdraadantenne zijn van $1/4 \lambda$; een recht stuk zonder bochten. Wanneer dit niet mogelijk is i.v.m. ruimtegebrek is het mogelijk een spoel te plaatsen in het midden van een antenne. Hiermede is de antenne redelijk goed aan te passen. Het pi-filter doet de rest. De draadantenne direct op het pi-filter aansluiten. Geen coax gebruiken.

AARDE

Als aarde kunnen dienen een paar waterleidingshulzen (koper) ca. 5 m. diep in de grond gestoken.

ENKELE ALGEMENE OPMERKINGEN

- 1) Kom niet hoger in frequentie dan de "hromtoon" (wat is dit eigenlijk voor zender?) op ca. 1630 kHz. Hier zitten n.l. scheepvaartfrequenties.
- 2) Een oude slooprijpe huizenradio- of tv levert veel onderdelen voor dit apparaat, bijvoorbeeld draalcondensator, huffer en de EL84 en EF 183/184
- 3) Zorg dat de trappen onderling goed afgeschermd zijn (stippellijn op de tekening). Ook is het wenselijk het gehele apparaat af te schermen (h.v. aluminium kast)
- 4) Zorg dat de condensatoren haaks op de spoelen staan. C's in de hoogfrequentieleidingen moeten keramisch zijn.

Veel succes met het bouwen. Reakties hartelijk welkom via de redactie van het FRM. "APPIE"

P.S. Afstanden van 100 km. zijn te halen, mits de band vrij is.

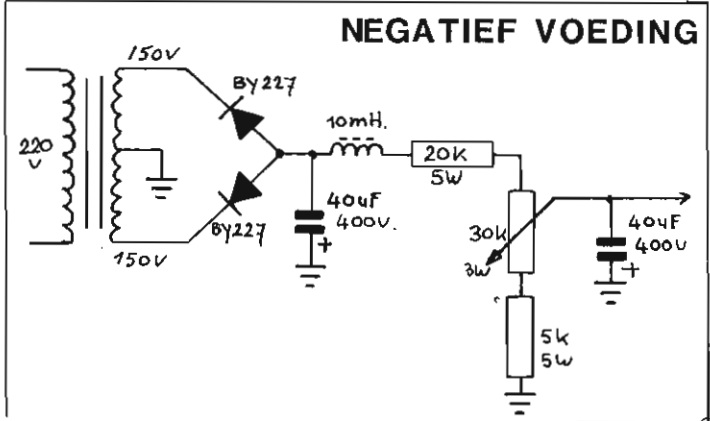
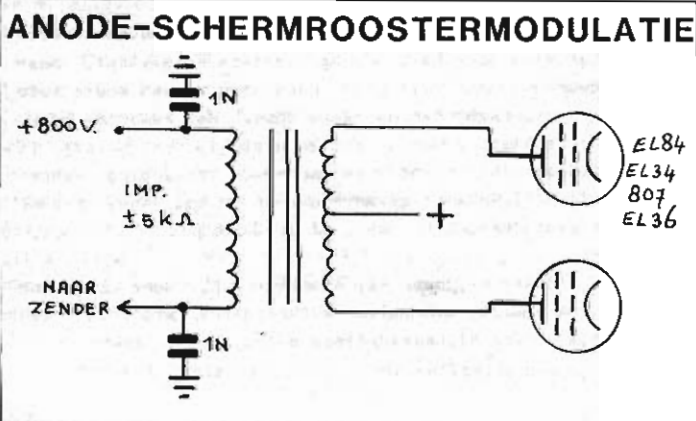

SCHEMA

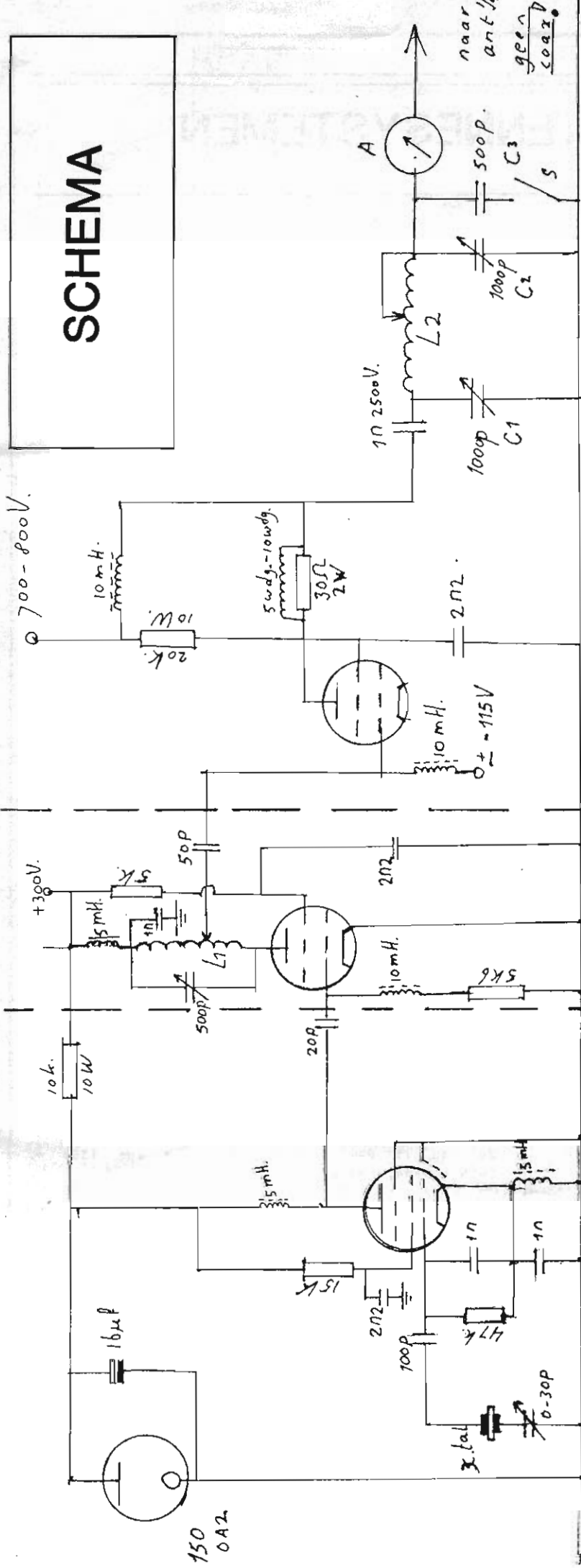

AANSLUITGEGEVENS BUIZEN

| | | | | |
|------------------|---------------|------|--------|------|
| Anode: | ef 183 184 | 7 | ef 184 | 807 |
| schermrooster G2 | | 8 | 7 | top. |
| stuurrooster G1 | | 2 | 9 | 2 |
| Rem rooster G3. | | 9 | 2 | 3 |
| kathode. | | | - | - |
| Gloeispanning | | 10P3 | 3 | 4 |
| | | 4+5 | 4+5 | 1+5 |

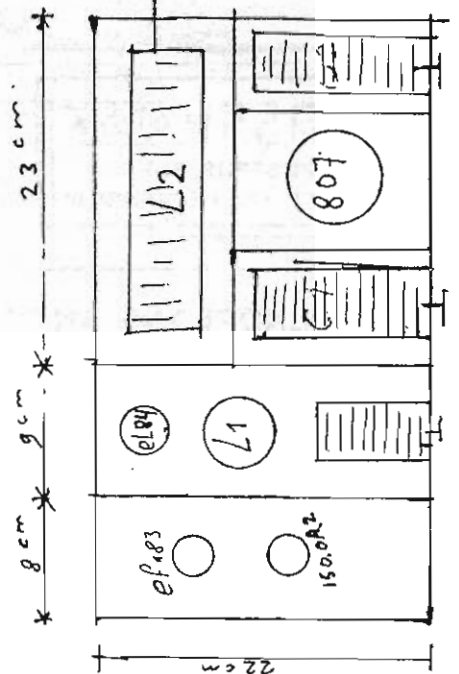
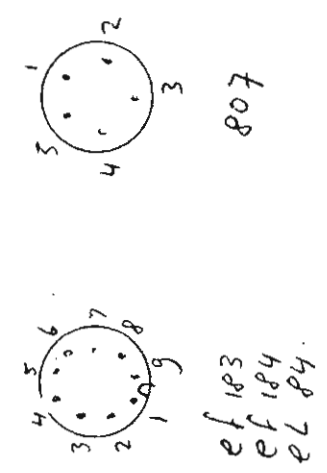

OPBOUW ONDERDELEN

DE GROUNDPLANE ANTENNE

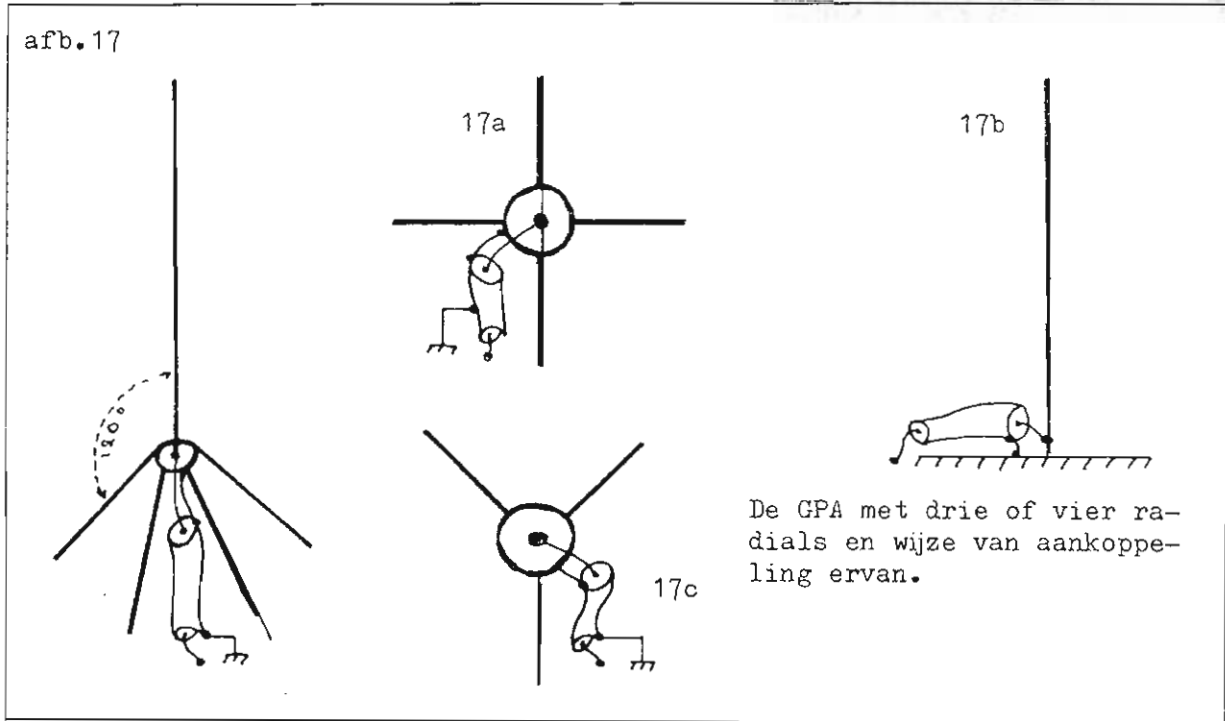

De enige antenne die met de Fuchs-antenne nu nog te vergelijken is met de Marconi-antenne, is de zogenaamde Ground Plane antenne, zoals die voor mobilfoon wordt gebruikt. In een auto -daar waar de mobilfoons worden toegepast- kan het dak ervan als aarde dienen. Het dak is dan, zoals we zeggen, de tegencapaciteit van de antenne.

Ook echter kan een niet-mobiele post met een G.P.A. worden uitgerust. In plaats van het autodak gebruiken we dan 3 of 4 benedenwaarts gerichte sprieten, de zogenaamde radials. In afb. 17 a, b en c staat een en ander weergegeven.

De radials moeten minstens 1/4 golflengte lang zijn en dat laat zich in de volgende formule berekenen; gemakshalve nemen we een berekening voor de 80 meterband:

$$\text{Basisformule: } \frac{73,20}{f \text{ (MHz)}} = \frac{73,20}{80} = 0,915$$

De lengte van de straler is dan:

$$\frac{71,20}{f \text{ (MHz)}}$$

Er zit dus enig verschil. De stralingsweerstand R_s ligt in de buurt van 52 Ohm als de hoek tussen straler en radials = 120 graden. Bij het vlakke, blikken autodak komen we dan in de problemen, zoals menig CB-er tot zijn ergernis heeft kunnen constateren met een blik op de SWR-meter die maar

nooit beter stond dan 1.3 tot 1.6, soms zelfs 2. De boosdoener is de ongeveer 90 graden die het autodak maakt t.o.v. de straler. Zoals we bij de Marconi antenne reeds constateerden is nu de impedantie bij het voetpunt van de antenne niet de nette 52 Ohm, doch slechts 37 Ohm of daaromtrent. We moeten dus impedantietransformatie gaan toepassen.

Als we met een kabel van 75 Ohm naar "beneden" willen, dan kunnen we de Q-match (ook al eerder besproken) toepassen, die we als volgt kunnen berekenen:

$$Z_0 \text{ van } 75 \text{ Ohm} = Z_0 \sqrt{37 + 75} = Z_0 = 1369 + 5625 = 6994 = 83,63$$

Voor amateurs in de handen op de langere golflengten is er een mooie oplossing. De straler zetten ze recht op tegen de nok van de woning, uitgevoerd met een tegen de gevel of schoorsteen bevestigde mast, waaraan een draad wordt gespannen. De radials zijn dan uitgevoerd als twee, van nok-gootwaarts afgespannen draden. Een systeem dat ook hier zijn toepassing vond en waarvan een afbeelding in fig.18 is gegeven. We zien, dat de G.P.A. weliswaar op de Marconi antenne lijkt omdat hij recht overeind op het vlak aarde staat.

Het verschil is, dat de antenne niet middels afgestemde lijnen op de zender is aangesloten en dus niet van de lopende golven gebruik maakt.

afb. 18

Een Groundplane voor de lagere banden zoals toegepast op de ASSH-chack.

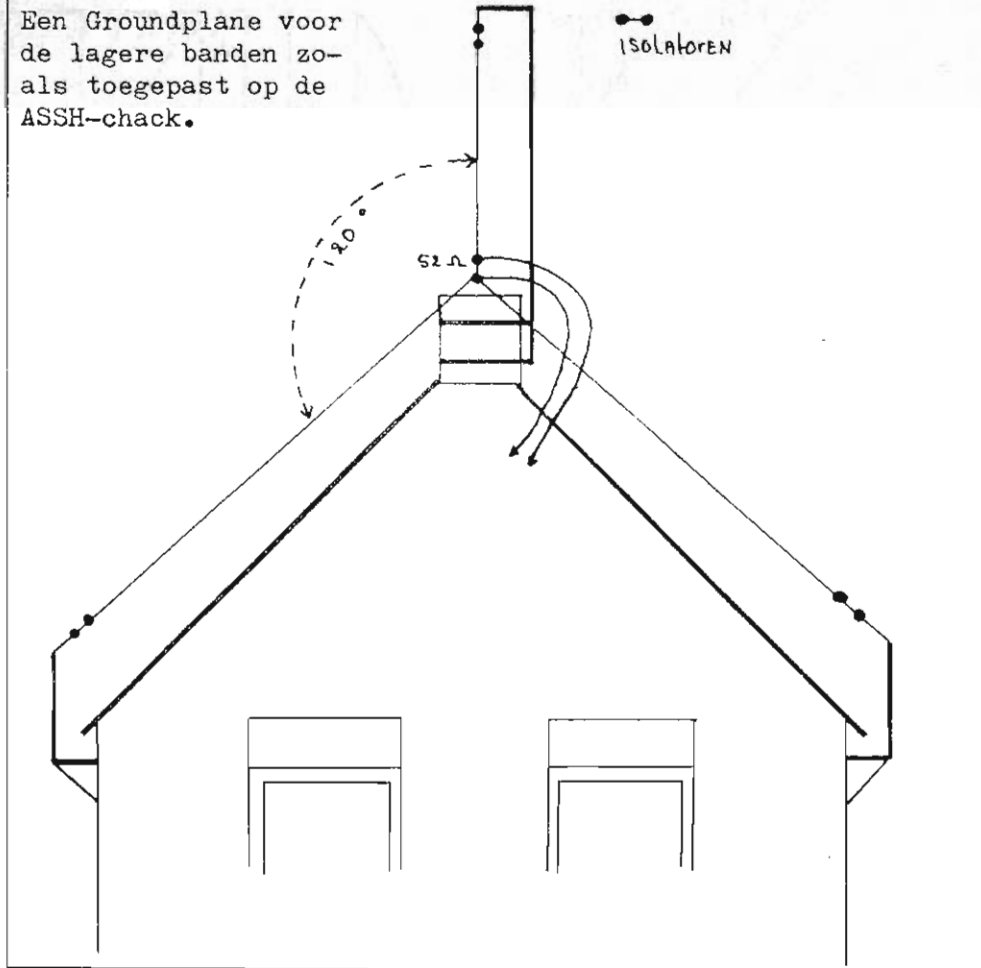

DE ZEPPELIN ANTENNE

Wanneer we ons weer even een hele-golf-straler voor de geest halen, dan zien we, dat aan het einde van deze straler de spanning hoog is, bij een stroom van nul. Zo zijn de gedragingen precies als bij een 1/2 golfstraler.

Hoe we in zo'n kring nu een stroom induceren, moge reeds bekend worden verondersteld, namelijk met een parallel aangebrachte straler (afb. 19 a en b)

Met een hele straler kunnen we een kunstje uithalen, bijvoorbeeld een stuk van 1/4 golflengte omvouwen en naar opzij richten. De stroomverdeling in de straler trekt zich hiervan blijkbaar niets aan.

Bij nader inzien is echter het omgevouwen stuk een 1/4 golf feeder geworden, terwijl een der feederdraden aan het einde van een 1/2 golflengte verbonden is. Het benedeneind van de feeder is kortgesloten.

Als we de zaak nu eens goed bezien, dan zullen we al vrij snel 1 geval van de Lecher-systemen tegenkomen - die van de 1/4 golflengte, aan het benedeneind kortgesloten - waarvan we weten dat daar een grote stroom loopt.

Nu mogen we de kortsluiting ook door een koppelspoel vervangen. Als we deze koppelspoel nu met een eindkring van een zender koppelen, dan is de zaak compleet. Mag ik u voorstellen: de Zeppelin antenne.

Op het knooppunt zit dus een spanningsbolk. Rechts van het knooppunt zit (als je goed kijkt) de Fuchs antenne. De feeder is hier afgestemd en er bevinden zich staande golven in. De straling is hier echter gering omdat de velden die de beide draden veroorzaken, elkaar opheffen.

Wanneer we met een afgestemde voedingslijn, dus een Lecher-systeem, werken dan zijn we niet langer vrij in de lengte van een lijn. De lijn moet of 1/4 golf zijn of veelvoud daarvan lang zijn.

Aan een Lechersysteem valt echter een hoop te corrigeren. Maken we een lijn te lang, dan zal hij zich inductief gaan gedragen. Door echter in elke lijn een seriecondensator van zo'n 500 pf op te nemen en deze in te stellen op een tussenwaarde, veroorzaken we met de inductiviteit een serieresonantiekkring, waarna het aansluitpunt van de kabel weer geheel Ohms wordt. Maken we de lijn te kort, ook nog niet alles aan de hand, want we verlengen dan met toevoegingen van spoeltjes. Het is de bedoeling, dat in de beide feederdraden de stroom gelijk is. We kunnen dit doen door elk van de condensatoren individueel te verdraaien en te controleren met een RF-stroommeter in elke stroomdraad. Wat een RF-stroommeter nu eigenlijk is? Daar komen we later wel op terug.

Gaan we nu een zender op 40 meter gebruiken met dezelfde Zeppelin antenne, dan moeten we iets doen. Een 1/2 golf antenne voor de 80 meter is een hele golflengte voor de 40 m. Als we de afbeeldingen bezien in fig.19, dan vinden we voor de 40 meter een spanningsbolk, zowel beneden aan de feeder als boven aan het knooppunt tussen antenne en feeder. Voor harmonischen is dat net zo van toepassing, wat inhoudt, dat we hier spanning moeten voeden.

Dit doen we door de lijn gewoon parallel op de spoel van de L-C-tankkring of eindkring aan te sluiten. Hier wordt op de maximumspanning ingesteld met de kring-C, welke eveneens voor eventuele correctie van de feeder kan zorgen. Bij de grondgolf zitten we dus op stroomvoeding, maar bij de harmonischen ervan gaan we dus over op de spanningsvoeding.

De Zeppelin antenne is zo te gebruiken voor meerdere banden. Voor zowel het werken op grondgolf frequenties als op zijn harmonischen. Het blijft echter wel zo, dat bij de Zeppelin de spoelen voor elke band moeten worden uitgewisseld. De condensatoren C1, C2 en C3 worden steeds gebruikt. Voor de spanningskoppeling zetten we C1 en C2 op maximum (= laagste wisselstroomspanning) en stemmen we C3 af. Voor stroomkoppeling staat die C3, maximale waarde = 250 pf, geheel op nul. Met C1 en C2 wordt nu afgestemd.

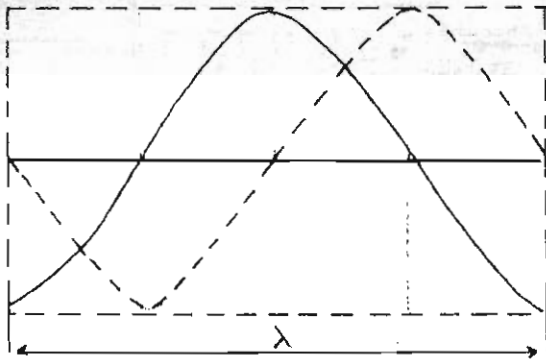

Afh. 19: De Zeppelin-antenne, waarin een hele golflengte wordt gehalveerd in een 1/2 golf straler met een twee-draads voedingslijn die 1/4 golf (of veelvoud daarvan) lang moet zijn. Alleen dan treedt er stroomvoeding op. Voor harmonischen is spanningsvoeding in het koppelpunt nodig.

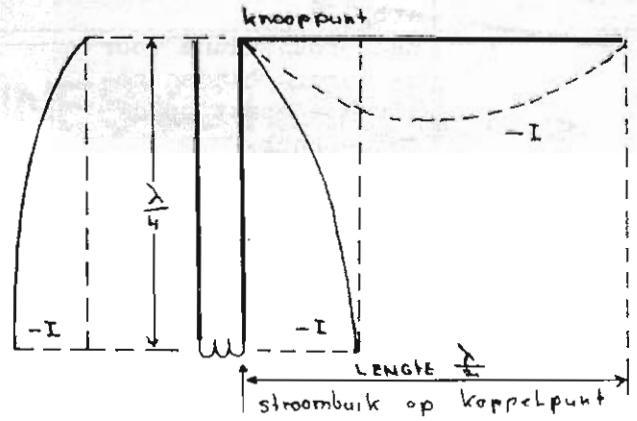

19 a.

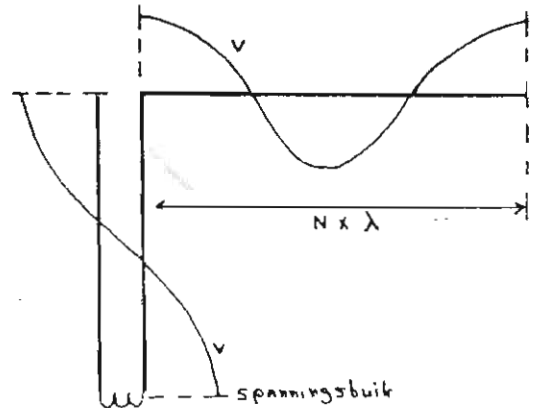
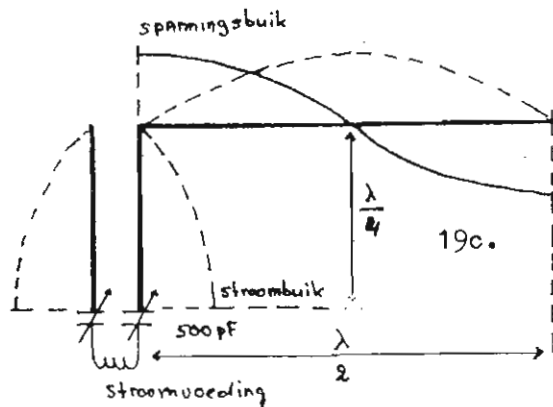

19b

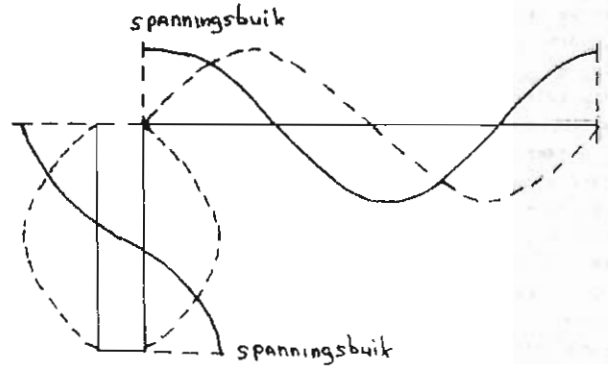
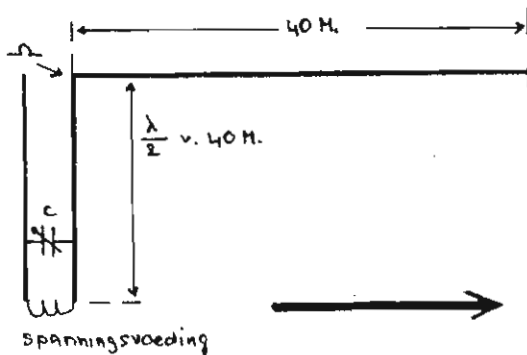

afb. 20

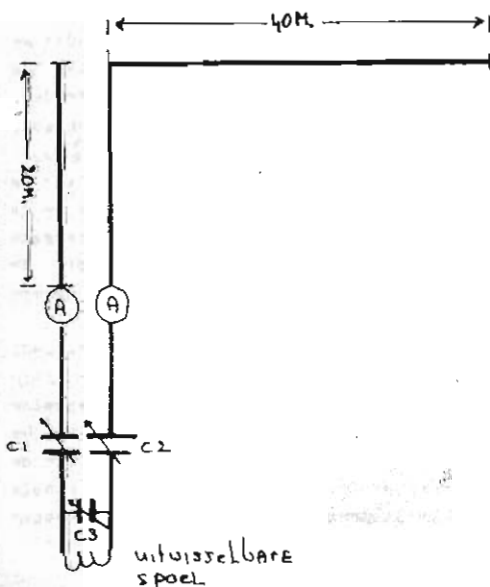

De Zeppelin-antenne met een antenne-draadlengte van 40 meter en een feederlengte van 20 meter. Voor de 80 meter band is dit resp. 1/2— en 1/4 golflengte en met stroomkoppeling in het voetpunt. Een iets te lange antenne wordt afgestemd met de twee serie-condensatoren.

AMATEUR

SCHEMA SERVICE

De lijsten van voorhanden zijnde schema's zijn aan te vragen via POSTBUS 360, 1700 AJ HEERHUGOWAARD en betreffen de volgende categorieën:

ZENDERS EN VOEDINGSAPPARATUUR

ONTVANGERS

AF-VERSTERKERS (beperkt)

MEETAPPARATUUR

Voor de aanvraag van de lijsten niet vergeten de gefrankeerde en aan jezelf geadresseerde antwoordenvolpde bij te sluiten. De tijd tussen ontvangst en antwoord ligt in de huidige situatie op ongeveer 5 weken.

Voor het doen van eventuele bestellingen: lees de bijsluiter die altijd wordt meegestuurd met aangevraagde lijsten. Bestellingen heneden de fl. 15,- niet franco thuis. Dan graag gefrankeerde antwoordenvolpde bijsluiten.

ASSH: GEERT, JAAP EN RONALD.

VOORTAAN KUNNEN ALLE FOTO'S, DIE VANAF NOVEMBER 1983 TOT NU TOE GEPUBLICEERD ZIJN DOOR TOM VAN DAUVEN IN HET FREE RADIO MAGAZINE BESTELD WORDEN VOOR FL.2,50 PER STUK. POSTBUS 1358, 5602 BJ EINDHOVEN.

RADIOPROGRAMMA'S MET EN ZONDER INTERVIEWS VAN REGIONALE EN NATIONALE (EVENTUEEL INTERNATIONALE) ARTIESTEN TEGEN BETALING. SPECIALE PROGRAMMATEMS, SPECIALTIES, JINGLES EN JINGLEPAKKETTEN, NIET GEZONGEN, WEL MET PHAZING ALS GEWENST, EVENEENS TEGEN BETALING. INTERESSE? NEEM CONTACT OP MET POSTBUS 1358, EINDHOVEN EN WE GEVEN JE DE NODIGE INFO, INCLUSIEF DE PRIJZEN.

PLL VOORDEEL! 150W.PROF.FM ZENDER MET PLL,LIMITER, PRE-EMPHASE,VOEDING,BLOWER,POWER/SWR METER,CONTINU VERMOGENSREGELING EN KOMPLEET GEFILTERD IN PRACHTKAST FL.1500,--; POWERVERSTERKER 100 mW IN-25W UIT 88-110 MHZ.ZONDER REGELING!! FL.225,--;150 W.LINEAIR 25W IN GETEST, OP KOELPLAAT FL.350,--; 5 W. PLL IN KAST + FILTER FL.350,--; 5 W. VRIJLOPENDE STUURZENDER ZEER STABIEL, RUISARM, DOOR MOSFET OSCILLATOR EN BUFFER IN KASTJE EN PLUGGEN FL.125,-- (10 STUKS FL.1000,--). ALLES VOOR CONTINU GEBRUIK! INFO: 03410-15650 NA 17 UUR.

ZENDERS JINGLES TV./VIDEO
ONTVANGERS STUDIO'S ? BOUWPAKKETTEN
ANTENNES ONDERDELEN
PLATEN

ADVERTEREN IN HET FRM !!
deze ruimte kost slechts fl. 25,- (Incl. BTW) ■ ■

NIEUW VOOR NEDERLAND EN BELGIE !!!!!

TIJDSEIN GENERATOR

Geeft elk uur een tijdsein. Wordt tussen de modulatiekabel naar de zender gekoppeld en neemt geen schuif van de mengtafel in beslag. Door kwartssturing zeer nauwkeurig. Werkt op 220 Volt en heeft een batterij tegen spanningsuitval. Regelbaar piepvolume.

Voor de laagste prijs: fl. 325,-

HF AANBIEDINGEN VOOR SEPTEMBER/OKTOBER

FG ELECTRONICS & EL INC. FM ZENDERS

| | | |
|--------|--------------------|------------|
| RE-8/m | 30 Watt PLL mono | fl. 1350,- |
| RE-8/s | 30 Watt PLL stereo | fl. 1600,- |
| RE-9/m | 80 Watt PLL mono | fl. 1975,- |
| RE-9/s | 80 Watt PLL stereo | fl. 2250,- |

Alle zenders in 19" inch kast met toonregeling, limiter, led VU meter, digitale frequentie-uitlezing + en -100 kHz. schakelaar, lock indicator inschakelvertraging voor opstarten via tijdsklok, ingebouwde voeding + beveiliging en ingebouwde koeling. Met 1 jaar garantie.

REGIONAAL ELEKTRONIKS

omroepzenders

Postbus 61224 - 2506 AE Den Haag

Telefoon 070 - 887354

IK ADVERTEER IN HET F.R.M.

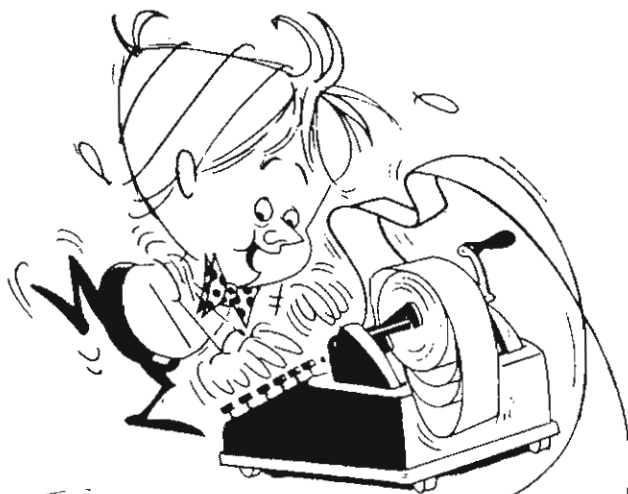

Vraag vrijblijvend onze
advertentietarieven:
Tel. 020-32.74.64

ITALIAANSE DIPOOL voor 88- 108 mhz
met een zeer hoog stralingsrendement

gegevens: impedantie 50 Ohm
 bandbreedte 5 mhz.
 s.w.r. 1.2: 1
 max. input 600w.

ook te koppelen: 2 ant. winst 3.5dB
 4 ant. winst 7.0dB
 ook als 3 elements winst 7.0dB

prijzen: 1 DP fl. 198,-
 2 DP fl. 395,-
 4 DP fl. 795,-
 3 EL fl. 298,-

koppelunits: fl. 350,- voor 2 DP
 fl. 395,- voor 4 DP

INTERIM INTERNATIONAAL
 postbus 6278 haarlem
 telefoon 023- 356412

5 WATT FM-ZENDER

DUBBELZIJDIGE print voor de bouw van de FM-zender uit FRM Juni 1984. Het stuurzender gedeelte is vrijwel gelijk aan het vorige ontwerp en de oscillator is op dezelfde print geplaatst. De osc. is regelbaar met een potmeter (ook op de print) en er zijn aansluitingen voor een PLL-unit. De print is geboord en wordt geleverd met een componenten opstelling. Prijs.....

FL.25,-



POSTBUS 10252, 1001 EG AMSTERDAM
 GIRO: 909515 t.n.v. A.DEBELS
 Tel. 020-320807
 Levering bij vooruitbetaling of onder rembours. Prijzen incl. BTW en excl. evt. rembourskosten.

BEWAARBAND F.R.M.

Bewaar je F.R.M.'s netjes in deze stevige bewaarband van groene kunststof. Uniek opbergsysteem d.m.v. strips, waar het blad achter geschoven wordt en zonder uit te zakken blijft zitten.

Eén band is voldoende voor een hele jaargang. De banden zijn ook geschikt voor de 2 voorgaande jaargangen. Op de rug transparant vakje, waarin een kaartje kan worden geschoven voor vermelding van jaargang en andere gegevens.

PRIJS: FL. 19,95

De prijs is inclusief verzend- en verpakkingskosten. Bij verzending onder rembours f 6.-- extra rembourskosten. (Remboursen alleen in Nederland. België: vooruitbetaling per Int. postwissel)

Bespaar guldens!

Spaar nu portokosten. . . . Bij gelijktijdige bestelling van de bewaarband + oude nummers van het F.R.M. vervallen de portokosten van de bestelde F.R.M.'s.

Betaling op postgiro 3538279 tnv J.Herps/FRM, Postbus 10252, 1001 EG Amsterdam.

JINGLES & COMMERCIALS

IN OKTOBER BEGINT VOOR DE HILVERSUMSE OMROEPEN HET NIEUWE RADIOSEIZOEN. ZORG ERVOOR DAT JOUW RADIOSTATION OP DAT MOMENT MET EEN NIEUW, FRIS EN PROFESSIONEEL JINGLE-PAKKET VOOR DE DAG KOMT!

LAAT HOREN WIE JE BENT, GEEF JEZELF DIE ECHTE PROFESSIONELE SOUND! EN LAAT DAAROM JE JINGLES PRODUCEREN DOOR DE SPOTSHOP. WANT DE SPOTSHOP IS DE NATIONALE EN INTERNATIONALE PRODUCENT VAN BETAALBARE, PROFESSIONELE JINGLES EN COMMERCIALS!

SPOTSHOP

Natuurlijk, je moet helemaal zelf weten wat voor image je aan jouw station of aan jezelf wilt geven. Maar bedenk wel dat het de jingles zijn, die dat image bepalen! Je kunt blijven zitten met een oud jinglepakket, dat eigenlijk allang vervangen had moeten worden. Je kunt tevreden zijn met datzelfde soundje, dat je óveral tegenkomt en waar iedereen zo langzamerhand genoeg van heeft.

Maar je kunt je óók opstellen als een vakman, als een echte radioman, die begrijpt hoe belangrijk het is om perfecte jingles te gebruiken. En een echte vakman is alleen maar tevreden met het allerbeste! DE SPOTSHOP maakt jingles en commercials voor de beste stations en de beste

d.j.'s. IJzersterke, krachtige, opvallende en doordringende jingles en commercials. Nieuw, fris en effectief! DE SPOTSHOP produceert complete stationspakketten (ook voor d.j.'s!), losse d.j.-jingles en commercials, en dat alles in alle maten en soorten. En bovendien: betaalbaar voor iedere beurs.

Wil je meer weten, over wat DE SPOTSHOP voor je kan betekenen? Bel of schrijf, en je krijgt absoluut helemaal GRATIS EN VRIJBLIJVEND alle informatie toegestuurd. Je kunt bellen (24 uur per dag): 070 - 642.678 of schrijven: DE SPOTSHOP, Postbus 66155, 2506 GD Den Haag.

SPOTSHOP
SPOTSHOP
SPOTSHOP



**DE SPOTSHOP, VOOR PROFESSIONELE,
BETAALBARE JINGLES & COMMERCIALS**

MISSCHIEN WEL DE BESTE.....

VOOR UW TIENTJE VRAGEN WE OM MOEILIKHEDEN

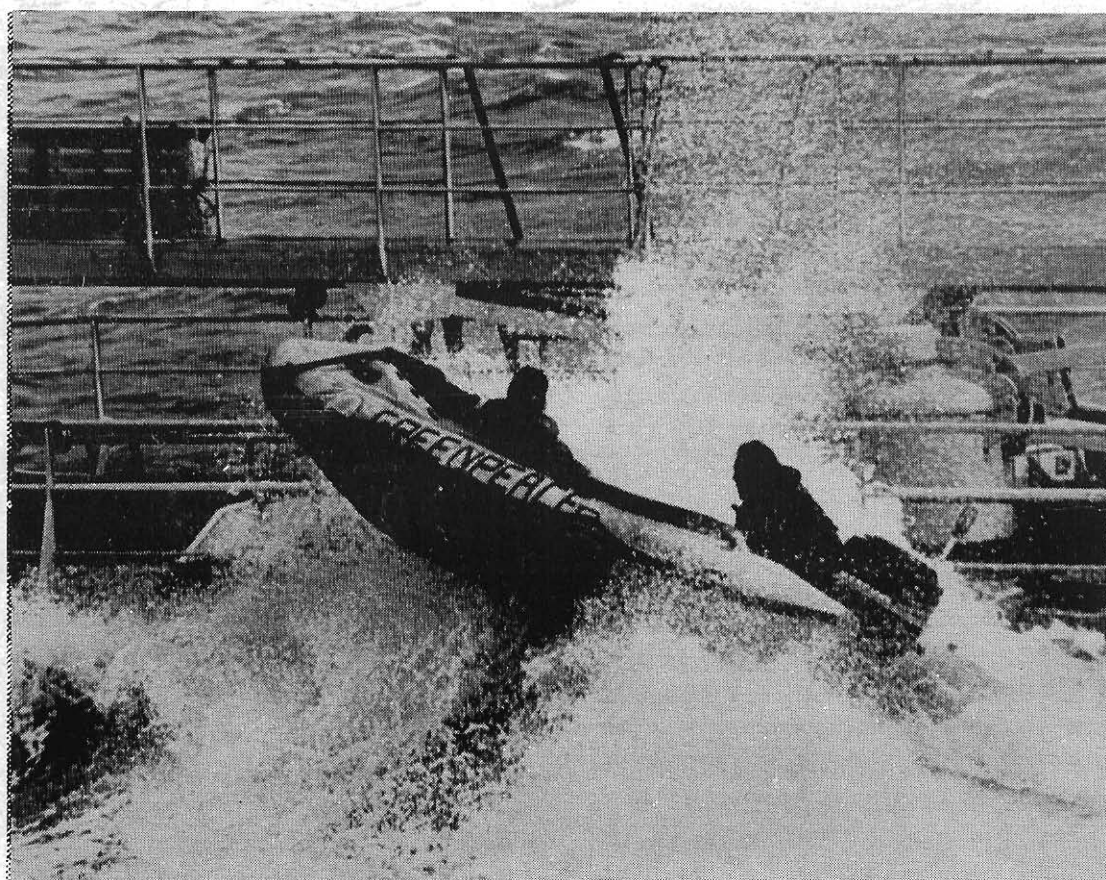

Elke dag gebeuren er dingen in de wereld die niet door de beugel kunnen. Zeehondjes villen, chemisch- en radio-actief afval storten, oceanen vergifigen en walvissen harpoeneren. Tegen zulke praktijken vecht Greenpeace. Zonder wapens, maar vasthoudend.

Alleen, zonder uw tientje redden we het niet. U blijft thuis, maar helpt ons met minimaal een tientje. Bedankt, en u hoort nog van ons.

U blijft thuis, maar helpt Greenpeace met minimaal een tientje. U bent dan donateur, en krijgt 4 x per jaar onze kwartaalkrant. Stuurt u deze bon naar Greenpeace Nederland, antwoordnummer: 10734, 1000 RA Amsterdam.

Bellen mag natuurlijk ook: 020-236545.

GREENPEACE

Naam: _____

Adres: _____

Postcode: _____ Plaats: _____

84-00-108

IK BLIJF THUIS, MAAR HELP GREENPEACE