

# FRM

FREE RADIO  
MAGAZINE

&  
TV

Maandblad over vrije  
radio en televisie

11<sup>e</sup> jaargang  
nummer 11  
NOVEMBER 1984  
Losse nummers

FL. 4,25

België BF 85,-

radio 77



RADIO 77 - ST. NIKLAAS:  
HET STATION VOOR WAASLAND  
EN ZEEUWS-  
VLAANDEREN

**FTM**

# jingle machines

# fa. simrek

Herenstraat 1<sup>a</sup>- 3911 JA Rhenen  
Telefoon 08376-6376

plll uitbreiding f 210,- stereo uitbreiding f 210,-

## FM ZENDER:

Deze zender is zeer professioneel uitgevoerd en leverbaar op alle frequenties tussen 88-108 Mhz.

	zonder voeding	met voeding
50 W	f 499,-	f 679,-
100 W	f 839,-	f 1179,-
150 W		f 1424,-



Ook KRO dj Eddy Keur maakt gebruik van FTM jingle machines. Ik heb gekozen voor FTM jinglemachines want FTM biedt een volwaardig produkt zowel in weergave als opnamemachines

## NIEUW/NIEUW/NIEUW/NIEUW

## Simrek presenteert: de T500 jinglemachine

Als opvolger van de T100 serie:

De nieuwe **T500 serie!**

De T500 is leverbaar in diverse uitvoeringen in zowel mono als stereo en opname of weergave of beide.



T-500 f 1179,-  
T-501 f 2019,-

**U heeft al een  
FTM jinglemachi-  
ne voor f 836,-**

## ROSS REVENGE

Professionele 3 meter FM zend-  
antenne. Windbelastbaarheid:  
180 Km/u - Belastbaarheid 1 Kw -  
Gain: 3dB - Frequentie 88-108 -  
Mhz - SWR 1:1,05.

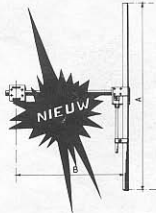

1 dipool 3dB	f 166,-
1 set van 2 (6dB) incl. koppel-units	f 440,-
1 set van 4 (12dB) incl koppel-units	f 923,-



## FTM compr./limiter

Deze FTM compressor/limiter is onmisbaar voor de professionele huisgroep of lokale ormpoe. Voorkomt over-modulatie en te zacht moduleren. Alle functies zijn regelbaar. (Op verzoek wordt de compressor/limiter door ons ingesteld.)

**f 209,-**



## SIMREK GAJ 835 SNELSTARTDRAAITAFEL

Deze unieke draaitafel-unit heeft een zeer snelle starttijd van 0,3 sec. bij 33 r.p.m. Elektronisch scherpezetten van de plaat met vooruit/achteruit motorfunctie. De pick-up arm en de draaischijf zijn vrij opgehangen. De snelheidsregelaar maakt deze unit uitermate geschikt voor het mixen. Alle functies zijn gemonteerd op een apart paneel (afstandsbediening). Eenvoudige montage.

**prijs per 2 f 752,-**

NIEUW NIEUW

Binnenkort leverbaar **SHURE Mikrofoons** low budget range

Alle prijzen zijn excl. BTW - Prijswijziging voorbehouden



**jingle  
machines**

**fa. simrek**

Herenstraat 1<sup>a</sup> - 3911 JA Rhenen  
Telefoon 08376-6376

**NIEUW/NIEUW/NIEUW/NIEUW/NIEUW**



**FTM Stereo Compressor/Limiter**

Uitgevoerd in een robuuste 19 inch kast  
Technische specificatie: Gelijk aan onze Mono uitvoering

ter introductie: **f 499,-**

**STUNTAANBIEDING  
250 W PROFLINE ZENDER  
PLL EN STEREOCODER**

in 19 inch kast, met ingebouwde voeding en ringkerntrafo op frequentie gezet en afgeregeld  
**nu voor f 2478,-**

(aanbieding alleen geldig in de maand november)

**NIEUW/NIEUW/NIEUW**

De Simrek DM 1508 is een professionele 8 kanaals mengtafel met een main en remote output, een 3 bands equalizer op de output en auto-fading op dj mikrofoon.

De Simrek DM 1508 kost **f 1659,-**

Het kleinere broertje, de Simrek DM 1506  
kost **f 1049,-**



**SNELSTART DRAAITAFEL**

Hier ziet u afgebeeld het revolutionaire snelstartstelsel KWIKDISK voor elk type draaitafel. Met behulp van deze kwikdisk wordt elke draaitafel binnen 10 minuten **een snelstartdraaitafel**. Deze montage is door iedereen uit te voeren.

De prijs, voor twee draaitafels, is **f 209,-**

**NOVEMBER-AANBIEDING**

Plastic singlehoesjes **21 cent per stuk**  
minimum afname 400 stuks

Lab-tape / 89,- / 10 kanaals stereo broadcastmengtafel / 1595,- / stereo-coder / 249,- / Bestel-, Kantoor-, en Afhaaladres: Herenstraat 1a, Rhenen (Utr.) Postorder-service binnen 24 uur door geheel Nederland. U kunt ons bellen van maandag tot en met zaterdag (ook 's avonds!)

**Alle prijzen zijn excl. BTW - Prijswijziging voorbehouden**

# NABESTELLING LOSSE NUMMERS F.R.M.

De volgende uitgaven van het F.R.M. zijn nog leverbaar. Alle andere nummers zijn uitverkocht.

SEPTEMBER 1982:

Stads-TV Amsterdam, Radio Delight-Amsterdam, Radio Starlight-Tilburg, foto's van het Veronlcaschspil voor en na de verbouwing, 4-traps FM buizenzender, gestab.voeding 12V/20A, schema's + bouwbeschrijving 5 WATT FM-zender 88-108 MHz., tabellen betr. verliezen in antennekabels, HF-STUURVERST.15-20W. voor 100 MHz., zelfinstellende SWR-meter.  
Nog ruime voorraad aanwezig. Prijs fl. 3,95/BF 75,--

APRIL 1983

Volledige tekst wetswijziging i.v.m. verkoop zendapp., Radio Blonde Man & Mini Mondo te Barger-Oosterveld, poster Radio Condor, U.S.Radio, 10 WATT FM-zender, ontwerpen van HF-versterkers.  
Nog ruime voorraad aanwezig. Prijs fl. 4,25/BF 85,--

MEI 1983

Radio Atlantis-Rotterdam + interview met Frans Nienhuys, Voice of Peace, poster "Uillenspiegel" (Radio Antwerpen 1963), U.S.Radio, Radio Seventy-Seven te St.Niklaas, vermogensregeling, voeding 1,5-15V/10A., oscillator met dual-gate FET (3-meter), LIT-NEAIR met BLY 87,88 en 89 + een 25 Watt FM-ZENDER  
Nog behoorlijke voorraad aanwezig. Prijs fl. 4,25/BF 85,--

JUNI 1983

Radio Schotland-Bellen, CBN (enige KG-plaat in Australië), Radio Palermo te Essen (België), Radio Cristal Area en Int.Crema (Italië), omrekentabel van Mhz. naar kanalen voor 3 meter, beknopte verklaring SIFPO-code, MINI MG- en FM-ontvangers (toen had zij al een zelfbouw walkmanradio kunnen hebben!), test Jupiter Ace, 5-traps FM-zender 3-3,5 Watt, eindtrap BLY87 + filter.  
Beperkte voorraad! Prijs fl. 4,25/BF 85,--

JULI/AUGUSTUS 1983

Het succesvolle extra dikke vakantienummer van 1983 met reportages over City-TV Alkmaar, Radio Zwarte Rakker (MG), Free Radio Rotterdam, CBN Austr. (2), 10 jaar Voice of Peace met paginagrote kleurenfoto van het Peace Ship en twee kleurenposters van de Nordernsey en de Meho 2. Verder deel 1 van het grote computerzelfbouwproject (Apple compatible), Radio Noordzeelijmulden, een overzicht van alle zendschepen, een artikel over overmodulatie, een automatische amplitude controle unit en een zelfbouw dummyload.  
Prijs fl. 5,25/BF 100,--

DECEMBER 1983/JANUARI 1984

Duhhelnummer met o.a. Radio Fantasy Kempen, poster "Ross Revenge", Radio Eastwaze Hamont, en techniek: experimentele stereocoder, 2 Watt FM-zender, module-indicator, antennesyst.4 (L- en C-systemen), frekwentieteller 1 Hz.-1000 MHz., stereo mangpaneel (3) met printlay-outs. Voor de Applecomputer: programma's 16K RAM kaart, spelen op de Apple met een Atari joystick.  
Let op: duubbele prijs! Prijs fl. 8,50/BF 170,--

FEBRUARI 1984

Interview met 050-station Valentino Didam, poster "Magdalena" (MI Amigo 272), grensstreekradio's. Techniek: frekwentiestabilisator, 1 Watt FM-zender + 10 Watt lineair (IPS), antennesyst.4: Marconi antenne en de dipool.  
Behoorlijke voorraad Prijs fl. 4,25/BF 85,--

MAART 1984

Populair TV Medemblik, Radio Star Amsterdam, Starlight Radio Den Haag, int.van Dam (6), poster Magda Maria (Radio Paradijs), v.o.p. Radio Europe Int., Satellite Broadcasting Cy.Duitsland (KG). Boekbesprekings "Lokale Radiohoek" door A.J.Belrens, Radio Griesland Kinrool, breedbandantennenversterker, verhoudingstabel vermogen/reikwijdte voor UHF TV-zenders, antennesystemen: dipolen, omslag: kleurenfoto "MI Amigo".  
Nog redelijke voorraad aanwezig. Prijs fl. 4,25/BF 85,--

APRIL/MEI 1984

1e Extra dikke nummer van 1984 met o.a. Radio Power v/a de Veluwe, Havenstad Radio Rotterdam, Piratensongfestival 1984, 20 jaar Radio Caroline, int.van Dam (7), dagboek Voice of Peace (twee posters: Cheetah II en Galaxy (Radio London), W.M.R. Westkust Radio te Koksijde, UHF TV-zender + antennes, UHF lineair voor videorecorders, het bouwen van HF-schakeelingen, basishreedteregeling, telefoonnegenheid.  
Nog ruime voorraad aanwezig. Prijs fl. 5,25/BF 100,--

JUNI 1984

Radio Atlantis-Amsterdam, Radio Langedijk, Uitspraak H.R. inz. Magda Maria, poster Ross Revenge, int.van Dam (deel 6), 20 jaar Radio Caroline, Laser 558, Big L, Radio Kompas-Oostende, Radio in W-Duitsland, Antennesystemen: koppelingen, 5 Watt FM-zender.  
Nog ruime voorraad aanwezig. Prijs fl. 4,25/BF 85,--

JULI 1984

Prijs fl. 4,25/BF 85,--

AUGUSTUS 1984

Prijs fl. 4,25/BF 85,--

SEPTEMBER/OKTOBER 1984

Prijs fl. 5,25/BF 100,--

NOVEMBER 1984

Prijs fl. 4,25/BF 85,--

DECEMBER 1984

Prijs fl. 4,25/BF 85,--

(Bij vooruitbestelling van nog te verschijnen nummers hoeft geen porto te worden betaald.)

N.B. LET OP DE SPECIALE AANBIEDING VOOR NIEUWE ABONNEES PER 1.1.1984: DE HELE JAARGANG 1984 VOOR DE ABONNEMENTSPRIJS VAN FL. 37,50 !!!!! ZIE PAGINA 4.

De portokosten bedragen per nummer Fl. 1,--/BF 20,--. Betalingen op postgiro 5338279 of voor België: G-Bank Hasselt 235-0430464-87 t.n.v. J.Herps/FRM te Amsterdam. Bestelling is ook mogelijk d.m.v. postzegels in een gesloten enveloppe naar POSTBUS 10252, 1001 EG AMSTERDAM.



# VERLENGING ABONNEMENT

ALS HET ABONNEMENT VERLOPEN IS, VINDT U BIJGAAND EEN ACCEPTGIROKAART. Verlangingen dienen vóór het einde van de maand op onze girorekening te zijn bijgeschreven om te voorkomen dat men een nummer moet missen.

BELGIË:

BANKBE-  
TALING  
AUB!

# FRM

**PRIJS ABONNEMENT:** (Verschijnt 10x per jaar)  
Fl. 37,50 per jaar.

Losse nummers Fl. 4,25 per stuk.  
Vóórruit te voldoen op postgiro  
35 38 279 t.n.v. José Herps /  
Free Radio Magazine te Amsterdam

**UITGEEFSTER / EINDREDAKTRICE:**  
José Herps

Uiterste **sluitingsdatum** inzendingen kopij:

**12 Nov. 1984**

Verschijningsdatum nr. 12: 3/12/'84

De inhoud van het FRM komt voor een groot gedeelte tot stand door inzendingen van de lezers. Deze niet-redactionele artikelen behoeven niet met de mening van de uitgeefster overeen te stemmen. Het geheel of gedeeltelijk overnemen van de inhoud van het FRM is niet toegestaan zonder voorafgaande schriftelijke toestemming van de uitgeefster. Inzendingen/Advertenties zijn voor verantwoording van de inzender c.q. adverteerder.

**SUBSCRIPTION PRICE ABROAD:**  
People living outside Holland and Belgium have to pay DG 50,- a year for 10 issues.  
Single copies DG 6,45 or 7 International Reply Coupons.  
Payments can be made by International POSTAL Order or cash by registered mail.  
**Bankcheques can not be accepted.**

Verspreider Nederland:  
BETAPRESS BV - GILZE.

Verspreider België:  
AMP - BRUSSEL.

Druk: Habo / Dacosta - Utrecht

**FREE RADIO  
MAGAZINE**



Postbus 10252 - 1001 EG Amsterdam  
TEL. 020 - 327464

## INHOUD:

Pag.:

2. Nabestelling losse nummers FRM
6. Vrije Radio In Nederland
10. De Middelburgse Ether
12. Uit de Waard - Peter Van Dijk
13. Abonnementies
14. Korte Golf
20. De Engelse Zeezenders in de jaren '60
- 22/23. Poster Laser 558 - Theo Dencker
24. On- & Offshore door John Wendale
29. Vaar mee met S.M.C.
30. Boekbesprekingen
32. Radio 77 - Sint-Niklaas
37. Vrije Radio Festival Vlaanderen
39. Techniek: MG-zenders
40. Antennesystemen: Rhombic- en ontvangst
42. Oscillator (VFO) voor FM met Dual-Gate Mosfet (3)

EEN JAARABONNEMENT OP HET F.R.M. IS GOEDKOPER EN HANDIGER! VUL IN DIE BON EN STUUR HEM OP...

**NOTEER MIJ  
ALS  
ABONNEE!**

naam : .....

adres : .....

woonplaats : .....

postcode : .....

- × Gaarne toezending stortingskaart
- × Maak zelf over op giro 3538279
- (× doorhalen wat niet gewenst wordt)



# HET IS ALWEER BIJNA ZOVER: 1985

Na de tweede onderbreking in de verschijning van het F.R.M. dit jaar, pakken we hier de draad weer op en beginnen we aan het lange (en hopelijk niet te koude) wintersizoen. Het jaar zit er dus alweer bijna op en in de afgelopen vrije periode heb ik in alle rust kunnen overleggen wat er in het jaar 1985 met het F.R.M. gaat gebeuren en dat is heel wat.

## MEER F.R.M.....

Na bestudering van de verkoopresultaten van de afgelopen jaren, waarin dit blad in de boekwinkel verkrijgbaar is, valt op dat de extra dikke nummers altijd het best lopen, ondanks het feit, dat ze duurder zijn dan de normale "dunne" nummers. Het maakt niet uit in welke maanden deze nummers uitkomen; of het nu in juli/augustus is of april/mei. Zelfs het dubbelnummer van december/januari, dat we moesten uitbrengen als gevolg van de poststaking, vond een behoorlijke aftrek in de winkels, waarbij de theorie dat de betere verkoop aan het feit zou kunnen liggen, dat die extra dikke nummers voor twee maanden zijn, in het water valt.

De enige conclusie, die ik dus kan trekken uit bovenvermelde feiten, is dat de FRM-lezers over het algemeen liever meer informatie hebben in een nummer en hereld zijn daar ook mee voor te betalen. En dank zij de moderne techniek hoek ik in het komende jaar aan die behoefte aan meer informatie te kunnen voldoen. We zijn nu aardig bedreven in het werken met de computer, het scheelt een hoop tijd en de vrijgekomen tijd kan besteed worden aan het permanent toevoegen van een aantal pagina's aan jullie lijstblad. Voorlopig zal het F.R.M. met ingang van januari 1985 worden uitgebreid tot 56 pagina's en in de loop van het jaar zal dan bepaald worden of een verdere uitbreiding nog haalbaar is.

## VOOR MEER GELD.....

Tot zover het goede nieuws. Minder leuk zullen jullie het wellicht vinden, dat die uitbreiding geld gaat kosten. Nu kunnen de huidige tarieven toch niet gehandhaafd worden, dus een verhoging van zowel de abonnementsprijs als de losse nummerprijs zat er in ieder geval al in. In het afgelopen jaar zijn we door vrijwel alle leveranciers "verrast" met prijsverhogingen, waarbij de drukker wel de kroon spande en dat is al de grootste onkostenpost elke keer. De tarieven voor het F.R.M. zijn met ingang van 1 januari 1985 als volgt:

Losse nummers:	Fl. 4,95 Bfrs. 100,--
Abonnement Nederland (10 nummers)	Fl. 45,--
Abonnement België	Bfrs. 850,--

Subscription price outside Holland and Belgium from 1.1.1985	DG. 60,--
Single copies (including postage etc.)	DG. 10,--
(To be paid cash in Dutch Guilders by registered mail only; bankcheques etc. will not be accepted anymore).	

Het verschil tussen de Belgische losse nummers- en abonnementsprijs wordt veroorzaakt door het feit, dat onze verspreider een andere (wettelijk vastgestelde) koers hanteert dan wij. Voor het abonnement wordt de globale wisselkoers gebruikt, die we bij de bank krijgen.

## VOORDEEL NIEUWE ABONNEES

Om te voorkomen, dat nieuwe abonnees nog even slim willen zijn en gauw een abonnement willen opgeven tegen de prijs van dit jaar, worden er met onmiddellijke ingang twee abonnementen meer aangenomen voor 1984. Nieuwe abonnees kunnen zich dus alleen opgeven met ingang van 1 januari a.s. en ontvangen een acceptatiekaart voor Fl. 45,--.

Wel is er een aarzelende aanbieding voor nieuwe abonnees: voor de verandering is er uit de losse nummers, die over zijn van dit jaar, nog een complete jaargang samen te stellen en diegenen, die zich als abonnee opgeven voor 1985, kunnen de complete jaargang 1984 bestellen voor de abonnementsprijs van Fl. 37,50 en dat is inclusief het december 1983/januari 1984 nummer, dus nog een extra voordeel. Aangezien het april/meinummer niet zo ultradun meer tegenwoordig is, kan deze speciale aanbieding slechts gelden voor ca. 25 mensen, dus wees er snel bij! De enige manier om van deze

aanbieding gebruik te maken is door het totaalbedrag ad Fl. 82,50 over te maken op postgiro 3538279 t.n.v. J.Hierps/FRM te Amsterdam of voor België Bfrs. 1550,-- op rekeningnr. 235-0430464-87 bij de G-Bank te Hasselt, eveneens t.n.v. J.Hierps/FRM te Amsterdam. Mochten er zoveel reacties komen, dat de jaargang niet meer volledig geleverd kan worden, dan zal het aantal nummers worden aangevuld met uitgaven uit 1982 en 1983. Om er helemaal een feest van te maken, kan men tegen bijbetaling van Fl. 17,50/Bfrs. 330,-- er ook nog een hewarband bijbestellen, zodat het totaalbedrag dan op Fl. 100,-- rond uitkomt. Uiteraard kan deze aanbieding pas geleverd worden, als het volgende nummer van december 1984 verschenen is.

## DE INHOUD IN 1985

Tot zover de financiële kant van de zaak. Nu het een en ander betreffende de inhoud van het F.R.M. Wat valt er te verwachten in 1985?

**ZEEZENDERS:** Gezien de reacties op het luisteronderzoek kan rustig aangenomen worden, dat de zeezenderinformatie zoals die momenteel is, gehandhaafd kan worden. Het aantal inzendingen wordt op het ogenblik al geschat op 250 - 300 en het had nog meer kunnen zijn, als die ene leper die 70 formulieren tegelijk instuurde de hoel wat handiger aangepakt had en niet alle gegevens hetzelfde had ingevuld in hetzelfde handschrift. Dat daarbij 4 verschillende kleuren halpoot werden gebruikt, mocht ons ook al niet om de tuin leiden en helemaal dom was het om de enveloppen te voorzien van gefleunde adressen met totaal verkeerde postcodes. Als "wandelend postcodeboek" kan ik alleen maar lachen als ik voor bijvoorbeeld Brummen een postcode zie, die begint met 20 (Haarlem). Leuk geprobeerd, maar zonde van die 70 kopien en postzegels, die nu in de vuilniszak verdwenen zijn. De offshore-informatie blijft dus ook in het komend jaar zoals die nu is, met John Wendale als belangrijkste informant. Of er ook grote kleurenposten van af kunnen, staat te bezien, maar in elk geval wil ik de achterkant van het omslag reserveren voor een miniposter op A4-formaat in kleur. Gezien de hoeveelheid goede kleurenfoto's, die de laatste tijd wordt aangeleverd, denk ik dat dat wel een jaartje zal lukken. Uiteraard hangt een en ander af van de ontwikkelingen bij de zeezenders; voorlopig ziet het er echter wel naar uit, dat de zaken op de Noordzee goed gaan.

Offshore-informatie heeft voorts het voordeel, dat zij interessant is voor een zeer groot deel van de lezers. Bijna iedereen binnen ons verspreidingsgebied kan Laser en Caroline ontvangen en veel mensen vinden het toch wel leuk om over deze stations op de hoogte gehouden te worden. En dat niet alleen in Nederland; opvallend is het grote aandeel aan het luisteronderzoek door Belgische lezers. De anonieme inzender van de brief met de strekking: "Zeezenders weg uit het FRM" zal wel teleurgesteld zijn, maar jammer voor jou: de zeezenders blijven.

**BELGIË:** Nog een omtreden afdeling, waar wij Nederlanders achter niet meer omhaken kunnen. We zullen ons erbij niet moeten leggen, dat het F.R.M. geen zilver Nederlands blad meer is, maar een internationaal. Nu kunnen we de buitenlanders in de rest van Europa nog als een vrij kleine groep beschouwen -al begint de belangstelling uit vooral Engeland en Duitsland toch ook steeds groter te worden-, maar het aantal nummers dat in België wordt verkocht, kan niet meer verwaarloosd worden. De Belgische stations en lezers hebben dus onderhand niet zoveel recht op een flinke portie van het F.R.M. als de Nederlanders. Voorts biedt België veel meer zekerheid op het gebied van vrije raad, aangezien het nu al zover is, dat de stations van overhuldswege met rust gelaten worden en dus niet hang hoeven te zijn voor publiciteit. Het is momenteel zelfs al zo, dat Belgische vrije radio's die een reportage over hun station willen, op de wachlijst moeten.

Voor de berichtgeving over België blijft Frank Vermaak ook het volgende jaar present als maker van reportages en waarschijnlijk zullen Alfred en ik ook wel wat vaker naar onze Zolderhuren afzakken. Andere inzenders zullen aan bod komen, als de ruimte het toelaat. Voorlopig echter liever geen copy insturen, a.u.b. want er ligt nog mer dan genoeg voor minstens drie maanden.

Van de hand van Tom van Dauven staan nog twee reportages op 't programma en dan is het wat hem betreft afgelopen in België. Alle toestanden in de Grensstreek hebben ertoe geleid, dat het van hem allemaal niet meer hoeft. Of we van hem nog reportages over Nederlandse stations kunnen verwachten, staat nog te bezien.

#### VRIJE RADIO IN NEDERLAND:

De oproep van vorige maand heeft succes gehad: het team van S.P.R. heeft zich aangemeld als 'medewerkers FRM afdeling Zuid-Holland' en op hun programma staan o.a. een interview met Radio Atlantis over de samenwerking met de AVRO en een reportage over Radio Stad Rotterdam, een station dat ons een tijdje geleden zelf al benaderd had met de vraag of we eens langs konden komen, wat hierbij dus 'hopelijk' geregeld is. Verder blijven we natuurlijk ons best doen om informatie te brengen over de Nederlandse vrije radiostations, maar in tegenstelling tot de Belgen staan onze eigen stations nu niet bepaald in de rij om in het FRM te komen met het oog op de mogelijk grotere pakkanen. En dat is erg jammer, want het zijn juist de interessantste stations, die geen publiciteit willen. De bezwaren van lezers buiten de Randstad zullen wel blijven gelden: van buiten het Westen van Nederland valt er weinig te lezen en er komen dan wel suggesties, maar het initiatief moet altijd van een ander komen.

De afdeling Vrije TV blijft voorlopig wel vertegenwoordigd in de persoon van ons aller Peter van Dijk Uit De Waard; ook weer de randstad en niet door iedereen gewaardeerd, maar toch wel door een heleboel mensen, wat verdere publicatie zeker rechtvaardigt.

**KORTE GOLF:** Gaan we gewoon mee verder. (Ja, he, Victoria?)

**TECHNIEK:** In mijn ogen wordt dat het grootste probleem: nog steeds komen er weinig bruikbare inzendingen binnen en de technische redactie hier staat op een zeer laag pitje. Ik denk dat het meest zinnige wat de techniek betreft is eerder verschenen artikelen te herhalen met de print lay-outs erbij, want in het vervolg zullen de vrije radiostations gedwongen zijn hun zenders zelf te bouwen. Waarschijnlijk hebben jullie het al gehoord en anders zie je het wel in de advertenties: het is definitief afgelopen met de verkoop van zenders en onderdelen. Er mag zelfs niet meer mee geadvertiseerd worden. De enige hoop om nog aan kant en klare zenders te komen, is misschien nog België, zolang daar de wettelijke hepling nog niet is ingevoerd dat de stations gebruik moeten maken van R.T.T.zenders. En anders: zorg dat je zelf in staat bent een (goede) zender te bouwen. Kun je dat niet, hou dan iedereen te vriend, die het wel kan. Van A.S.S.H. is een nieuwe serie in voorbereiding over ontstoren, die als alles goed gaat, in januari van start kan gaan.

# TE HUUR

De AVRO steunt niet zomaar Radio Atlantis Rotterdam. Dat komt door de fantastische programma's, flitsende jingles en professionele reclamespots.

#### NU VOOR ELK STATION BESCHIKBAAR!

PAUL van DELFT fl. 15,- Bf. 295,-

ROBERT TILLMANN fl. 15,- Bf. 295,-

LARA fl. 15,- Bf. 295,-

KAS van IERSEL e.v.a. op aanvraag.

Non stop, met hits en veel oldies fl. 10,- Bf. 195,-  
U.S.A. top 50 met Am. dj. 3 uur fl. 50,- Bf. 995,-

RECLAMESPOTS EN JINGLES BINNEN  
24 UUR GELEVERD. fl. 50,- Bf. 995,-

GOEIE SPOTS  
MEER ADVERTEERDERS

teel klein vergoeding voor band en verzendkosten

Briggs audio TELEFOON:  
pb 59  
Rotterdam 070-872.856

**OVERIGEN:** Dat was het wel zo'n beetje wat de vaste rubrieken aangaat. Rest nog de informatie, die vooral de laatste maanden steeds meer uit de overige landen van Europa binnenkomt. Met name vanuit Engeland wordt de vraag steeds sterker om een "FRM-international" gedeelte met de teksten in het Engels, ik geloof dat daar niet zo'n bezwaar tegen zal zijn, gezien de uit het luisteronderzoek gebleken kennis van het Engels bij de FRM lezers over het algemeen, dus ik zal eens kijken in hoeverre we aan die vraag kunnen beantwoorden.

Al met al nog genoeg mogelijkheden om met het F.R.M. weer een jaar ertergenaan te gaan. De verschijningsfrequentie van 10 keer per jaar blijft gehandhaafd, vooral nu er tussen die twee vrije periodes extra hard gewerkt moet worden. Wij blijven ons best doen om het F.R.M. ook in het jaar 1985 weer "het beste vrije radio blad ter wereld" (volgens een Engelse lezer) te laten zijn en nu maar hopen, dat er genoeg lezers en vooral abonnees zullen zijn, die ons daarbij steunen.

Veel steun hebben we in elk geval gehad van de circa 50 stations, die onze promotie hebben aangevraagd en draalen. Tevens zijn er via de diverse correspondenten ook nog tientallen plaatjes verspreid onder stations. Allemaal erg handig!

## NIEUWE WET VAN KRACHT

Eind van dit jaar -hijna dus- is het zover: de al zolang verwachte en gevreesde wetswijziging is er door. In het FM van april 1983 werd al de hele tekst van die wetswijziging gepubliceerd, zodat we er hier niet zo diep meer op hoeven in te gaan. De nieuwe voorschriften voor ondernemers in zendinrichtingen en ontvanginrichtingen zijn bovendien openbaar gemaakt in een brochure van de Radio Controle Dienst. Deze brochure werd verspreid tijdens de Firato en degenen, die hem nog niet hebben, kunnen hem aanvragen bij de R.C.D., Postbus 570, 9700 AN GRONINGEN of tel. via nummer 050-602142.

In het kort komt het hierop neer: met ingang van -waarschijnlijk- januari 1985 mag er geen zendapparatuur meer worden verkocht via de elektronikazaken e.d., welke niet wettelijk goedgekeurd is. Sterker nog: zelfs onderdelen mogen niet meer verkocht worden en dat geldt helaas ook voor printen, zodat hier iemand naarstig naar een nieuwe bron van inkomsten aan het zoeken is. In dit nummer dus de laatste advertentie van i.P.S. en ook van andere adverteerders.

De konsekwenties van deze nieuwe maatregelen zullen duidelijk zijn: voor het F.R.M. een derving van inkomsten door het wegvallen van adverteerders, want het adverteren met verboden apparatuur wordt ook strafbaar. Misschien dat er wat Belgische bedrijven zullen inspringen, zolang daar nog zendapparatuur verkocht mag worden, maar dat is afwachten gebaen.

Voor de illegale stations zal het weer zelfhouden worden. Het effect van het "zendertekort" begint nu al merkbaar te worden: er komen hier al behoorlijk wat wanhopige telefoontjes binnen van mensen, die stad en land afzoeken naar een zender. Veel winkels hebben hun voorraden al uitverkocht en zijn uiteraard niet van plan deze aan te vullen. Gelukkig zijn er in de loop van de afgelopen jaargangen genoeg zendschemas in dit blad gepubliceerd en zolang publiekatie niet verboden is, gaan we daar ook mee door, zoals beloofd met print lay-outs.

Of men nu door deze maatregelen het gewenste effect zal bereiken, namelijk de uitroeiing van het piratenbestand, valt te betwijfelen. De handel in zendapparatuur voor de piratenbanden via de winkels is eigenlijk van vrij recente datum en voor die tijd konden de stations altijd wel aan hun apparatuur komen. Ik denk, dat er juist een averechts effect wordt bereikt, omdat net de laatste jaren de kwaliteit van de zendapparatuur eindelijk wat beter begon te worden (over het algemeen gesproken dan) en dat kwam nu juist door de concurrentie van de handelaars onder elkaar. Binnenkort moeten de zelfhouders weer aan het werk en dat is niet zo erg, als ze kunnen houden, maar we zijn er in de loop der tijd wel achter gekomen, dat er jammer genoeg ook heel wat afgeprutst wordt. En door deze prutters door zo'n wet te dwingen om zelf te houden, werkt men de storingsklachten weer in de hand. En dat zal het image van de vrije radio niet ten goede komen.....

## WE ZULLEN DOORGAAN

Ach ja, als rechtgeaarde freaks moeten we ook deze hinderpaal op de weg naar vrije radio maar weer manmoedig nemen. Voorlopig blijft er nog genoeg te beluisteren en aangezien er in de afgelopen weken veel materiaal over de Nederlandse vrije radio is binnengekomen, besteden we daar deze maand ruim aandacht aan, zodat die liefhebbers ook weer eens aan hun trekken komen.

Hier in Amsterdam zit de FM-band nog behoorlijk vol, al is de muziekkeuze er wat beperkter op geworden. Radio Unique is niet meer teruggekeerd in de ether na de "stunt" in de

Vechtstraat, wat zeker een gemis te noemen is. Wel is er een nieuw station opgedoken op 103 Mhz. waarbij ex-Unique medewerkers te horen zijn. Dat station heb ik zelf nog niet gehoord.

Voor de rest nog de bekende namen en de funky music.



Op de achterkant van deze sticker de volgende mededeling: "We kunnen, al is het soms moeilijk, gelukkig ons hoofd nog boven water houden. Al zijn we er zondag 15 september ook alweer voor de 14e keer uitgehaald en dat in 10-12 weken tijd. Radiomaken was leuk in Amsterdam, maar er blijft hoop op betere tijden".

OCTAAF - AMSTERDAM: 24 uur per dag - 7 dagen per week/soms 6, maar ja.....

Vervelend, he, om zolets te lezen en het is zo'n aardig station.

## MET HULP VAN DE GEMEENTE

Anders gaat het eraan toe in Amersfoort: van Carel Andrews van Radio Eemland kregen we een pak krantenknipsels toegestuurd met verrassende berichten:

Onder de kop "Burgemeester Schreuder: Als Radio Eemland niet stoort, is het ons best" in de Amersfoortse Courant/Velous Dagblad, valt te lezen dat er inderdaad een deal is gemaakt met de Radio Controle Dienst om het station niet uit de lucht te halen, als er geen sprake van storing is. In een vervolgartikel op 10 sept. maakt men bekend, dat ook de Utrechtse hoofdofficier van Justitie, mr. Herstel, zich volledig kan vinden in het beleid van het Amersfoortse gemeentebestuur.

Maar uiteraard is de zaak niet zo rooskleurig, want er is ook nog een ministerie in dit land en als er roet in het eten gegooid kan worden is men er als de kippen bij. Dinsdag 11 september: "Reaktie ministerie op uitspraken over Radio Eemland. Houding van Amersfoort verwerpelijk". Het ministerie dringt aan op een slagvaardige bestrijding van illegale zenders, "te meer daar er geen plannen zijn voor de invoering van commerciële radio". De zenders moeten aangepakt worden en daarbij is het al dan niet storen op het reguliere radio-verkeer van ondergeschikt belang. "Het beleid is gericht op bestrijding en niet op oogluikend toestaan".

En ook de mediaspecialisten van CDA en PvdA op de achterste banen, de eerste vooral vanwege het zwarte geld, dat bij commerciële stations als Eemland binnen zou komen en het ontduken van belasting en auteursrechten.

Leuk wordt het echter in de krant van woensdag 12 september. In het vorige hoofdstuk ging het over het ministerie van W.V.C. (we gebruiken maar de afkorting, want volledig slaat het toch nergens op), maar er bestaat ook nog een ministerie van Verkeer en Waterstaat en daar steunt men het standpunt van Amersfoort en mr. Herstel wel. Staatssecretaris drs. J.F. Scherpenhuizen van Verkeer en Waterstaat vindt, dat alleen bij storingsklachten moet worden opgetreden en hierover is overleg gepleegd met de directeur-generaal van de PTT.

# EEMLAND REGIO OMROEP ORGANISATIE



POSTBUS 536 3800 AM AMERSFOORT

Er is inmiddels een hevige discussie gaande tussen de verschillende politieke partijen, waarbij men het er over eens schijnt te zijn, dat er een mediant moet komen inzake het gemeentelijk beleid ten opzichte van illegale radiozenders. In de A.C. van zaterdag 15 september mag Radio Eemland zelf eindelijk ook iets zeggen: "Zwart geld bij Radio Eemland, ik zal niet ontkennen, dat er zwart geld bij ons binnenkomt. Dat kan ook niet anders, want wij kunnen geen belasting afdragen. Net zoals ook de Buma/Stemra geen geld van ons willen hebben, omdat ze geen zaken kunnen doen met een illegale zender. Wij zouden graag anders willen en zijn op zoek naar mogelijkheden om toch belasting te betalen. En om onze goede wil te tonen, hebben we deze week ook een bedrag overgemaakt naar Buma/Stemra, dat ze niet terug kunnen storten".

Ik zie in dit artikel, dat Carel inmiddels Andriessen heet. "Al het geld, dat bij ons binnenkomt door middel van reclamespots of donaties, wordt gebruikt voor de aanschaf van apparatuur", verzekert hij in een reactie op de publicaties in de krant. "Er blijft niets aan de strijktok hangen. Niemand van de medewerkers heeft ooit een cent verdiend aan Radio Eemland, maar bewijzen kun je dat natuurlijk niet. Maar als je weet, dat er hier voor zo'n acht- tot negenduidend gulden aan apparatuur staat, dan kun je wel nagaan, hoeveel er (niet) overblijft.

Voor de medewerkers van Radio Eemland zijn de Belgische stations het grote voorbeeld. Over Radio Kontakt in Brussel: "Daar is het precies zo gegaan als hier in Amersfoort en ik denk dat het hier uiteindelijk net zo zal gaan als daar. Kontakt begon als een radiozender, opgezet door een groep studenten. Vanaf het begin heeft dat station getracht zich omnischaar te maken door meer dan alleen muziek te brengen, net als wij nu doen. Op een gegeven moment wilde de gemeente Brussel niet meer dat de opsporingsdienst zou ingrijpen. En dat heeft er enkele jaren later toe geleid dat een groot aantal illegale stations werd gelegaliseerd. Waarom kunnen zulke dingen in België wel en hier in Nederland niet?"

Over de "kwestie Radio Eemland" is voorlopig het laatste woord nog niet gezegd en dat is alleen maar gunstig. Eindelijk komt er eens een discussie op gang, waarbij niet iedereen tegen vrije, commerciële radio is, al kunnen we er niet op hopen, dat er een beslissing zal vallen in het voordeel van de vrije radio. Of heel misschien toch wel....?

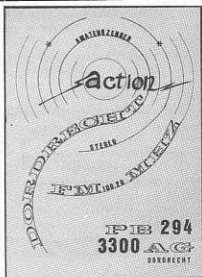

## EN MET HULP VAN DE AVRO

Nog een groot radiostation, dat weliswaar al maanden niet meer in Nederland uitzond, kwam ook in het nieuws en wel Radio Atlantis uit Rotterdam. Paul van Delft was uitgeweken naar Antwerpen, waar hij twee -nu bijna gelegaliseerde- stations heeft, maar waarschijnlijk had hij toch helmwee naar zijn eigen stad en dat bracht hem op het idee bij de Hilversumse omroepen aan te kloppen en te vragen om ondersteuning voor zijn plan om Radio Atlantis nieuw -en ditmaal legaal- leven in te blazen en wel met uitzendingen 24 uur per dag.

De VARA en de VOO toonden geen belangstelling, maar tot Paul's grote verbazing reageerde Wiho van der Linde wel. Hij werd uitgenodigd voor een gesprek, waarbij hij uitlegde wat hij wel en niet wilde en er vonden daarna gesprekken plaats met stafmedewerkers en met voorzitter Wallis de Vries. Het resultaat was, dat de AVRO besloot de Stichting Atlantis Omroep Organisatie te steunen bij het realiseren van een lokale radiozender voor Rotterdam. Begin september werd een aanvraag ingediend bij minister Brinkman van V.V.C. Ook werd door Atlantis een officiële aanvraag ingediend bij de gemeente Rotterdam.

De samenwerking zal zowel op programmatisch als technisch gebied plaatsvinden. De AVRO is hiermee de eerste landelijke omroep, die zich op de lokale radiomarkt stort. De VARA is ook al een tijdje bezig in die richting, maar nog niet verder gekomen dan wat gesprekken in Drente en Limburg. Dat de omroepen ineens zo'n belangstelling hebben voor lokale radio, komt door een heping in de medianta (art. 47) van Brinkman, waarin vermeld wordt, dat grotere gemeenten in ons land vanaf 1 september van dit jaar een lokaal radiostation mogen hebben, mits daarvoor een zendmachtiging is verleend.

De naam Radio Rijnmond viel dus al snel, want velen menen dat dit station dan als eerste in aanmerking zou komen. De juridische dienst van de AVRO spreekt dit echter met klem tegen, daar Radio Rijnmond een regionale zender is en geen zendmachtiging heeft om ook lokaal uit te zenden. Als dat zo was, zou Rijnmond het zendrecht in alle Rijnmondgemeenten kunnen oplossen. "Wij willen Rijnmond beslist geen concurrentie aandoen. Onze zendaanvraag behelst het gebruik van een vrije etherfrequentie; wij gaan niet op de kabel zitten", verklaarde Rob Rotgans (Paul van Delft, dus) aan de pers. Een half jaar geleden heeft Rotgans aan wethouder Henk van der Pols 50.000 handtekeningen aangeboden als ondersteuning voor het verkrijgen van een z.g. "representatieverteitsverklaring". Die verklaring is er tot nu toe nog niet gekomen, maar samen met de AVRO wordt daar momenteel flink achterhen gezeten.

Via de nieuwe, legale Radio Atlantis wil Paul van Delft een muziek- en informatieprogramma ten gehore brengen in dezelfde stijl, die men de afgelopen twee jaar in Rotterdam van hem gewend was. Er zijn zo'n 300 verenigingen en instellingen benaderd met het verzoek sympathie te betuigen met de doelstellingen van Atlantis, waarvan 80% positief reageerde. Ook de gemeente zelf kan van de faciliteiten van de zender gebruik maken. "Het komt mij als uiterst zinnig voor om als een soort doorgeefluik te gaan fungeren, zeker ook voor de hultenlandse Rotterdamers", aldus Paul.

De financiële mogelijkheden zijn tweeledig: een commerciële zender met reclamespots, zodat het station de gemeente geen cent kost en dag- en weekbladen een bijdrage krijgen uit de inkomsten of het runnen van het station door vrijwilligers en afhankelijk zijn van de inbreng van de AVRO, wat de gemeente op zo'n twee ton per jaar zou komen.

De studio van Radio Atlantis kan gevestigd worden in een van de etalages van De Bijenkorf aan de Coelsingel, wat de kosten voor huisvesting en electra uit zou sparen. Zoals al zo vaak gezegd is (en tot nu toe werd daar weinig geloof aan gehecht): het realiseren van een behoorlijk lokaal radiostation hoeft geen miljoenen te kosten. Elke dag werd weer er bezwezen, dat je met weinig geld veel mensen kunt amuseren. Succes, Paul.



## G.R.O.: GEEN LANG LEVEN

In het Noorden van het land blijkt, dat het fenomeen vrije commerciële radio daar zeker niet zo geaccepteerd wordt als bijvoorbeeld in het Westen. Het station G.R.O. waarover verschillende lezers ons -vol trots- informeerden, was geen lang leven beschoren. Na net twee weken uitzenden werden ze uit de lucht gehaald, niet vanwege storingsklachten, maar vanwege het commerciële karakter van het station. Voor fl. 12.000,- aan apparatuur werd in beslag genomen, waaronder de platenkollektie van ca. 800 singles.

Het Nieuwsblad van het Noorden hesteedde hier een hele pagina aan in haar bijlage "Dagweek reportage" en de hele tendens van dat artikel was, dat commerciële radio daar in Groningen eigenlijk niet zo gewenst is. De traditionele zenders, zoals bijvoorbeeld Ompke Koerier, zijn nog tot daar aan toe, maar dit soort "omroepen", die -hijna- dagelijks langdurig uitzenden en hun programma's ook nog doorpakken met lokale STER-hooodschappen, nee, dat is maar niks. Radio Noord (de regionale zender in het Noorden) wilde met de G.R.O. niets te maken hebben en beschouwde het station als een "spookrijder, die dwars door alle regels hanjert". De O.O.G. (Stichting Omroep Organisatie Groningen, die waarschijnlijk de toekomstige officiële stadsomroep in Groningen wordt) nam daarentegen niet eens de moeite om de "konkurrent" te heluisteren. Beide instanties namen weliswaar geen maatregelen om de G.R.O. uit de ether te laten halen. Dat werd aan de R.C.D. overgelaten, die blijkaar toch met twee maten meet: zoals we net hebben kunnen lezen, wordt er met Amersfoort een overeenkomst gesloten om een station als Eemland ongemoeid te laten, zolang er geen storingsklachten zijn, maar in eigen stad wilde men voorkomen dat het station G.R.O. "wortel zou schieten" en daarom moest het verdwijnen, ondanks het feit dat er van storingen geen sprake was. De medewerkers van de G.R.O. willen zo snel mogelijk weer de lucht in en misschien is dat inmiddels alweer gelukt. Radio Lego en Remdstad Radio zonden op de dag na de inval nog steeds uit.

## FRANEKER: EX-PIRATEN LEGAAL?

We blijven nog even in het Noorden en schuiven een stukje op naar Friesland. In Franeker werden aan burgemeester Hartkamp 1800 handtekeningen aangeboden door het Comité Lokale Omroep Franeker. Dit comité bestaat uit ex-piraten, die hun krachten hebben gebundeld om samen tot een legale, lokale omroep te komen. Om in aanmerking te komen voor een machtiging, die door W.V.C. moet worden verstrekt, zal het comité wel enige concessies moeten doen, want om representatief te zijn voor de gemeente, wordt er wel van te verlangd, dat het programma-aanbod drastisch wordt gewijzigd.

## TORENSTAD WEER GEPAKT

Radio Torenstad, het populairste station van Zutphen, moest het ook weer eens ontgelden, voor de derde keer binnen een jaar. Ook hier was de reden opleuwing van de commerciële aard van het station. Na de eerste twee invallen was het vermogen vermindert en werd er ook niet meer zo frequent uitgezonden. Ook was volgens de politie de kwaliteit van de zendapparatuur minder dan de voorgaande keren.



## VRIJE RADIO IN NIJMEGEN

Hallo F.R.M.

Eerst wil ik even zeggen, dat ik jullie blad helemaal te gek vind, maar waarom schrijven jullie bijna nooit stukjes over de grote piratenstations in Gelderland. Ook wel eens daar geweest? Nee, dan wordt het hard tijd dat jullie daar eens een kijkje gaan nemen.

Met name in Nijmegen. Daar ligt de toekomst van de illegale radiostations. Zo zijn er twee groots opgezette professionele radiostations in Nijmegen: Kelzerstad Radio en Delta Radio en verder zijn er nog Radio Totaal en Radio City, maar die zijn wat minder populair.

## Kelzerstad

Radio Kelzerstad bestaat nu iets langer dan 2 jaar. Zij hebben de hooft heel rustig opgebouwd. Na het eerste jaar op vrijdag, zaterdag en zondag te hebben uitgezonden, draaien ze nu iedere dag, eerst van 7 tot 7, nu van 7.00 tot 24.00 uur. Het station heeft niet de naam alleen een popstation te zijn, maar geeft ook lokale informatie en zelfs op speciale dagen ook live-verslagen vanuit de binnenstad of elders. Dit gebeurt -neem ik aan- met stuurzenders. Het geluid van dit station is perfect en uiteraard in stereo. Wat eveneens uniek is aan Kelzerstad, is dat ze, wanneer ze gepakt worden, altijd de volgende dag terug zijn, wat er ook gebeurt. Er is ook al twee keer ingebroken in de flat waar ze altijd zitten op 12 hoog, maar dat vormde geen beletsel. Het was laatst voor de 24e keer raak, maar ze gaan gewoon stug door. Er wordt nooit op hand gewerkt; alles gaat live de lucht in. Men maakt er ook geen geheim van, waar zij uitzenden: als je vooraan in Nijmegen aankomt, zie je een groot doek met daarop "Kelzerstad 95,5 FM".

Het station beschikt over een zeer uitgebreid jinglepakket en zeer professionele reclamespots, meestal ingezongen. De muziek, die gedraaid wordt, is in felte voor iedereen, want alles wordt gedraaid.

## Delta

Zo ook heb je in Nijmegen Delta Radio. Dit station zendt uit op 90,2 MHz.FM. Delta heeft wel de naam alleen een popstation te zijn en draait 24 uur per dag, 7 dagen per week. Ook dit station beschikt over een professioneel jinglepakket en reclames, de discjockeys zijn erg goed en alles wordt -net als bij Kelzerstad- live gedaan, dag en nacht.

Delta is meer gericht op Arnhem en de richtantenne staat daarom ook naar het Oosten gericht. Kelzerstad daarentegen heeft een rondstraalantenne en is overal in een straal van 30 km. buiten Nijmegen te ontvangen. Beide stations hebben een drive-in show met promotieteam.

Zo, ik hoop dat ik jullie een beetje heb ingelicht over de gang van zaken hier en met name over deze stations, die -dacht ik- toch wel uniek zijn in Nederland. Want dat die ooit op zullen geven, lijkt me toch wel ondenkbaar. Misschien voor jullie een reden te meer om daar eens een kijkje te gaan nemen en een verslag met foto's ervan te maken. Sterkte met jullie blad gewenst. Grootjes, FRANK.

Red. Bedankt voor de informatie over deze stations. Zoals je ziet, hadden we al een button van Kelzerstad gekregen van Ronald van ASSH-Gelderland, die ons begin dit jaar al een reportage over dit station beloofd had. Helaas niets meer over gehoord. Maar we zullen zien, of we er zelf iets aan kunnen doen. Dat hangt echter natuurlijk ook van de stations af.



## LIMBURGSE SAMENWERKING

Sinds korte tijd is Radio Rosita Well samengegaan met INTER-COM Studio Well, tot voor kort beide zeer kleine, onbekende stations. Onze nieuwe opzet is 'naar wij hopen' professioneler en groter. Eventueel zouden wij in de toekomst ook commercials willen draaien.

Voorlopig houden we het vermogen zeer laag (ca. 15 Watt). Onze hedeeling is om dit, 'als alles goed verloopt', op te voeren naar zo'n 60 Watt. Om te beginnen draaien we afwisselend met een ander lokaal station, om de week op 104 MHz. Onze muziekkeuze is afgestemd op jong en oud, dus voor de jeugd van 0 tot 97, ouder wordt het problematischer.

Voor meer info:

INDIGO RADIO LIMBURG, p/a ELSTERENDIJK 6, 5855 AT WELT LH.

## DE ETHER IN VENLO e.o.

Hier weer eens een reactie vanuit Limburg. Hier zitten geen "professionele" piraten, hoor! Maar wel goede amateurs, die goed van kwaliteit zijn, wat de muziek en de modulatie betreft.

Het eerste station, dat hier te ontvangen is, is Radio R.M.C. op 101 MHz, een station waar Ad van Hoorn achter de microfoon zit in "De Hulk". Dit is een soort familiestation, zo je kunnen zeggen. Er worden nederlandsstalige platen gedraaid en er zijn spelletjes, waarmee leuke prijzen te winnen zijn. Vorig jaar september werd er een meeting georganiseerd, wat de luisteraars zo goed bevleed, dat er in oktober nog een volgde. Misschien dat zo'n evenement dit jaar ook weer georganiseerd wordt.

Nog een station op dezelfde frequentie is Radio Heideroosje, een station dat eerst elke dag uitzond met o.a. verzoekjes en een kinderprogramma. Men moest echter de zendtijd wat beperken na een stuk of tien keer uit de lucht te zijn gehaald.

Radio Lamhke uit Velden zendt uit in stereo met goede muziek van goede kwaliteit, weliswaar nonstop. De muziekkous varieert van Elvis tot disco.

Verder zijn er nog Radio R.E.G.P., een station dat discomuziek uitzendt. Een bekend programma is "R.E.G.P.-Totaal", dat steengoed is en prima in elkaar zit. Uitzoending wordt op 103,5 MHz. en dat in mono. Ga zo door, jongens! Radio R.E.G.P. is in de ether op zaterdagmiddag van 16.00 tot 18.00 uur.

Jammer genoeg wordt hier niet veel geluisterd naar deze stations. De jeugd stemt hier namelijk af op Hilversum 3 en het F.R.M. wordt hier -neem ik aan- ook niet veel gelezen.

LUISTERSTATION COSMOS, LESSINGSTRAAT 17, 5924 CA VENLO LH.

P.S. De radiostations uit Amsterdam zijn steengoed en die uit Rotterdam ook. Dan heb ik het bijvoorbeeld over AMOR uit Rotterdam op 106,8 MHz. met goede Jingles en fijne kwaliteit muziek. O, ja, Amerika ook hoor! Deze stations worden op 23-8-1984 hier gehoord.

## NIEUW STATION IN BREDA

Er gaan geruchten, sterker nog, er zijn al testuitzendingen geweest van een nieuw, professioneel radiostation in Breda. Op zondag 30 september waren er testuitzendingen met zeer goede nonstop handen op de 98,5 MHz. De eigen Jingles waren zeer aardig en zo te horen gebruikte men oude zeezender Jingles van Weekend Music Radio. Het staat al enigzins vast dat de uitzendingen van vrijdag tot zondag zullen plaatsvinden. Men zoekt naar adverteerders en hoopt binnen afzienbare tijd de lucht in te gaan. Als DJ's werden namen als Rob Hudson, Alex, Bart Vermeer, Jan Blok en nog wat andere genoemd. De eerste vier komen van Radio Europa '80 en beschikken over redelijke kwaliteiten. Voor reacties en informatie: POSTBUS 4984, BREDA. We zijn hienwiel!

BERNARD VAN DE HEUVEL.

## THOLENSE ETHER LEEG OP LAST VAN POLITIE

Wat zou u er als piraat van vinden, als u na 5 jaar platen draaien door de politie (op vriendelijke manier) wordt gevraagd nooit meer uit te zenden? Wel een vreemde zaak natuurlijk. Dat vonden wij ook, aangezien het ons is overkomen. Onder "wij" moeten we dan verstaan alle piraten van het eiland Tholen. Dat waren er op dat moment (30.8.1984) zo'n 25. We werden allemaal (apart) uitgenodigd op het politiebureau en kregen te horen, dat we onze illegale activiteiten moesten stoppen.

De reden? Er werd gestoord op het vliegverkeer. Belachelijk, want persoonlijk luister ik ook op die frequenties en er is nog nooit een piraat overgekomen, wel enkele heren 27 Meres!

Een stoel en de hond te slaan, dus. Tevens zijn de vermogens hier zo laag (van 3 tot 75 Watt), dat het toch best wel meevalt en als dat dan zou storen, dan zouden hoven België alle vliegtuigen wel als bakstenen naar hedenen komen.

Vreemd, na 5 jaar ineen geen enkele vrije, lokale radio meer in de omgeving. Misschien zit er meer achter, zoals bijvoorbeeld het idee van een 'legaal'-lokaal station op de kabel (idee van een ex-radio-piraat). Maar dit wordt sowieso al een flasco, omdat a) de kabelbezetting minder is dan 20% en b) niet alle kernen aangesloten zijn (Tholen bestaat uit 7 kernen) en c) men na 5 maanden nog altijd niet "representatief" is.

We hopen echter maar op betere tijden. Of ze zullen naar België moeten verhuizen!

RADIO BENELUX, POSTBUS 50, 4690 AB THOLEN ZLD.



NEEM NA ROTTERDAM WESTPOINT RADIO, MET LOCUSDE WERK. VERDE EN EIE WEEKEND VAN 10:00 UUR TOEGANG TOT EINE SHAKES. OOK BEKENDHEID TRAIT WIL ZIJN VOORLEIDEN NOG NIET COMMERCEEL.

LUGT WESTPOINT RADIO  
WEEKEND RADIO OP 103.5 MHz  
100% PROFI  
103.5 MHz DAT IN DE PIRA OESCHIEDTE SCHEIDDE DE  
100% WEL COU-RIEF MET DAT NEERBUURSHAPTE COU-  
WESTPOINT RADIO. AL VOORBEREIT EN TOE GOK MET 100%

## Radio Majestic naar de rechter

WEESP - Radio Majestic wil via een rechtszaak proberen de apparatuur terug te krijgen die de politie vorige week dinsdag in beslag heeft genomen. Nadat bewoners van de Keulsevaartstraat hadden geklaagd over een slechte ontvangst van radio en televisie, was de politie een woning in de Keulsevaartstraat binnengevallen en trof daar apparatuur van Radio Majestic aan. De politie nam twee pick-ups, twee cassetteoorders, een koptelefoon en een groot aantal eipes, singles en cassettebandjes mee ter waarde van 10.000 gulden.

Volgens een woordvoerder van Radio Majestic heeft de politie met de inbeslagname niet de studio te pakken gehad van waaruit werd uitgezonden.



# DE MIDDELBURGSE ETHER

## RADIO ZEBULON

Radio Zebulon, die uitzond op 104.7 MHz. is gestopt. De eigenaar van dit station had na enkele jaren zenden en een inbeslagname geen zin meer om verder te gaan, maar volgens hem komt Zebulon binnen enkele maanden weer terug in de ether.

## Popular'84

Radio Popular vatte het plan op na de zoveelste inbeslagname in december 1983 naar België te verhuizen. Een lokatie was in januari gevonden en er werd begonnen met de inbouw van een complete live-studio, die overigens nooit in bedrijf is geweest. Tegen het pand in Watervliet verrees een zendermast van 25 meter hoog, voorzien van 4 gestapelde dipolen. Die zouden voldoende blijken te zijn om in een groot deel van Zeeland goed binnen te komen. Eind januari werd nog begonnen met uitzendingen op de 104.5 MHz. F.M. Het was de bedoeling, dat Radio Popular voortaan een wekendradio zou worden; 36 uur per weekend was de planning. Aldus hegon men ook met de invulling van de programmering; namen als Ben de Groot, Rob Verhaage en Hugo Meulenbroek tekenden voor de verzorging van de uren.....

In februari hegon het station een steeds betere vorm te krijgen; men raakte op elkaar ingespeeld, terwijl de reclame-ophrengsten ook ditmaal hieken tegen te vallen.

Maar de grootste tegenvaller kreeg men half maart te verwerken; Zeeland en West-Vlaanderen werden geteisterd door een voorjaarsstorm, die menige dakpan heeft gekost. Voor Popular het moment waarop alles echt misging. De 25 meter hoge mast ging, ondanks de stevige tuilage, tegen de vlakke. De huishaas vond hem met enige schade aan het pand terug. Hij waarshuwde de organisatie. Als er verder werd doorgezonden, zou de Rijkswacht worden ingeschakeld. Men besloot om maar te vertrekken. Gezien de zwakke financiële positie achtte men een confrontatie met de Belgische overheid niet gewenst. Enkele medewerkers verlieten het station, terwijl de rest doortocht naar een nieuwe lokatie om het avontuur voort te zetten. Uiteraard werd die niet op tijd gevonden en het werd stil rond wekendradio Popular. Het station le te herelken via POSTBUS 415, 4330 AK MIDDELBURG.

## RAM

### radio als middel

Radio Als Middel werd op maandagavond 26 maart uit de lucht gehaald door de RCD op grond van storing, maar volgens een medewerker van dit station was hiervan totaal geen sprake. Op maandag 1 oktober echter was RAM weer terug in de ether met informatie en muziek voor heel Middelburg. RAM zendt elke maand uit op 101.6 MHz. van 21.00 - 24.00 uur en is te herelken via POSTBUS 555, 4330 AN MIDDELBURG.

**WIJ WILLEN AAN DE SLAG  
MET LOKALE RADIO  
DAT WILLEN WE DOEN OP  
EIGEN FINANCIËLE KRACHT  
ZONDER SUBSIDIE, MAAR  
WEL MET UW STEUN**

**VECHT MEE VOOR VRIJE,  
LOKALE OMROEP!**

## CENTRUM RADIO

Op 5 mei hegon een nieuw station op 104.2 MHz. met nonstopuitzendingen: Centrum Radio. Na in mei driemaal te hebben uitzonden werd het stil rond dit station. In september was men weer te balusteren op de 103.75 MHz. Alweer met nonstopuitzendingen, die nooit langer duren dan 1 uur. Centrum Radio is te herelken onder POSTBUS 434, 4330 AK MIDDELBURG.



**CENTRUM RADIO zoekt  
nog medewerkers voor het maken van  
reportages, programma's en de  
nieuwsbrief:**

**CENTRUM RADIO  
postbus 434  
4330 AK Middelburg**

## RADIO MI AMIGO

Radio MI Amigo is ook al een nieuw station in Middelburg. Begin augustus hegon men met nonstopuitzendingen op 102.5 MHz. De zender bleek echter te storen en de organisatie vond het onverantwoord verder te zenden, dus ging men na enkele weken uit de lucht. In september werden de uitzendingen hervat met een storingsvrije zender op 101.5 MHz. Het signaal is erg hard en de modulatie is uitstekend. De presentatie is in handen van Rob van Zanten en De van der Meer (ex-Zebulon DJ's). Verder is dit station af en toe te horen op de 180m. middengolf. Men zendt vrijwel ledere zondag uit. Adres: POSTBUS 7068, 4330 GB MIDDELBURG.



## KEIHARD... DE BESTE

### RADIO BENELUX EN APOLLO

Deze twee stations zijn experimentele zenders die erg onregelmatig uitzenden. Radio Benelux is een echte wijkzender en zendt uit op de 105 MHz. Radio Apollo heeft een groter bereik en zendt veel discmixen uit op 104.3 MHz. De beide stations hebben geen contactadres.

# RADIO - ADVENTURE

Radio Adventure zendt op onregelmatige tijden uit op 103.75 MHz. Presentatie wordt verzorgd door Mark Jacobs, die in zijn programma het "hetera alpezerwerk" draait.

Adres: POSTBUS 434, 4330 AK MIDDELBURG.

## RADIO JOJO

Op maandagavond 7 september klonk plotseling een nieuw geluid op 99.2 MHz.: Radio Jojo. Dit station wordt waarschijnlijk gerund door ex-disc-jockeys van Radio City, dat al enkele jaren niet meer uitzendt. Het signaal van Jojo is in Middelburg erg hard met een redelijke modulatie. Het station gebruikt als postbusadres: POSTBUS 357, 4360 AJ VLISSINGEN.



J  
O  
J  
RADIO

## RADIO NOORDZEE

Radio Noordzee is nog altijd het populairste Belgische station op Walcheren met dagelijkse uitzendingen van 07.00 tot 21.00 uur, in het weekend 24 op 24 uur. Er hebben nogal wat DJ's het station verlaten en daarom brengt men vrij veel nonstop ten gehore. In oktober werd Radio Noordzee door de R.T.T. het zwijgen opgelegd wegens te groot vermogen. Een week later was men alweer op het oude bereik terug, alleen overgemoduleerd.

Adres: POSTBUS 3, 4506 ZG CADZAND, NEDERLAND.

Dit was dan het overzicht van de Middelburgse ether in het najaar van 1984. Het begint nu eindelijk weer eens echt druk te worden op de FM. Stations, die 24 uur per dag uitzenden, zullen hier waarschijnlijk nooit komen.

Voor reacties kan men schrijven naar:  
FREEWAVE, POSTBUS 7068, 4330 GB MIDDELBURG.

RADIO NOORDZEE - 103.1 FM

**Elke dag**  
van 7.00 ~ 19.00 uur  
en in 't weekend  
24 uur

Postbus 3 4506 ZG Cadzand (Ned.)  
Tel.: 05-22619504

Monsieur 89- Waterwijk (België)  
Tel.: (03) 8178007

35 m. hoog, 4 dipolen →

Zendmast Radio Noordzee



Studegebouw

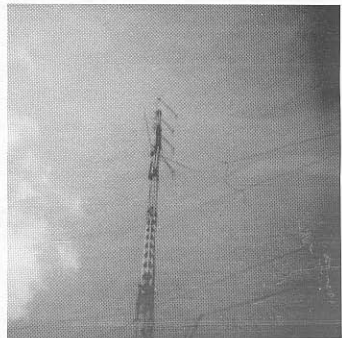

# UIT DE WAARD - PETER VAN DIJK

## ALKMAARSE KIJKERS GEDUPEERD DOOR ETHERBOEREN

Geachte redakteur,

Wij willen even iets kwijt over de TV piraten hier in de lokale Alkmaar (Oudorpolder). Voor een half jaar terug startte Kaapstad TV zijn uitzendingen hier via kanaal 29 UHF. Het was echt niet te geloven: dit station deed niks aan reclame en had ook geen overdreven lange pauzes, maar zond gewoon om de dag 2 films per avond uit. Dit alleen al was iets bijzonders. Het heeld en geluid waren uitstekend te ontvangen tot ver in de omgeving. De mensen raagden dan ook massaal als er tijdens de pauze geheld mocht worden. Ook wij hielden regelmatig en wat ons meteen opviel was dat we echt vriendelijke te worden werden gestaan en niet afgebluft werden, zoals wij veel andere TV piraten.

Maar na drie maanden begon de eerste ellende: een bepaalde andere TV piraat (waarvan we de naam maar niet zullen noemen) begon doelbewust de uitzendingen van Kaapstad TV te storen. De man achter Kaapstad was echter ook niet voor een gat te vangen; hij hield in snel tempo een nieuwe zender en hervatte zijn uitzendingen toen op kanaal 35,5 UHF.

Dit ging ongeveer 3 maanden goed en toen begon een andere piraat vanuit dezelfde lokale uit te zenden op kanaal 50 UHF. Deze bewuste piraat heeft zijn antenne zo gericht bij de centrale antenne-installatie geplaatst, dat er dan ook onmiddellijk storing onttrad op de Nederlandse zenders. Er zijn diverse klachten bij deze stoorzender ingediend, maar dat haalde niets uit. De piraat op kanaal 50 bleef gewoon zijn zender afregelen tijdens TV tijd (dus 's avonds van 20,00 - 24,00 uur) en stoorde er luistig op los, waardoor Kaapstad TV de uitzendingen moest staken. Dit uit voorzorg om te voorkomen, dat hij bij een RCD-aval gelijktijdig uit de lucht gehaald zou worden.

Nu was er dan eindelijk een TV station, dat de mensen geen geld afvroegde, een goed gevarieerd programma bracht en dit leuk omlijstte door de aankondigingen te laten verrichten door 's verschillende omroepsters. Een station, waarvan de eigenaar niet sindsdien aan de zender lag te sleutelen tijdens de uitzendingen. Maar Kaapstad TV moest verdwijnen door de schuld van negatieve etherhoren. Dit zit ons als kijker echt niet lekker, vandaar dat wij ons ongerief langs deze weg duidelijk willen maken. Omdat Kaapstad zelf niets van deze brief afweet, hebben we de namen van de stoorzenders niet genoemd, zodat men niets kan verwijten. Wij willen onze brief graag afgedrukt zien, zodat Kaapstad TV weet, dat de kijkers hem niet vergeten zijn en dat hij ons door zijn uitzendingen heeft laten zien dat TV piraterij ook op een positieve manier kan. Wij hebben er als kijkers dan ook altijd met plezier naar gekeken. Maar helaas.....de tijd is geweest.

FAM. DEKER, FAM. VAN WEERD, FAM. DE BRUIN, MW. JONKERS, FAM. JANSZERS en nog 6 mensen, die hun naam niet genoemd willen hebben. Allen uit ALKMAAR.



Hallo lieve kijk- en luistervrienden, 't is alweer november; wat gaat die tijd hard zeg. Enfin nog 1 maandje en 1984 zit er weer op. Zowel op radio als TV begint het er hier weer aardig op te lijken. Met name de TV is -na de tegenslag van het afgelopen jaar- behoorlijk hitgetrokken....

Atlantic TV is na een afwezigheid van 8 maanden dan eindelijk weer te ontvangen en hoe..... Een bijzonder strak signaal, zonder oversturing en z.g. "heleldrom". Leuke films en een testbeeld, dat "leeft". Op 29 okt. moest dit station voorkomen; de uitslag zou nog wel eens zeer verrassend kunnen zijn....

A.O.S. zal eveneens (op het moment van verschijnen van dit blad) weer met uitzendingen van start zijn gegaan....

Spoetnik TV verspeelde in september een zender aan de politie. Als reden werd aangevoerd op het CA opgevoerd; later bleek dat deze of gene een ...lig aantal keren naar het M.B. had geheld. Sportief, hoor. Een week later was Spoetnik echter alweer te zien met zijn station Spoetnik 2.....

Ook in Heerhugowaard hebben we 'n nieuwkomer: Metropole TV, een station, dat erg veel videoclips e.d. brengt.

Satelliet TV is "verhulsd" van kan.30 naar 29. Dit i.v.m. een collega uit Alkmaar, die op 30 zendt.

Nova TV draait nu alweer een dikke 2 maanden volgens programma, gecombineerd met een goed signaal, betekent dit een grote kijkdichtheid. Alhoewel -naar mijn mening- Atlantic deze en komende maanden wel wat kijkers naar zich toe zal trekken van andere stations. Het lijkt mij trouwens niet geheel onverstandig als de vrije TV exploitatie eens rond de tafel zouden gaan zitten om gezamenlijk de uitzendtijden en films te bespreken, dit zowel ten voordele van de kijker als henzelf (RCD e.d.)

Videohans v/d T. heeft het schijnbaar moeilijk; hij adverteert nu al enige weken met de kreet, dat hij oude schoneen nodig heeft en daar grif fl. 200,- voor over heeft (bij aanschaf van een nieuwe RTV). Je krijgt daar zelfs een videorecorder voor slechts fl. 1,-, maar dan moet je eerst wel 2 jaar lang, elke week, 3 videofilmuren huren voor fl. 30,- per week. Een dure beweging; een rekenomgeving levert dan toch 'n totaalbedrag op van fl. 3121,- in die 2 jaar en dat vind ik aan de prijzige kant voor een videorecorder. Weliswaar huur je elke week 3 films, maar deze kosten in de normale videooverhuur voor een hele week nooit meer dan fl. 10,- tot fl. 15,- per 3 en zou u elke week -2 jaar lang-, zomer en winter 3 films huren?

## VRIJE TV - KANALEN OVERZICHT

NAAM STATION:	UHF:	TEST	REG.	ONREG.
POPULAIR TV	25		XX	
REGIO TV	26			XX
SATELLET TV	29		XX	
TRIAIX TV	30		XX	
SPOETNIK 2	32	XX		
COMTRON TV	33	XX		
METROPOLE TV	34	XX		
ORION TV	42		XX	
DOLBY TV	48	XX		
NOVA	50		XX	
A.O.S.	57	XX		
ATLANTIC TV	66		XX	

## VRIJE RADIO IN DE WIJDE REGIO:

De vrije radio in deze regio begint volwassen te worden en dat is een gunstige teken, zeker voor de luisterfanast. Om van beneden af te beginnen in de FN-hak: Radio Miranda zendt momenteel "de klok rond", veel nonstop, niet overmatig veel reclames en een redelijk goed te ontvangen stereosignaal.

Radio London, het Noordhollandse plaegzucht van Decibel, doet de laatste maanden erg veel lifeereportages van evenementen in de regio en brengt verder veel disco en new wave.

Radio Universe, een nieuwkomer met Goud van Out en top fourmuziek, voor zover de instanties het toelaten 24 uur per dag.

Radio Metropole is eindelijk terug na de inval in juli j.l. Een complimentje voor de kwaliteit is hier wel op 'n plaats. W.M.R., een station dat vooral in het weekeinde uitzendt, richt zich meer op het gehele Westflesse gezin. De muziekkeuze is goed, maar de presentatie nog te verbeteren.

Radio Yah-Yum draait (gelukkig) erg veel nonstop muziek, vooral op werkdagen, als de "praat"omroep hun dag hebben, is dit prettig om aan te horen.

Boven de 100 Mhz. is het nog even druk als vanouds. Hier wil ik alleen Radio Noord-Holland en Satelliet Radio noemen, welke op regelmatige tijden hun programma's brengen.

Een station ben ik vergeten: Radio Emerald, dat bijna elke avond te haluistren is met Goud van Out, nederlandsstalig en country & western. Sticker en foto studio op pag.8.

## ENKELE FREQUENTIES VAN GEMOENDE STATIONS

MIRANDA	91.10	YAH-YUM	97.85
LONDON	94.00	ESMERALDA	102.20
UNIVERSE	95.25	R.N.H.	103.45
W.M.R.	95.60	RENO	104.05
		SATELLET	104.35

Op de middengolf is het erg rustig. Alleen Kraanvogel doet zijn best om elke zondag het verzoekplatenprogramma voor jong en oud zo professioneel mogelijk te brengen.



# Abonnementies

Prijs: f 2,- per regel van 50 letters, spaties of leestekens. Getypte tekst of blokletters. Abonnementies moeten vóór de 10e v.d. maand binnen zijn.

**Betaling:** Vooruitbetaling op giro 3538279 I.n.v. Free Radio Magazine, Postbus 10252, 1001 EG Amsterdam of bijsluiting in postzegels van het verschuldigde bedrag naar: FRM, Postbus 10252, 1001 EG Amsterdam.

Abonnementies kunnen alléén geplaatst worden door PARTICULIEREN, Band-/cass. opnames, stickers, schema's etc. worden geaccepteerd. HANDELAAREN kunnen onze advertentievoorwaarden aanvragen.

## Aangeboden

4 Yagi richtantennen (3 meterband) -8 elementen lederen afzonderlijk 12 db winst -in parallel geplaatst 4 x 12 = 48 db winst -kompleet met kopelaar, kabels en pluggen -SWR 1:1- Alles in uitstekende staat- Prijs Fl. 1650,-,-.  
Lineair met BLX15 transistor -in 30 Watt, out 150 Watt- compleet met voeding en koeling -Prijs Fl. 1350,-,-. Telefoon: België 011/681904 (na 18.00 uur)

Channel Master rotor, va, inkl. 10M kabel Fl. 150,-,-. Voeding 13,8 V-7A Fl. 50,-,-; Prof. lab. voeding 0-50 V-1A Fl. 125,-,-; 27MC 22KAn, Philips Fl. 35,-,-; Ant. GPA Fl. 20,-,-. Belien na 7 uur: 071-767781 (Z-H).

Te ruil aangeboden: Pacific 200 4x200 kenalenbak, prof. tafelmike, voeding, SWR-meter, filter, snoertjes, 3 elements beam, rotor+klok. Rulien tegen goede computerscanner. Tel. 01749-47486, tussen 17.30 en 18.30u.

Low pass filter, onderdrukking > 60 dB Fl. 40,-,- afstembaar L.P. filter, o.d. > 50 dB, handgeedte 3 of 6 MHz. Fl. 50,-,-. Tel. 02154-18273 na 18.45 uur.

Kompl. studio + zender 35W, voeding 15V-14 Amp., mengpaneel Philips, stereo modulator Philips PM6450, 2 x pick-up C.E.C. ST110. Set micr. Philips. 1450 Singles + 100 LP's ned. talig. Uitsluitend in 1 koop. Vaste prijs Fl. 5000,-,-. Tel. 02977-28466.

Kortegolf zender/ontvanger ca. 20 Watt. Telefunken RT77/GRC-9-CY, met originele microfoon, echter zonder antenne en generator, maar wel met voeding voor 220V~ Prijs Fl. 195,-,- (afhalen) of t.e.a.b. Digital Echo, weinig gebruikt voor microfoon en/of gitaar. Vele instelmogelijkheden zowel Jack als tulpaansluitingen, oversturingindicator, gaalmlid instelbaar, mooi geluid. Prijs Fl. 175,-,- (excl. verz.) of t.e.a.b.

Frequentieteller voor FM of CB, 5 cijfers (eenvoudig in te bouwen) Fl. 50,-,- (incl. verz.).

ARD synthesizer, type AXXE Fl. 750,-,- of t.e.a.b. (afhalen).

Rohde & Schwarz elndtrap + voeding. T.e.a.b. Inlichtingen: S.van 't Goor. Tel. 03410-19200 (Na 18.00 uur).

Prof. FM zender 35W; Kristalgestuurd; stereo. Bulzen-zender 15W, mono. Tel. 04160-30290.

FM-zenders: 100W, bulzen met voeding, 5W, 8W, stereo, lineair 35W, voedingen, mengpaneel, 27 Mc lineair, Philips HG-zender ca. 100W. Tel. 05225-2582 (Harm).

Tegen elk aannemelijk bod: zo goed als nieuwe Sony M.T.L.10 autoreverse cassetteplayer. 15 uur nonstop met garantie. Inlichtingen: Tel. 01833-2344 na 17.00 uur.

Coax RG177U (500hm), binnenad. 5mm, buitenm. 24mm, demping 4,5dB/1200 MHz./100m. Prijs rol 60m. Fl. 150,-,-. Norm plug Fl. 25,-,- (Ø 24mm). Tel. 072-610469 (Jeroen).

Prof. FM zender CTE X-talgestuurd 20W. Prijs 25000 BF of Fl. 1390,-,-. Booster 100 W. op 220 V~ + SWR-meter Zetagi (10 tot 1000W hij 50 tot 150 MHz.) Prijs 25000 BF of Fl. 1390,-,-. Tel. België 054/32.36.00.

Piraten in Nederland opgelet! Er wordt een documentaire op cass. over jullie gemaakt; zowel de grote als de kleine stations. Wie meewerken wil graag even een briefje naar:

H. Posthuma, Bockamastraat 12, 8651 BE IJlst.

Geplaat. emblemen Laser 558 (20 cm!) 4 voor Fl. 5,-,-, 10 voor Fl. 10,-,-. Bestelling d.m.v. postzegels naar J.v.d. Ven, Postbus 213, 7040 AE 's Heerenberg.

Stickers o.a. Laser 558. Ook div. cass. v. zeezenders. Fl. 5,50. Tel. 03410-14448.

Div. opn. Radio Noordzee '74 op cass. Fl. 5,-,- p.st. (excl. verz.). Tel. 03410-19200.

## Gevraagd:

Ijk-kristallen met een waarde van 100 kHz. -250 kHz. -500 kHz. - van 1 Mc. Liefst alleen 1 Mc. Telefoon: 085-617867.

2 Technics SL1200 MK2 draaitafels en autoreverse handrecorders. Postbus 13735, 2501 ES DEN HAAG.

Boeken over 2 en 3 meter of andere technische boeken. Tel. 02154-18273 na 18.45u. Vragen naar Eric.

jingles	commercials	promo's
accapella's	DJ-shouts & whispers	inserts
stationcalls	effects & logo's	



**ZIAJA & DORST**

VAN IDEE TOT EINDPRODUKT

Met een eigen geluidsstudio, reclametekst-schrijvers, bekende professionele spreek- en zangstemmen, eigen voorraad muziek voor jingles en commercials en de snelste levertijd!

Bereikbaar overdag en 's avonds.  
Tel. 070 - 983090 - 687893 - 456495

Vraag naar ROBERTO of JURGEN.

Voor een democassette fl. 5,- naar:

POSTBUS 71769,  
DEN HAAG.

# KORTE GOLF

Zo mensen, de vakantie zit er nu wel voor iedereen op. We hebben met het FRM weer een maandje overgelopen en op een eerlijk te zijn heb ik het blad nog gemist. Zeker als je bedenkt dat er vooruitzichten waren omtrent een groter en heter aantal KD-stations. We hebben dat met spanning afgewacht en voorontbaarlijk gemist. Het was een tijdje van uitkomsten. Nieuwe stations en stations, die na geruime tijd van stilte weer terugkeerden. Dat zit volgens mij in het jaarge-lijk, want na een zoner krijgen veel mensen weer die bekende 'ohel' van het verkeer. De tie van uitzenden weer omhoog. Anderen doen nog verwoede pogingen om hun programma's ten gehore te brengen. Radio Avance is daar een voorbeeld van. Zij hebben nog geen station gevonden, dat het voor hen wil regelen. Lijkt me een beetje onwaarschijnlijk, want er zijn verschillende stations, die wel iets voor anderen willen doen. Misschien zoeken de mensen van Avance het wel een verkeerd hok. Nou, leuk is natuurlijk ook, dat de Free Radio Service Holland is teruggekeerd en dat deed men uiteraard gelijk met het Belgisch Radio Delmar. Alles wat er nog is problemen, want de uitzendingen zijn nauwelijks te ontvangen. Een lokaal station op KG hoort het ook niet te zijn, dus zoekt men daar een oplossing, maar dat schijnt nogal wat tijd in beslag te nemen. Radio Enterprise uit Nederland deed het de afgelopen maanden redelijk om voorlopig weer een tijdje te zwellen. Radio 4B int, en Radio Apollo deden aan couvitzending en maakten tenslotte leuk. Spannend is het woord en eigenlijk toch niet overdueren leuk, want voor hetzelfde geld.....

In de UK is er hij de stations nogal wat kritiek, omdat men niet wil kunnen. In welke frequentie men wil gaan zenden. Het gevolg kan dus storing zijn en dat is niet bevorderlijk voor de sfeer. Men heeft dus heelten iets te ondernemen tegen dit soort situaties. Daarnaast is het nogal een uitzending een leuk idee ontstaan. Ook daarvoor meer. Er was weer een station, dat een jubileum vierde en zo kunnen we nog wel even denken. Er is de afgelopen maanden dus behoortlijk wat gebeurd. Het is maar eens uitgeleerd over gaan vertellen. We hebben daarmee in Nederland na eerst Nicholas Sharp, Kees Waagman, Apollo DX, Karin en Howard Bell en Charles van Driest bedankt te hebben.

## RADIO ENTERPRISE.

The Voice of the Netherlands is de bijnaam van dit station. Radio Enterprise is een gelegenheidsstation uit Nederland, dat uitzendend is de enig overgebleven zender van Radio Apollo int. De afgelopen maanden werd er 4 keer uitzending, met een uitzending in het bestaan van dit station, want voordien was men nooit vaker dan 3 keer te beluisteren. Vaak wordt er geredeneerd dat dit soort stations helemaal niet zo goed is bij de luisteraars, maar de meerkokers van Radio Enterprise -die overigens zit ook wel een beetje deze indruk hadden- denken daar inmiddels heel anders over. De kondities lieten er niets na, na de eerste uitzending. E.s.a. De resultaten leken daarom niet erg bevredigend, maar daar is wel een beetje verandering in gekomen. Nu kwamen er eens niet de eerste week veel rapporten binnen, maar stroomde de post over een periode met maanden erin binnen. Het enthousiasme is derhalve ruim teruggekeerd. Radio Enterprise plekt er niet over te stoppen en misschien is er ook in dit jaar nog een uitzending. E.s.a. moet wel in overleg met Dave Scott van Radio Apollo, maar veel problemen zal dat niet opleveren. Er werd dit keer uitgezonden in de vorm van 7530 kHz en tevens in de vorm van 48 mb, op 6200 kHz, onder het nootje Radio Delmare is er toch nog niet. Nou, dat Belgische station was er die dag wel, maar bracht zo weinig storing dat er gewoon doorgegaan kon worden. Het was wel leuk te horen, dat er via Delmare werd uitgezonden. Het duurde een beetje lang bij dit station en de mensen hij Enterprise geloven in stations, die regelmatig te beluisteren waren. De geruchten van de terugkeer van een station, dat niet te juke ook aan radio deed, je hoorde niets. In de rapporten, die uit Engeland kwamen, was te lezen dat er een kleine storing was door interferentie met een ander station en som-

gen wisten met zekerheid te vertellen dat dit FRM-his was. Die zonden uit via Delmare, dus de terugkeer was een feit, hoewel het niet als verandering werd gezien. Het was Gode, terug naar Enterprise. In de loop der tijd kwamen verschillende rapporten binnen uit Finland, Denemarken, Noorwegen, Oost- en West-Ierland, België, Engeland, Ierland en Schotland. Men lijkt het erop dat het FRM uit het Noorden iets ontvangen werd, maar er waren ook rapporten uit Frankrijk, Italië, Zwitserland voor het eerst ook Oostenrijk, uit de Verenigde Staten en er rapporten van een oude bekende van het FRM uit Rotterdam. Een sukkes waren de uitzendingen dus wel. In tegenstelling tot de veel langere uitzendingen van Apollo, die toen niet zo vaak in de ether was. Waarschijnlijk zal Enterprise in november of december nog een keer uitzenden, terwijl er in de toekomst een uitzending op Amerika gericht zal worden i.s.m. Radio Apollo en Radio 4B. Deze uitzending zal met een fors aantal wattjes de lucht ingaan, want Howard Bell is een knutselaar bij uitstek en hij heeft enkele plannen van een zender van maximaal 100 watt. Marcel van Dam, degen die ontzettend vloeiend de Duitse taal machtig is, is op het ogenblik bezig een nieuwe studio te bouwen voor de opname van de programma's. De oude studio voelde al een beetje niet meer. Een aanzienlijk gemis heeft wel een verwarming. In de winter was het ijskoud in de studio en dat is niet zo bevorderlijk voor de kwaliteit van de programma's, want niet alleen sloegen de platen wel eens al ook de tenten kwamen wat trillend over en dat is natuurlijk helemaal niet zo leuk. Er werd dan ook al eens gemerkt, dat de uitzending rechtstreeks uit de studio kwam. De studio wordt nu zowaar met apparatuur als verwarming wordt verbeterd. Een vooruitgang.

Radio Enterprise heeft bijna alle rapporten-schrijvers verrast met een extra's i.s.m.v. de berichten van enkele van de tenten luisteraars, die inderdaad 2 IRC's hadden bijgesloten, kregen een foto van de Ross Revenge. Die waren natuurlijk zo op en er zijn nu meer foto's besteld. De mensen, die er nog niet ontvangen hebben, moeten gewoon wachten want hij de volgende uitzending is er weer zo'n verrassing. Het is inmiddels bekend, dat het station de hand heeft weten te leggen op de foto's van de twee zenderposten die het mogelijk oors Noordzee sieren. Dus daar kan een rapport-schrijver de volgende keer op rekenen. Deze foto's zullen niet dezelfde zijn als de vorige keer, dus het is altijd wel de moeite waard een rapportje in te zenden. Tenslotte kunnen we mededelen, dat Enterprise wat reklame in haar programma's stopt. Er worden mededelingen gegeven voor de Nederlandse hiden FRM en Mediadelmare. Daarnaast promot met ook de VRG. Er is op het ogenblik nog overleg gaande, maar alles wijst erop dat Enterprise binnen niet al te lange tijd kan worden ingevuld met uitstekende berichten. Het materiaal over de bekende zenders. Men heeft het dan niet over de zenders van heden, maar ook over die van 20 jaar geleden. Daarvoor is het nu de samenwerking met Radio Apollo nog wat aangebroken en om een duidelijkheid te krijgen van wat de luisteraars willen, heeft Dave Scott een vragenlijst samengesteld die ook via Radio Enterprise te verkrijgen is. Iedereen die erin wil zijn wil invullen (hier gaat het dus om mensen, die wel eens naar Apollo of Enterprise geluisterd hebben) kunnen zo'n lijst aanvragen. Als zij die ingevuld gereinigd hebben, ontvangen zij een zenderfoto. Geïnteresseerden kunnen schrijven naar onderstaand adres. Radio Enterprise gaat door en doet wat extra's. Het adres is nog altijd: POSTBUS 19074, 3501 DB UTRECHT IN NEDERLAND.

## FREE RADIO SERVICE HOLLAND.

Het is en blijft niet. Verschillende keren werden er programma's van dit station, dat via Delmare uit België uitzendt, ten gehore gebracht. Hiernaas denk je dat FRM-his terug is, maar dat is niet het geval. In België lukte het niet zo heel. Goed, er was wel iets van de tijd. Op 15 juli zond Delmare de programma's van FRM-his uit. Er waren echter maar weinig mensen die toen hebben kunnen genieten van deze uitzending. Er was bijna nergens iets te

horen. Een week later zonden de programma's herhaald worden, maar toen ontstonden er problemen met de zender en het werd weer een week later. Dus op 29 juli was FRM-his weer in de ether, maar wederom was er bitter weinig te ontvangen. Meer een poging op 5 augustus. Hiervan wist men bij FRM-his helemaal niets, zodat er daar ook niet geluisterd werd. Een week later werd het programma's van de tweede programma's voor de 4e keer de ether in. Weer werd er niets gehoord op en enkele minuten na, die dan nog op 11 juli daartoe. 'Goed, we proberen te gewoon nog abn keer', dacht men in België. Het was de bedoeling dat het programma's op dinsdag 14/8 weer uitgezonden. Dit keer, volgens FRM-his Goes DX, was er wel een signaal te beluisteren op 6205 kHz. In alder lijf werd er een programma's van de 19e augustus gemaakt. Een test van 2 uur, die twee keer werd uitgezonden. Het signaal was af en toe redelijk, maar een momentje later was er hij, weer helemaal niets te beluisteren. Er werd op dat moment uitgezonden met een vermogen van 50 Watt. Dit vermogen zou aannemelijk verhoogd gaan worden tot 600 W. Goed, Delmare komt er nu misschien een beetje hopen, maar wat wil het geval? De FRM-his krijgt de post via het adres: Postbus 19074, 3501 DB UTRECHT. De luisteraars van de eerste maanden vakantie, want er was al bijna 2 maanden niets doorgestuurd door de FRM-his. Zo wet je natuurlijk nooit, of je ook nog een bericht bent. Die klochten kwamen ook van andere stations. De eerste week later zou men wel post krijgen, want de uitzending van 19/8 werd in verschillende delen van Europa wel ontvangen. Men heeft dus de draad weer opgepakt. In oktober is er weer getest en als die test geslaagd is, dan zullen we weer kunnen genieten van echte FRM-his programma's. Een volgende 6 uur durende uitzending is voorlopig niet in november weer wil doen. Maar dan moet wel alles in orde zijn. Het adres van de FRM-his POSTBUS 41, 7700 AA DEEMSWAART, NEDERLAND.

## RADIO INTERNATIONAL.

Ook dit is een Nederlands station. Men zendt niet bepaald vaak uit, maar onlangs was er 6224 kHz. In de 48 mb, er werd hoofdzakelijk muziek uitgezonden, die men in het buitenland behield met Polkamuziek. Het wil wel zeggen, dat er geen uitzendingen van de onderdelen, wat ook wel bij zijn met het FRM-his. Het zijn geen adres bekend werd gemaakt. Radio International is na die datum niet meer gehoord en misschien krijgen we wel weer een lange pauze. De vorige duurde immers vanaf 15 augustus 1982.

## RADIO TONAIR INTERNATIONAL.

Een nieuw station. De afgelopen maanden werd Radio Tonair verschillende keren in grote delen van Europa gehoord. Maar ook dit is niet het station, dat IJffenhoven van kortefradio zochten. Het is een station, dat wel leuk om met stationen uit andere delen van Europa een habbette te maken. Dit is tenminste de ervaring van mensen, die het station op 12/8 hoorden. Hetzelfde gebeurde op 2 en 9 september. Het adres is: Postbus 36 7010 AA GAARDENEN.

## RADIO WAVES INTERNATIONAL.

Ook Frankrijk spreekt tegenwoordig een woordje mee, als het aankomt op K6-piraterij. Radio Waves int. is daar een voorbeeld van en doet er ook alles aan om regelmatig gehoord te kunnen worden. Het is een station met een special. Er werd toen een bijzonder lange tijd uitgetrokken voor de promotie van de LP van Howard Jones. Daarnaast zendt RWI regelmatig programma's uit van andere stations. Over een tijdje bestaat RWI precies een jaar en men wil dat vieren door een special programma te maken voor en door de luisteraars. Die mochten een handleiding sturen met een programma van 30 of 45 minuten. De eerste zouden uitgezonden worden. Dus dat wordt met spanning luisteren. Op het moment zijn de uitzendingen van RWI te beluisteren in de 41 mb, op 7538 kHz. De problemen, waarmee men enkele maanden terug te maken, acht men dat maal uit de wereld te zijn. RWI heeft als adres: B.P. 130, F-92504 RUEIL-MALMAISON CEDEX, FRANCE.

## RADIO TIME.

Hiermee zijn we in Italië aanbeland en we hebben meteen met het station, waarmee het



ze het niet zo leuk hadden gevonden, wet wel hegrlijk is als je de frequentie eens goed hekkijkt. Naast veel muziek hadden de medewerkers een leuke amateur, in Europa een praatje gemaakt. Volgens diverse kenners hoersten er op dat moment absurde kondities in deze hand, waardoor het best mogelijk zou zijn, dat Radio 101 een groot succes boekte, maar dan blijkt het natuurlijk niet zo leuk om zo'n frequente enkele uur te blokkeren, omdat de amateurs, waarvoor deze hand is opengesteld ook graag van deze gelegenheid gebruik hadden willen maken. Sinds enkele maanden worden er nu programma's zoals de zeezenders plaatsen te doen: de kreet "From somewhere in the Atlantic..." wordt meermalen gehoord. De ontvangst op 7450 kHz is het resultaat van een onderzoek, maar van Dave Scott en Howard Bell hoorden we dat we weer te maken hebben met de zon, die de vlakkekte heeft en dat is de reden van de slechte kondities.

Dan nog even iets over de naam van het station: Radio 101 zender uiteraard niet alleen via de K0 uit. Men doet dat ook op FM en de frequentie laat zich makkelijk horen. Echter, men gebruikt het om WRT te storen en dat kan dus niet. De Duitse opsporingsdienst ging pellen en dacht het station te hebben. De lokale bleek echter niet een paar honderd meter over de grens met België te liggen en dat hebben de Duitsers ook al jaren geleden aantal jaren niets te vertellen. Duitland praat echter wel weer gewoon met België en diende dus een klacht in. De medewerkers van Radio 101 begrepen dat ook wel en de zender werd in de kast gezet; geen uitzendingen op FM meer. Intussen heeft men wel toestemming gevraagd, een licentie dus, om de uitzendingen te kunnen hervatten. Dit lers-Duits-tijdsche station heeft enkele adressen, waarvan we er een geven: POSTBUS 2, B-4680 GEMENICH IN BELGIË. Voorlopig blijven we wat betreft de weer verhalen over het station nog in het ongewisse, maar mocht iemand iets vernemen, wat duidelijk is, dat we het kan brengen, dan houden we ons aanbevelen....

#### RADIO VALLEI.

Een station, dat we in de jaren '70 ook al hebben gezien. Men had ongeveer 50 enkele maanden geleden de terugkomst aanduidend aangekondigd dat dit inmiddels gerealiseerd. Er wordt weer uitgezonden op 2 frequenties en met redelijk sukses, volgens de medewerkers. Radio Vallei zendt uit vanuit de gemeente van 6317 kHz, en op een buitenbandje: 6870 kHz. Op die laatste frequentie is het station af en toe zeer goed te ontvangen. De reacties zullen ertoe bijdragen dat het station weer voor een hele poos blijft uitzenden. Adres: 199 GRANGE ABBEY DRIVE, DONAGHEE, DUBLIN 13, IRE.

#### RADIO NA IN GAEL.

Allereerst moeten we even de naam aanpassen. Er moet een "n" tussen en dat wisten wij niet, want zo best zijn de mensen van dat stuk nu ook weer niet te verstaan. Men draait echter wel lekker en volgens eigen zeggen worden er veel positieve reacties ontvangen op de uitzendingen. Radio Na n Gael heeft op 2 fbe van de 48 MHz, men zond toen begon het eerst uit via 92.2 MHz. Men draait nu is men zelfs 24 uur per dag in de lucht. Daarna besloot een men MZ-zender te kopen en die werd op 1550 kHz, gezet. Ook bij deze leuke reacties en de verstaan, die regelmatig dienst doet is te beluisteren via 6340 kHz. In de 48 MHz. Er wordt op FM met 10 Watt uitgezonden, wat voor lersa hegrlippen uitzending weinig is. De MZ-zender heeft een vermogen van 200 Watt, terwijl de andere 500 Watt kan produceren. Tijdens de uitzendingen moeten men regelmatig een telefoonnummer: 01-403770. Adres: MONTGOMRY, SKRORS, COUNTY DUBLIN, IRE.

#### RADIO MI AMIGO.

Dit is dus een station, dat op de zwarte lijst is gezet wegens niet haantwoord. Het is de post. De medewerkers van het station vroegen onlangs om rapporten omdat ze niet wisten op welke frequentie ze zaten. De uitzendingen hebben plaats in de 48 MHz en daar zat men volgens mij Westside Radio. Dit station onderzocht nogal wat hinder van M.A. en trok daar aan de bel. Bij M.A. nam men de klacht serieus en men besloot er wat aan te doen. De technicus begon vervolgens het kristal te

"poetsen" en men zou voldoende uit de huurt van Westside komen. Best mogelijk, maar waar men toen terecht kwam, wist men ook niet. Het adres van Radio Mi Amigo is: NORTH STREET, SKRORS, CO. DUBLIN, IRE.

#### RADIO CONFUSION.

De naam en dat was op 8 juli, werd Radio Confusion uit Noordwegen gehoord via 6300 kHz. In de 48 MHz. Er werd uitgezonden via Radio Mirage. Confusion was voor 't eerst sinds lange tijd weer eens te horen en de medewerkers van dit station hebben het dan ook niet nog missen. Confusion heeft besloten een punt te zetten achter de activiteiten, die men ontplooid heeft als piraat. Jammer, er komt al zo weinig uit het Noorden.

#### RADIO MIRAGE.

Dit station testte op 8/7 (zie boven). Enkele weken later was Mirage te beluisteren op 7350 kHz. Het was niet het gewone, maar het ging goed door en dat terwijl de antenne binnenlands is opgesteld en het ding niet al te lang is. Radio Mirage deed toen ook een uitzending via de K0 uit Duitsland. Dat alles op 22 juli. Adres Mirage: POSTBOKS 2778, N-6001 TROMSO, NOORWEGEN.

#### RADIO EASTGOST COMMERCIAL.

We zijn dus in Engeland aangeland. Daar heeft men sinds enkele maanden vreselijk de pik op vrije radiostations en ook de stations, die via K0 uitzenden, moeten het wel eens ontplooid. R.E.C. is zo'n station. Een paar maanden geleden werden ze uit de ether gehaald, maar men rook toen al onraad en dus werd slechts de apparatuur uit het hoc gehaald. Toen vonds men het wel te jammer van de zaak, maar er werd niemand geërsteerd, dus was er eigenlijk geen vuilte aan de lucht. Het was toen al de tweede keer, dat het station gepakt werd. Verij overnacht maakte men de hatrick vol. Enkele weken geleden was het adres, R.E.C. moest weer zwijgen en opnieuw werd de apparatuur in het slag genomen. Maar de medewerkers van het station schijnen werkelijk ergens met te schrikken, want op 11/8 was men alweer terug. Een instelling voor de voor dat station gebruikelijk 7315 kHz. In de 48 MHz. Een dag later werd weer normaal uitgezonden. Dit keur hardacht men het feit, dat het niet meer zoveel jaar geleden was, dat de zeezenders voor de Engelse kust moesten zwijgen. Er werd uitsluitend muziek uit die periode gedraaid, afgewisseld metingles van dat commercialis uit die tijd, waarvan het overgrote deel afkomstig was van oude handen van Radio London.

Volgens de informatie, die het station versprekt, uit Radio Eastcost Commercial zo spoedig mogelijk weer op de oude voet verder gaan. Of dat haalbaar is, weet men zelf nog niet. Men sprak in elk geval de hoop uit om een poosje verschanod te blijven van de 60-ster "best" toekomen voor de heren opsporingsambtenaren. R.E.C. heeft een adres in Engeland, maar dat sluit hinnenkort, dat lijkt het me beter om gewoon naar POSTFACH 700265, D-2820 BREMEN 75, B.R.D. te schrijven.

#### MISTY MOUNTAIN RADIO.

Engeland krijgt er ondanks de vele pogingen van de overheid om de piraten tot zwijgen te brengen- toch iedere keer weer stations bij. Misty Mountain Radio is zo'n station. Voor 't eerst waren ze te beluisteren op 1 april van dit jaar met een vermogen van 100 Watt. Op 6 mei was men officieel in de lucht rond de 6300 kHz. De zender bracht het er toen een heel stuk beter van af. De eerste uitzending was niet zo'n succes geweest. Nu was het vermogen op 20 Watt gebracht, wat een beter resultaat gaf. Op 5/8 was M.M. weer te horen, dit keer eerst via 6305 kHz, om het een paar uur later nog eens te proberen via 6317 kHz. Het was niet het gewone, maar het ging goed door en dat terwijl de antenne binnenlands is opgesteld en het ding niet al te lang is. Radio Mirage deed toen ook een uitzending via de K0 uit Duitsland. Dat alles op 22 juli. Adres Mirage: POSTBOKS 2778, N-6001 TROMSO, NOORWEGEN.

Misty Mountain maakt nog altijd gebruik van het adres aan de Victoria Road, maar sluit hinnenkort naar een ander adres uit moeten kijken, daar de mensen op dat adres helemaal stoppen met hun skitvelten i.v.m. de piraterij. Zelfs een vleuw adres bekend is, horen jullie dat van ons.

#### RADIO AVALANCHE.

Dit station maakte bekend terug te willen keren en dat zou dan geshuren ne een lange periode van stilte. Inmiddels heeft men al nieuwe infohoests. De GZL-kaarten zijn ook in herder. Radio Avalanche heeft echter niet de beschikking over een eigen zender. Derhalve heeft men gezocht naar stations, die er een programma van Avalanche uit willen gooien. Er staan er een paar op het verlanglijstje. Nog niet alle stations hebben gereageerd. Dus is het nog even afwachten. Intussen hebben de oude medewerkers al hoorlijk met nieuwe ideeotjes uitgewerkt. Binnen afzienbare tijd zijn die al lemaal te beluisteren via een van de handen. Het laatste nieuws is dat de arriveerde, vermeldde de heugelijke mededeling dat de onderhandelingen met een der stations hlnja afgerond waren. Radio Avalanche heeft nu een goet adres: Radio Enterprise: POSTBUS 19074, 3501 BD UTRECHT, NEDERLAND.

#### RADIO ATLANTIS.

Weer een Engels station. Let even op! Dit station werd genoemd in het rijtje niet-post-beantwoorders. Dat is voor een Engels station bijvoorbeeld gebruikelijk, want die hooren toch het beruchte Engelse fatsoen te bezitten. Maar goed; op 8 juli 1984 was Atlantis weer eens te horen op 6200 kHz. (48m). Men werkt sinds kort samen met Radio Mhu, die haar programma's door Atlantis laat uitzenden. Atlantis is niet zo gek vaak aanwezig in de ether, maar als men uitzendt, wil men er iets leuks van maken en daar slaagt men dan ook. Ook Radio Atlan heeft - al als skites ten split-plannen gemaakt voor de toekomst. Men wil iedere 5e zondag geen uitzenden en dan zullen ook meteen de programma's van Herakle de ether ingaan. Delede stations hebben sinds 1/8 een nieuw adres: POSTFACH 700 825, D-2820 BREMEN 75, W.D.U.SCHLAND.

#### RADIO 48 INTERNATIONAL.

Howard Bell helde. Klinkt gek, maar Howard pakte op een goede avond in September de telefoon om eens te informeren hoe de zaken er in Nederland voorstaan. Het werd geen kort gesprek, want hij had zelf al hoorlijk veel te vertellen. Naast de gewone uitzendingen (eens in de paar maanden) doet Howard af en toe een experimentje. Onlangs ook weer, maar een groot succes kon het niet worden. Hij had de zender gewoon in de auto staan en de antenne op het dak, dus verwachtte hij niet zoveel positief en stond wel gek te kijken, toen hij de zender weer op het bureau had staan. Het was hinnenkomen, wat natuurlijk nooit weg is.

Ook de uitzending van enkele weken tevoren was niet zo'n klapper als verwacht was worden. Toen Howard er wel wat braven hinnen naar zeker niet de ca. 50, die hij eerder dit jaar ontving op een uitzending, die samen met Apollo werd verzorgd. Radio 48 Int. zond op 9/5 uit te 6240 kHz, op om dat er die dag verschillende stations samen een experiment deden, leek het er op dat Howard hleraan deelnam. Dat was echter niet het geval en iedere aansluiting in die richting bleek dan ook zilver te zijn. Het was hinnenkomen, wat staat er eigenlijk geen nieuwe uitzending gepland, maar het is het wel mogelijk dat er er nog iets gedaan wordt. Howard vertelde ook nog, dat hij niet wist hoe de zender die hij sinds enige tijd aan het bouwen is. Deze zal een vermogen moeten leveren van minimaal 100 Watt. Het is de bedoeling dat er dan een leuke uitzending komt met de medewerkers van het station van de Engelse Radio Enterprise. Wanneer er is nog niet helemaal duidelijk. Eerst moet de zender af zijn en dan nog getest worden. Dat testen zal in Januari of februari aan de orde zijn, richting USA, want dat is natuurlijk een leuke te doen. Hopenlijk zijn de kondities dan wat beter. Dit jaar waren er tot nog toe pas 2 uitzendingen van Radio 48 Int. Howard vertelde, dat hij niet wist hoe de zender aan zijn hobby te werken, daar hij getrouwd is en kinderen heeft. Volgend jaar staat een korte

vakantie naar Nederland gepland en dan kunnen we hopelijk een heel gezellig weekend maken. Hij heeft in elk geval beloofd behoorlijk wat foto's mee te nemen en dat zou helemaal zo mooi zijn..... Radio 48 Int. is te bereiken via RUSTBOS 19074, 3501 DE UTRECHT, THE NETHERLANDS.

#### U.K. RADIO INTERNATIONAL.

Ook dit is een station, dat niet al te vaak uitzendt. Het is een forse tijd helemaal niet te beluisteren geweest, maar enkele weken terug was men weer eens van de partij. Toen gebeurde er echter iets gekks: er was al bekend dat er een aantal experimenten zou komen, waaraan diverse stations deel zouden nemen. Een daarvan zou Radio 48 Int. zijn, wat dus niet waar was. Er zouden 3 deelnemers zijn, maar uiteindelijk waren er maar 2, waarvan er twee U.K. International heetten. Vreemd, maar waar. Dat experiment vond plaats op 9/5; omdat men het echt... leuk vond, werd het de volgende week weer gedaan. Er zou uitzending worden op 6225 kHz, die daar zit de link met Radio 48, want dat station is een eerste instantie ook te de frequentie te horen geweest, maar week later uit naar 6220 kHz. Goed, erde de kluisen U.K. Radio's uitzendstations. Er is in U.K. (Geneva and Dus) een station dat U.K. International heet en dat in het verleden regelmatig uitzond. Dat station was het eerst te beluisteren. Enkele minuten nadat dit station de ether had verlaten, kwam het tweede U.K. Radio Int. in de lucht op dezelfde frequentie. Een beetje gek, want tijdens die tweede uitzending werd er geen adres vermeld, terwijl dat bij de eerste wel gebeurde. Werken die twee nu samen of niet? Dat blijft nog even de vraag, want hoewel we die vraag meteen naar Engeland stuurden, hebben we nog geen uitsluitsel mogen ontvangen. Het kan zijn dat het een toevallig was een imitatie: er was weer een presentatrice en die kon niet zo gek vaak tegen. Haar naam is Kelly Brown. Voor reacties, eventueel op de beide stations, kan men schrijven naar P.O. BOX 43, WESTHAMPTON, WEST MIDLANDS, ENGLAND. We zijn nu echt zeer benieuwd wat de komende weken gaan brengen met deze twee stations.

#### STATION 41.

Het is alweer maanden geleden, dat ons haarloof werd, dat Station 41 in volle glorie zou terugkeren in de ether. Er wordt tegenwoordig zoveel beloofd, dat het bijna onmogelijk en gewond blijven hopen, dat het waar zou zijn. Wel, in dit geval werd het wachten beloofd, want Station 41 is inderdaad teruggekeerd in de ether. Er werd op 15 juli uitgezonden via 7375 kHz. Tijdens die uitzending werd melding gemaakt van de plannen, die men voor de toekomst heeft gemaakt. Er worden enkele leuke ideeën afgewerkt en men wil derhalve gewoon doorgaan met de uitzending en dat op de 3e zondag van de maand. De frequentie zal als de kondities zo blijven op 7375 kHz, gehandhaafd worden, dus weten we precies waar we het te horen zijn. Het adres van Station 41 is 7 CANNYRILL AVENUE, HARTFORD, NORTHWICH, CHESHIRE, ENGLAND.

#### RADIO GEMINI.

Dit is zo'n station dat vroeger ten vronger is voor dit station aardig wat jaartjes terug bijzonder regelmatig uitzond. Dat is er een beetje naar. Zo vaak is Gemini niet meer te beluisteren. Het is nu alweer bijna de A.O.W.-er onder de praten. Op 8 juli was er weer een uitzending en zo'n programma zorgt altijd wel voor iets nieuws. Men heeft echt niet met het idee, dat het station niet gewoon weg te blijven, maar de spirit is er enigzins uitgegaan na al die jaren. Rond deze tijd staat er echter weer een uitzending gepland, die waarschijnlijk zal plaatsvinden op 6220 kHz. In de 40 m. Als de kondities voor dit station meewerken, dan kan het heel leuk worden voor de medewerkers, die de hrievens nog altijd met veel plezier beantwoorden. Radio Gemini is een station, dat altijd heel heerlijk wat aandacht schenkt aan de beantwoording van de brieven, die binnenkomen. Vaak wordt er veel materiaal opgestuurd en als je omeekant wat postzegels dan kosten, dan is het helemaal niet de moeite waard van de Z'IC's, die als verstuurd worden een antwoord van de luisteraar/afzender/verlangd worden. Al jaren gebruikt Gemini hetzelfde adres: 10 ARSLEY RANGE, LONDON ROAD, ARSLEY, HERTS. IN ENGLAND.

#### BRITAIN RADIO INTERNATIONAL.

Er is bij dit station zoveel aan het handje gewerkt dat afgelopen maanden. Zoals bekend, werkte men wel eens samen met Radio Eastcoast Commercial en toen dit station uit de ether gehaald werd, liet Roger Davis de zender van B.R.I. in de kast staan, want hij wilde er niets voor om ook martelaar van de radio-vrijheid te worden. Uiteindelijk hoesloot men weer te gaan uitzenden en dat deed men een poosje. Jaar, want in juni vierde men de 4e verjaardag van B.R.I.. De eerste uitzending was in juni 1980. Toen B.R.I. weer ging uitzenden, gingen de kondities met de verkeerde kant. Het was niet mogelijk het station jaren uitzonden via 6225 kHz, wilde men nu naar een andere frequentie uitzenden, omdat men wel begreep dat door alle storing op 6225 de ontvangst in grote delen van Europa nauwelijks mogelijk moest zijn. Het werd 6240 kHz, die deze frequentie werd toen heel populair bij de verschillende stations. Die Engelse stations lieken elkaar af afgeplond maanden lang, tot ze wettelijk storer en het besluit werd genomen om de tafel te gaan zitten en zodoende tot goede afspraken te komen. Roger Davis was daarbij aanwezig voor B.R.I.. Men geropte ook niet al te aderen aan de Victoria Road, dat al min of meer gelaten is..... dus een nieuw adres werd gevonden. Britain Radio Int. laat haar post tegenwoordig ook sturen naar P.O. BOX 19074, 3501 DE UTRECHT, THE NETHERLANDS.

Voor de komende maanden wil B.R.I. gewoon weer gaan uitzenden op 6225, 6237 of 6240 kHz. en ook de regelmaat wil men terug gaan brengen in de uitzendingen.

#### DE MEETING VAN DE ENGELSE STATIONS.

De voorheen periode was voor de KG-stations niet zo'n vrolijk feest. Zeker niet voor de Engelsen, want daar vielen helemaal veel teleurstellingen te verwerken. Naast de aktes van de overheid was er ook nog de storing, die de stations alomte heersde. Dat moest eindelijk eens een halt aan geroepen worden en dus werd de hoop bijeengetrommeld. Niet alle stations waren vertegenwoordigd. Dat lijkt op zich niet zo gunstig, maar de grootste stations waren er wel en dus was het mogelijk wat aardige afspraken te maken, het werd een gezellige bijeenkomst en niemand was eigenlijk kwaad. Aanwezig waren mensen van Radio Apollo Int., Britain Radio Commercial, Radio 48 Int. en een station, dat plannen heeft om terug te keren in de ether: UK-GM wat staat voor: United Kingdom - Good Music. Men wil eerst soort samenwerking gaan proberen. Dit zal inopgemaakt moeten worden, want dit station heeft al geruime tijd helemaal niet meer uitgezonden, omdat ze men erachter een poosje op de m/v Peace zat en op de zenders van de Voice of Peace gande te houden. Voor de komende maanden werden er afspraken gemaakt, dat er goed op gelet zou worden, of er geen stations op de gekozen frequentie zeten. Daarnaast wil men in de toekomst een systeem van uitzendingen in de ether hebben: de frequentie een station en dan komen we omgeveer aan het idee, dat zo'n 5 jaar terug ook al leefde, toen er een AG Network in het evenredig waren geroepen door verschillende stations. Dat wrikte toen prima en waarom zou dat nu niet het geval zijn? Het is nog niet helemaal duidelijk, hoe hun zendschema eruit zal zien. De stations willen allemaal vasthouden aan hun vaste zender, maar zal er nog wat gepraat moeten worden. Apollo heeft er een mailtje mee eventueel naar een andere zender uit te wijzen. De voorzetting van het gesprek werd niet deponeren, dat niet de moeite waard. Apollo even naar de Ross Revenge ging om enkele dagen later op Tenerife mee te strijken tenside daar een poosje vakantie te houden. Er is echter door verschillende deelnemers toezegging met melding te maken van iets definitiefs.

#### SOUND OF SWITZERLAND.

Enkele jaren terug werd een aantal mensen in Zwitserland enthousiast voor hetopen er in de KG-handen gheurde. Vooral de praterij was wel datgene wat zij zochten. Dat enthousiaste gedoe werd al heel snel overgenomen door de Z'IC's van Zwitserland en allen KG-station te geven. Er werden voorbereidingen getroffen, maar het liep allemaal bijzonder stroef en in de duur verwetende het plan. Verschillende medewerkers besloten toen naar punt er-

achter te zetten en slechts een enkeling deed hier volstrekt anders over. Die paar overgeblevenen zijn nu in het stadium aangekomen waarin zij verregaande voorbereidingen treffen om The Sound of Switzerland alomte in de ether te brengen. Het is al besloten dat het station op 2 frequenties te beluisteren moet zijn. Die frequenties liggen uit de aard der zaak in de 48 en 41 m. Als alles zich goed voert, zal het station op 6230 en 7317 kHz. Op het ogenblik is men nog bezig een geschikt contactadres te zoeken en men loopt met het plan rond om de bekende postbus in Dedeernaart eens te proberen. Het moment is nu besloten nog niet te beluisteren geweest, maar men heeft ons belooft direct een berichtje te sturen, als er iets definitiefs gebeurt. Daar houden we ze aan!

#### RADIO BLACK CITY.

Een oudegeand, die in april weer een uitzending verzorgde, was als een donderdag bij heldere hemel kwam. Niemand wist eigenlijk, dat precies dezelfde mensen als vroeger bezig waren een uitzending voor te bereiden. Radio Black City kwam dus de de lucht op 7320 kHz. in de 41 m. Het bloed was duidelijk gekropen, maar het eigenlijk niet kan gaan. Het was een aardige uitzending, hoewel de presentatoren een weinig onwennig klonken. Begerig was de dik, natuurlijk. Hoewel er nu die dag in april niets meer van het station vernomen is, gaan er geruchten dat men besloten heeft zeker nog een paar uitzendingen te verzorgen en misschien zijn volledige terugkeer er ook wel in.

#### CRYSTAL RADIO.

Daar zijn er dus twee van. De naam lijkt bijna hetzelfde, maar je schrijft het anders. Wat jaartjes terug klonken plots de geluiden van Radio Kristal door de ether in de 48 m. Dit station is een beetje uit op speciale dagen, die als "Crystal Radio Holiday" plengt te noemen. Een heel ander station is Crystal Radio: men zendt niet alleen op feestdagen uit, maar vindt iedere uitzending heel leuk. Crystal Radio zond tot voor kort vrij regelmatig uit in de 41 m. en was bij vlagen goed te ontvangen op 7375 kHz. In een van de uitzendingen maakte men bekend, dat er erg veel post was binnengekomen en dat de mensen die in het voorbije, waar we ook niet veel aan hebben, want dat is een erg groot gebied. Mensen, die het station willen vrijlijven met een rapport of een brief, kunnen schrijven naar: 27 WEST STREET, SOUTH ELMALM, PONTFRAGE, YORKSHIRE, ENGLAND. Er wordt ook nog een ander adres bekendgemaakt. De uitzendingen in de 41 m. ghehouden met een vermogen van 12 Watt en dat is niet zo gek veel. Binnenkort naar Crystal Radio terug te brengen, want men heeft een nieuwe zender van 40 Watt, die afgesteld zal worden op een frequentie in de 48 m.

#### RADIO BIG BROTHER.

Een nieuw Duits station. Op 9/9 werd een keer getest op 6225 kHz. in de 48 m. wat allemaal wel aardig verliep, hoewel de medewerkers van het station niet zo heel veel te zien had de ontvangst in Europa was. Men heeft nog steeds geen contactadres. Er was wel een adres van een kroeg in Osnabrueck, maar dat bleek geen haalbare werking, maar daar gaat men binnend. Het ligt in de bedoeling dat Radio Big Brother in de toekomst minimaal eens per maand te beluisteren zal zijn.

Er zijn grote plannen om er iets leuke te maken. Men zendt al enige tijd uit op 100.7 MHz. PM met 15 Watt. De KG-zender heeft hetzelfde vermogen, maar daar gaat men binnend. Het ligt in de bedoeling dat Radio Big Brother in de toekomst minimaal eens per maand te beluisteren zal zijn.

#### PARROT RADIO.

Dit is een station, dat met Argoosen naar België kijkt en iedere zaterdag en zondag fonetiek naar 6205 kHz. zit te luisteren. Parrot Radio zou op 10 juli in de ether komen



via de zender van Delmare, maar dat ging niet door en inmiddels weten we wel, hoe dat kwam. Noodgedwongen stelde men de start uit en nu hoopt men dat Johan Road de boel spoedig in orde heeft. Het adres was Parrot Radio te herbergen is, is POSTBUS 41, DEEDSVAART.

#### UNID 1.

De voorbije maanden hebben we meermalen te maken gehad met stations die wat nou call van genomen werd. Dat ging ten eerste niet altijd vanwege de matige kondities, maar de tweede reden is het feit, dat er ook stations zijn, die helemaal geen naam geven. Enkele weken terug was er zo'n station. Wat men me deed, was het uitzenden van programfragmenten van legerzenders, die hier en der over de wereld verspreid hun zegje doen. We hoorden D.M. van R.K., Ten Toeken en FN Vrioum. Ook bleef me toch niet zo leuk voor andere stations als een dergelijk station een frequentie vasthoudt. Als je eens hekkijkt, hoeveel stations er eigenlijk uitzenden, dan is er bijna een grote reukpegel. Dit soort gegevens hoeft dus niet zo nodig.

#### UNID 2 BLEEK NOL EUROPE.

In de maand juli konden we tweemaal een station uit Engeland ontvangen, dat alleen maar handen uitzond van andere stations. Zo hoorden we fragmenten van Veronica-programma's, Radio Hilango voor Staphen Dinkhof, even Inviel, ABC England, Sunshine Radio uit Ludlow en wat muziek. Die uitzendingen vonden plaats op 8 en 15 juli 1984 op 6240 kHz. De presentator was Parrot Graham en hij vertelde dat het station tijdelijk de naam M.A.B.C. wil gebruiken. Enkele weken later werd die naam echter al veranderd in Kol Europe. Het schijnt dat men in de buurt van Leicester een lokale heeft. Tijdens de uitzendingen maakt men een telefoonnummer bekend en als dat nummer geadoord wordt, komt Paul persoonlijk aan de lijn. Het heeft dus veel weg van een emnastation. Dit is nieuw niet werd overleggen op 12 uur, voor het eerst gebruikt. In Engeland heeft men een nieuw adres opengesteld voor de illegale stations. Veel stations hebben er nog geen gebruik van gemaakt, maar Kol Europe doet dat wel: P.O. BOX 5, HUNSTANTON, NORFOLK PE36 SAU, ENGLAND. Paul Graham wilt ons verder nog te vertellen, dat het station regelmatig in de ether zal komen.

#### RADIO APOLLO INTERNATIONAL.

Ook Radio Apollo heeft het niet zo leuk gevonden dat de kondities niet zo geweldig waren in juli, want het station heeft goede kondities in de 41 m. want toen hield het station een internationale uitzending die in Engeland nauwelijks ontvangen werd. Op het vasteland van Europa was het wel te horen, maar er kwamen ook rapporten binnen uit Itale en Zuid-Spanje. Dat stemde de medewerkers weer enigszins tevreden. Toch wilde Dave Scott ook Engeland van het programma laten geluiden, dus besloot hij het programma enkele weken later weer uit te zenden, i.s.m. Radio 48 Int. De programmeer's werden gestart en Dave had een speciaal handje meegenomen om enkele uitbuitende specials aan te brengen die in elkaar gesloten werden door Mike Davis. Allereerst hoorden we een geweldige special over de Beatles met leuke muziek en veel informatie. Die hele uitzending liep op 6000 kHz. (68m) die van ontvangst in Engeland was heel goed, terwijl het station het vasteland van Europa een stuk minder was. Het was dan ook een heillooijke oplichting te horen dat, nu Radio 48 Int. haar uitzending had gestakt, de bekendste DJ uit Europa, de zender van Mike Davis zou uitzenden worden via de 7315 kHz. Die special ging over Radio London, de voormalige zender. Het klonk erg lekker, tot dat er plots ineens te horen was. Dat bleef de bekende met East Coast Commercial en dus schrokken we daar enigszins van. Even een heilijte met ergens in Engeland. Dave was natuurlijk nog niet thuis, dus begonnen we de afzender te krijgen. Enkele uren later het verlossende telefoontje uit Engeland: de beide stations bestaan nog steeds en er is niemand gegaat. Wel was men heillooijke geschrokken. Dave had net de hand verveesd die ons naar Radio London had geleid en nu liep terug naar de schuilplaats waar Howard Bell de antenne van Radio 48 aan het demonteren was. Hij hoorde toen een auto naderen en schrok zich rijt toe dat er een geluidje dat niet te zijn met de kleur, die de meeste illegale stations de rillingen geeft. Hij

probeerde er dus samen met Howard tussenuit te knijpen en de boel dan maar achter te laten, wat achteraf niet nodig bleek. Vanuit de artikelen zagen beide heren het husje stoppen. Men bleef eens bij de spoorlijn en nieuwsgierig in de omgeving, maar men zag niemand. Toen zij een van de twee, dat het "lechts een piratenstation was" en dus niets te vreemst over te zijn. Het klonk de vogelacht te zijn en die wilde -als- hij had gekund- wel een paar vreemde vogels tellen. Zover kwamen ze niet, want die vreemde vogels liezen zich niet zien. Toen het husje weg was, werd in aller lij de hele vogel-industrie afgebroken en nam men meteen de benen. Thuis werd er eerst maar een horrol genomen, want de schrik zat er goed in. Beide stations zijn nu in de lucht, dus de laatste keer, maar ze keren wel terug. Radio Apollo zal dat, is julie dit lezen, al wel gedaan hebben. De reden van het zwijgen zat niet in het feit, dat de vogelacht even naar "lechts een station" bleef kijken, maar in het feit, dat Dave even naar de Ross ging en daarna per vliegtuig naar het nog altijd zonnige Zuiden. En zelfs daar, met al die moles vrouwen, die er mee te kassie menen, was er een heilijte omdat er bijna niets op de radio ontvankelijk was daar er teveel heren waren. Vreemde vogel dus.

Intussen heeft Apollo int. een nieuw infobuulet met een website, wat we inforom van de radio-station en de meeste medewerkers, die R.A.I. mogelijk maken. Alle briefschrijvers -en dat waren er nu de laatste uitzending bijna 100- heren en de meeste spullen zoals de ZEL-kaart en een infobuulet ook nog naar vragers Muller om terug te sturen i.s.m. een soort luisteronderzoek. De medewerkers van R.A.I. willen weten wat de luisteraars van het station vinden en wat zij eventueel aan verbeteringen willen hebben. Apollo is er immers voor de luisteraar. Het is de bedoeling dat men even goed onderzoekt hoe de luisteraar het station en haar renevatieactiviteiten denkt. Er moeten er behoorlijk veel zijn, want aan een aardig heid te krijgen. Mensen die aan het onderzoek willen meewerken, kunnen altijd zo'n formulier aanvragen. Voor meer info kan dat via POSTBUS 1907K, 3501 DB UTRECHT. Die kunt echter ook gebruik maken van de onderstaande adressen.

Wat kunnen we in de toekomst van Radio Apollo? Hierbij moeten we de naam van de uitzending meken dat het station heel te veranderen kan n.a.v. de binnengekomen lijsten, maar voorlopig staat er heel wat op het programma. Allereerst moet die Radio London Special van Mike Davis er nog uit. Dan volgt de Radio special over het nieuwe Radio Caroline, want daar zijn beide heren een poosje te gast geweest en is er erg veel handmateriaal meegenomen. De Nederlandse service zal overschakelen van de kalderde banden naar minder harde muziek en wordt al druk gewerkt aan een verzameling platen uit de vroege jaren '60. Mike Davis gaat door met speciale en Dave Scott blijft aan de presentatoren. Daarnaast blijft Marcel van Dam gewoon de Duitse service doen, die overigens hij onze heren bijzonder goed aanslaat, want die is in Engeland van de Duitse binnenkomst is de afgelopen maanden vervuld. Dat is natuurlijk ontzettend leuk voor Marcel, want hij is gewoon een Nederlander, die evenveel goed Duits spreekt. Dave Scott heeft trouwens onlangs net iets aardigs meegenakt. De telefoon ging en het bleek een journaliste te zijn, die een artikelensier over vrije radio wilde maken. Of ze er ook toe kon komen. Dave vond het heel en later, toen het gesprek al wat anders was, de journaliste niet vertellen, hoe zij aan Dave's telefoonnummer gekomen was. Toch reukte. Maar goed, de journaliste heeft Jane Wehrhan en de zert voor de Sommer. De serie, die zij wilde maken, moet alle vormen van vrije radio bevatten en bestaat uit 4 delen. Het eerste deel gaat over Laser 550, een bandje over de piraten op middengolf en daar zouden dan weer enkele te belangrijk worden die het meest bekend zijn. Vooral Radio Jacky stond hoog op het verlanglijstje. De FM zou niet vergeten worden. Het laatste deel van de kort goni was haar ook niet ontgaan, dus ook daarover een uitgebreid artikel. Dave vond het allemaal heel leuk, maar zij te horen, dat zij niet zo uitloft over de vrije radio, dus schreef als ze nu met hem had zitten praten en uit het gesprek gehelken was. Daar zou hij zeker zorg en hoeven te maken. Ze wist toen nog niet te vertellen in welke

uitgaven de artikelen zouden komen, maar misschien kunnen wij er de komende tijd wel wat over vertellen, want Dave heeft halooft een exemplaar op te sturen. Er werden ook nog wat foto's gemaakt van de studio, die niet of was er was dus ruim 9 maanden hard aan gewerkt was. Verder kunnen we nog mededelen, dat Apollo Int. in de komende maanden weer gewoon in de lucht komt en dat ook uitzendingen zullen worden voor ieder station. Twee andere stations die inmiddels bekend: Radio Enterprise (NL) en Radio ISA (Hawaii). Misschien dat men ook nog iets voor andere stations gaat doen, maar dat is nu niet het ziele. Dan het nieuwe adres: P.O. BOX 5, HUNSTANTON, NORFOLK, PE36 SAU, ENGLAND.

## MIDDENGOLF

Zo, dat was dan de korte golf. Er kwamen nog wel wat nieuwjes binnen, die we nog even meekun pikken. Zo was DELTA RADIO uit Nederland weer een keer te horen op 16-09-84 in de nacht van 12 op 13 ZOT. Het was een uitzending met een enorme peck: door de storm werden de zenders beschadigd en men is druk nieuw aan het bouwen. Voor het eind van het jaar hoort men weer in de ether te zijn. Verder is het uitzenden van uitzendingen verwijzen, die heillooijlijk gewerkt zijn. Dan zijn er de laatste tijd weer wat vragen binnengekomen betreffende de middengolf. WILU zou wel te horen in de ether komen, maar niet. Ik zou zeggen, lees de artikelen van John Wendale, want die is wel het best geïnformeerd in Nederland. Geruchten zijn er genoeg. Radio Eastcoast Commercial bracht er ook een beetje van, maar zijn uitzendingen vertelden ze, dat het echt allemaal waar was en dat er serieus gewerkt wordt aan de terugkeer van een zender. Er zouden ook uitzendingen worden op de middengolf geschreven en worden, zodat het verzin ik ook. Maar ik ken er iets voorzichtiger mee geworden, toen ik ken Chris Latiers, die altijd wel in is voor een nieuwje, vertelde, dat Laser nog wel even wat zou worden te horen op de middengolf. Dus let op Wendale! Die weet er meer van! Dan zijn we aangekomen op de volgende, voor sommige mensen hijlkaar brandende vraag, of er niet eens iets over de middengolf geschreven kon worden. Vroeger werd dat in het FM zo mooi meegepikt bij de korte golf. Er is wel wat nieuw, maar willen we er iets moles van maken, dan moeten er mensen zijn die meewerken.

De volgende berichten ontvingen we uit Engeland en Ierland:

#### RADIO HORIZON.

Dit is een station, dat een lokale heeft in het Zuiden van Engeland. Door de maatregelen, die de regering wil nemen, zijn de medewerkers op het idee te goken en er definitief mee op te houden, maar hebben dat volgens de laatste berichten niet gedaan. Er wordt in de MG uitgezonden via 1611 kHz, met een zenderijne van 2000 Watt. Bij hetere kondities zou het station ook te horen zijn in Nederland, België en Frankrijk ontvangen. Naast de uitzendingen zijn er ook nog verschillende programma's, die men via de FM-hand uitzendt op 104 en 94.6 MHz.

#### RADIO JACKY.

Dit station, het oudste in London en misschien ook in het Engeland, gaat niet met uitzenden vanaf een zender. Dit werd onlangs ook een keer gezegd, maar het herust dus op een gerucht, dat absoluut niet waar bleek te zijn. De medewerkers van het station hopen in de nabije toekomst een vergunning te krijgen om legaal verder te kunnen gaan met het station. Inmiddels is men wel uitgeweken naar een nieuwe frequentie. Radio Jacky heeft aangekondigd, dat ze zullen gaan zolang het mogelijk is en dat op 1584 kHz.

#### COUNTY RADIO.

De mensen uit Birmingham e.o. kunnen dit station allemaal. Ook dit is een station, dat zich niet uit het veld laat slaan door de op handen zijnde maatregelen. Het station heeft verleden jaar door een storm te doot meen via 3123 kHz. MG. Daarnaast is men ook nog gestuiver via de FM-hand op 94,4 kHz, en de KG op 75.50 kHz. Het station maakt gebruik van de bekende postbus in Edeonridge, maar daar zoekt men nu iets anders voor.



# DE ENGEELSE ZEEZENDERS IN DE JAAR 20.

HERHALING UIT FIRM  
JAARGANG 1975

Hiervoor bestonden diverse plannen, varieerend van een BBC-zender, die de hele dag popmuziek zou verzorgen tot lokale stations -al dan niet onder supervisie van de regering- in de stijl van Manx Radio.

Al gauw bleek echter, dat zelfs een kommersieel station nooit de vrijheid zou hebben van een zeezender, want een landzender wordt onmiddellijk geconfronteerd met de bepalingen van de "Copyright Act" van 1956, die voorschrijven dat een muziekstation niet meer dan 75 uur muziek per week mag uitzenden. De zeezenders kwamen vrijwel allemaal boven het duhale van dit aantal, zodat het publiek nooit een algehele compensatie voor de zeezenders zou krijgen.

Een direct gevolg van de afkondiging van de anti-piratenwet was in ieder geval, dat er geen nieuwe zeezenders meer kwamen. Er werd niets meer gehoord van Radio 365, Radio Channel, Radio Mayflower, Radio Dynavision, Radio Caesar en alle andere stations, die uitzendingen hadden aangekondigd in de loop van het jaar.

Op 21 september volgde weer een aanval op de piraten: Radio 390 ontving een dagvaarding, waarin het station werd aangeklaagd op 16 augustus op Red Sands Towers op onwettige wijze te hebben gebruik gemaakt van een zender. Ted Allheury, die waarschijnlijk een boete van 100 pond en 3 maanden gevangenis te wachten stond, verklaarde zich door deze aanklacht niet te laten intimideren en de uitzendingen van Radio 390 gewoon door te laten gaan. Op de 29e ontving Roy Bates van Radio Essex een soortgelijke dagvaarding, die door hem fel bestreden werd. Als argument voerde hij aan, dat zijn station niet onder de Britse jurisdictie viel vanwege de ligging buiten de territoriale wateren.

Tegelijkertijd werd er aangevoerd, dat het station een ander fort had bemachtigd; op Tongue Sands bij Margate en dat er plannen waren voor een nieuw station: Radio Albhross.

Dit waarschijnlijk om een andere lokatie te hebben in het geval dat het onmogelijk zou worden de uitzendingen vanaf Knock John Fort voort te zetten.

Een station ontving geen dagvaarding en dat was Radio City, nu elgendom van Dorothy Calvert, die al vantevoren had gezegd, dat ze een dagvaarding zou bestrijden. Haar man was al naar Schotland geweest om politiebescherming aan te vragen, nadat het fort in Juni belegerd was en daar had men hem verzekerd, dat het fort buiten de Britse jurisdictie viel.

In het kader van het wetsontwerp en de dagvaardingen van Radio Essex en 390 begonnen de andere stations zich af te vragen, hoe het verder zou moeten in de toekomst.

De direktie van Radio Scotland belegde een vergadering in Glasgow en kwam tot de konklusie dat ze moesten doorgaan om het trouwe luisterpubliek in Schotland en Noord-Ierland niet in de steek te laten.



Roy Bates

Radio Caroline organiseerde meetings in het hele land en riep de luisteraars op petitie te sturen naar de regering. Britain Radio en Radio England volgden dit voorbeeld.

De piraten werden al als afgedaan beschouwd, maar men was wel benieuwd, wat er er voor in de plaats zou komen. De B.B.C. zat hem al te knijpen, want men was er zich terdege van bewust, dat men een echte popzender nooit zou kunnen waarmaken. Om haar gezicht een beetje te redden, kwam de B.B.C. met de uitslag van een "onderzoek", waaruit moest blijken, dat de piraten nauwelijks een luisterpubliek hadden. Dit in schriftelijke tegenstelling tot een enkele weken daarvoor gehouden onderzoek door een onafhankelijke organisatie, dat aantoonde dat de piraten een luisterpubliek hadden van maar liefst 27 miljoen mensen!

Ook heweerde de B.B.C. dat er per dag 4 keer zoveel mensen naar hun "light programme" luisterden dan naar alle piraten samen. In het jaarlijkse rapport over 1965/1966 ging de Beeh nog verder: de piraten zouden het "luistergenot" van vele luisteraars in eigen land storen en ook zouden ze wettelijke eigendommen van de Engelse artiesten, grammofoonplatenmaatschappijen en andere copyrighthouders schenden door geen auteursrechten te betalen. Maar toch zou de B.B.C. dan in ieder geval met een alternatief moeten komen, wat in de eerste plaats al onmogelijk was door het feit, dat men aan de voorgeschreven "needle-time" was gebonden.

De regering wilde in ieder geval geen zendervergunningen geven aan particuliere ondernemingen, ondanks het feit dat veel Conservatieven openlijk de piraten en kommersieel radio in het algemeen steunden.

## EINDE VAN RADIO 390

Eind november was het zover: de strijd van de zeezenders tegen de regering werd verlegd van de zee naar de rechtzaal en het zou de eerste keer worden, dat de G.P.O. een overwinning behaalde.

Op 24 november begon de rechtszaak tegen Estuary Ltd. de exploitanten van Radio 390, uitzendend vanaf Red Sands Tower in de Theemsmonding. Met behulp van 4 technici was het voor de G.P.O. een koud kunstje om aan te tonen, dat Radio 390 illegaal had uitgezonden. Moelijker werd het om te bewijzen dat het fort onder de Britse rechtspraak viel, maar uiteindelijk lukte ook dit. De volgende dag, op vrijdagavond, voer Victor Davis met zijn hoot "Mallard" vanuit Whitstable naar Red Sands Towers. Hij had een tape bij zich met een opname, die gemaakt werd door Ted Allheury de woensdag daarvoor, op de vooravond van de hoorzitting. Op deze tape gaf hij de reden op voor de verdwijning van radio 390 en hij zei dat het zijn gelukkigste tijd was geweest. Daarna ging Radio 390, het "sweet music station", voorgoed uit de lucht.....

De volgende woensdag was de dag, waarop een andere piraat voor het gerecht voor zijn leven vocht. Mr. Roy Bates, oprichter en eigenaar van Radio Essex, moest voorkomen op Rochford Magistrates Court wegens overtreding van de Telegraaf- en Telefoonwet van 1949 door middel van het gebruik van een zender zonder vergunning vanaf Knock John Tower in de Theemsmonding.

Mr. Bates verscheen zonder verdediging en pleitte, dat het station buiten de jurisdictie van het gerechtshof viel, daar het meer dan drie zeemijlen buiten de kust van Essex lag. Hij verklaarde, dat de nieuwe manier van vaststelling van de 3-mijls zone alles te boven ging, wat hij in zijn 25-jarige loopbaan als zeeman geleerd had. "Ik geloof dat bepaalde felten enigzins worden verdraaid om tot bepaalde resultaten te komen", zo luidde zijn commentaar.

Mr. John Newley, dezelfde openbare aanklager als tijdens de zaak tegen Radio 390, was aanwezig en hij probeerde dezelfde tactiek te volgen als toen. Ook ditmaal met hetzelfde resultaat. Mr. Bates liet het gerecht weten geen verklaring te willen afleggen.

# Stichting Media Communicatie

Tel.: 020- 62.11.41 (Na 18.00 uur)

POSTGIRO: 4065700

BANK: 63.44.95.216

Postbus 53121 - 1007 RC Amsterdam



ZEEZENDERMIDDAG

Op 24 NOVEMBER a.s. organiseert SMC wederom een zeezendermiddag. Deze keer vertonen wij weer films. Bijvoorbeeld: de Laser film is aangekomen, een door SMC gemaakte film over onze boottochten naar Caroline en Laser, een film getiteld: "25 Jaar Zeezenders" + de

aanwezigheid van Caroline DJ's, een technicus van R.N.I., we maken de winnaar bekend van de boottochtcompetitie enz. enz.

Adres: SPEERSTRAAT 7, AMSTERDAM. Via k1ij het Olympisch stadion. Te bereiken met trams 16 en 24. Aanvang: 11.00 uur. Entree: fl. 7,50.

Ook de auteur van het boek "20 Jaar Caroline": Hans Knot zal aanwezig zijn.

## NIEUWE BOEKEN

BIJ S.M.C.

1) HITSOUNDS OF THE SIXTIES. Het enige naslagwerk, waarin u alle hits uit Amerika, Engeland en Nederland geschieden kunt vinden per maand en per land. Dus een overzicht vanaf jan.1960 t/m dec.1969. Fl. 17,50.

2) 20 JAAR CAROLINE, geschreven door o.a. Hans Knot. Verder commentaar overbodig. Een meesterwerk. Fl. 25,00.

3) RADIO CAROLINE FOTOBOK, UITGAVE 2. Met o.a. 40 foto's van de Ross Revenge. Inclusief plaat Fl. 25,00.

4) PIRATE RADIO THEN AND NOW door Stuart Henry en Mike van Joel. Prijs ca. Fl.30,00. Dit boek behandelt de geschiedenis van de Engelse zeezenders in de jaren '60. Bent u geïnteresseerd? Stuur ons dan een kaartje.

5) LAST OF THE PIRATES. A saga of everyday life on board Radio Caroline. geschreven door Bob Noakes. Nu leverbaar! Prijs ca. Fl.42,50.

## CAROLINE II

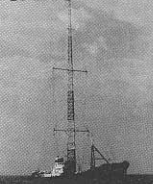

963 KHZ  319 MTRS

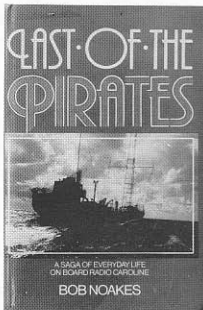

## PLATEN

- 1) Geschiedenis Radio Caroline. De beroemde documentaire van Hans Knot. Fl. 12,--
- 2) Welcome Caroline/ 1e Dag van uitzending. Fl. 7,50
- 3) NIEUW! Radio Veronica's Greatest Hits + gratis jingle EP Fl.19,50.  
Met o.a. Troggs, Chris Andrews, The Herd, Santana, Elton John, Shocking Blue. Slechts tot eind december leverbaar, dus haast u!
- 4) Veronica's 100 Jingles. De beroemde CBS LP + de beroemdste songs, groot gemaakt door Veronica. Fl. 16,00.

Stuart Henry & Mike van Joel

## PIRATE RADIO THEN AND NOW



## POSTERS

Radio Caroline kleurenposter Fl. 9,50  
Laser poster Fl. 7,20  
Beide posters samen voor Fl.12,00

## CASSETTES

- 1) Zeezenders 80-84: fragmenten van 1 1/2 uur adembenemende zeezenderavonturen, opgenomen en gemixt door Piet Treffers. De terugkeer van Caroline, de komst van Laser en Radio Paradijs. Fl. 18,50.
- 2) Zeezenders 74: documentaire over het jaar 1974 met o.a. de close-down van Atlantis. Fl. 15,00. Tijdsduur 45 min.
- 3) Zeezenderjingles. Tijdsduur 45 min. Fl. 15,00.
- 4) Flashback of the Sixties, deel 1. Jingles van London, Caroline, City, Radio England, Britain Radio, RNI etc.etc. Fl. 15,--.
- 5) Flashback of the Sixties, deel 2. Fl. 15,00.
- 6) Pirate Memories. Jingles van Atlantis, RNI, Caroline, MI Amigo + de geschiedenis van Paradijs. Fl. 18,50.
- 7) MI Amigo Souvenirs, Caroline Souvenirs, Caroline Farewell EP's nu op cassette. Alle 3 voor Fl. 18,50.

## BOOTTOCHTEN:

We varen nu vanuit België en Nederland. Vanuit België kost een boottocht fl. 175,--. Vertrektijd 22.00 uur 's avonds, vervoer vanuit Nederland naar België wordt geregeld. Behalve dit prijsvoordeel is het ook plezieriger te weten, dat de reistijd nu maar 6 uur is en dat wij nu ruim 4 uur op de Ross Revenge kunnen doorbrengen. U hent deelnemer door storting van fl. 100,-- op onze bank- of girorekening. Gevaren wordt uitsluitend tot windkracht 6. Brood meenemen s.v.p. Slaapzak en paspoort niet vergeten!





Laser 558 (Foto: Theo Dencker)



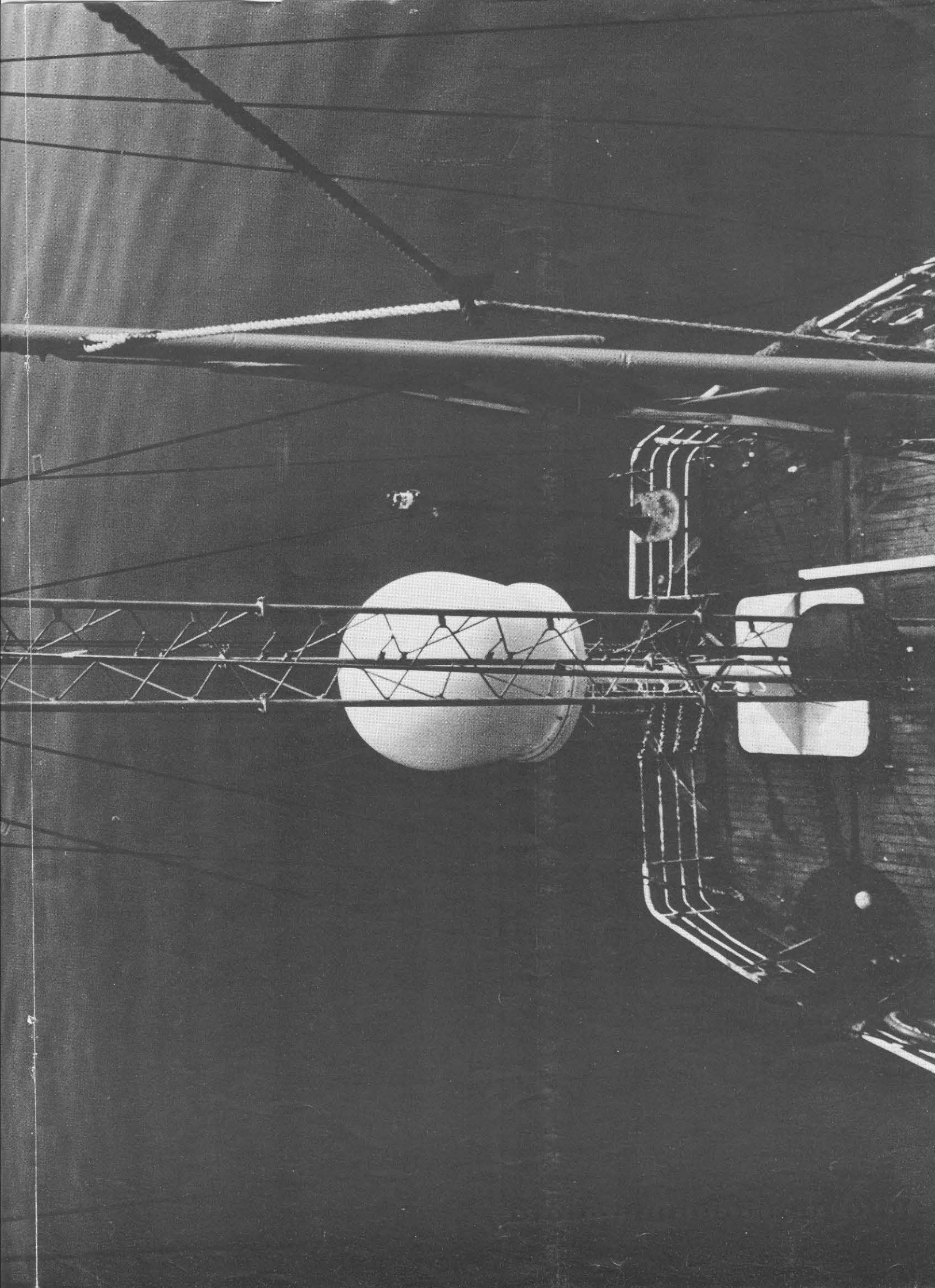

Er valt heel wat nieuws in te halen met deze O & O, gezien de "Onthouding" in de maand oktober. Ik dank alle ingezonden briefschrijvers voor hun hartverwarmende op- en aanmerkingen. "We hebben er nota van genomen", zou Lubbers zeggen. Min of meer in telegramtjilj vorstelen we door de afgelopen maanden heen. Helaas kunnen we de meeste zaken niet te uitgebreid behandelen, anders zou dat het hele F.R.M. in beslag nemen.



VLN: TED, ANDY JOHNSON, DAVE RICHARDS, JAY JACKSON, STUART RUSSELL EN BOB DE KAPITEIN.

## Radio Caroline

Zoals ik al had aangekondigd, heeft Caroline haar format drastisch aangepakt. De grote verandering vond vooral plaats na eind augustus, toen de Top 500 werd herhaald tijdens het 21-jarig bestaan van de zeezender. Om stevig met Laser te kunnen concurreren werden zowel de presentatie, de jingles als de muziek meer aan de smaak van de massa aangepast. Dat dit ten koste gaat van een groep luisteraars die nogal verknocht is aan de wat zwaardere op de maat liggende muziek, heeft de Caroline-organisatie voor lief genomen.

We krijgen alleen het merkwaardige verschijnsel van een kluiwen tot 40-achtige radiostations, zonder enig duidelijk verschil in format: Laser, Caroline, Luxemburg, B.B.C. One en voor de Londenaars ook nog eens Capital Radio. En wie weet voegen zich over enige tijd ook Radio London ("Big L") en Paradijs bij dit clubje. Caroline blijft voorlopig vrolijk doorgaan op twee frequenties en wordt met de dag populairder. Er wordt aan gedacht om de 50 kW zender van 963 kHz. te schakelen naar 576 kHz. en de 10 kWatter op 963 te zetten. Maar het zou best eens zo kunnen blijven, omdat de hinderlijke toon 's avonds uit 319 is vertrokken. Bij Caroline zegt men, dat de storing afkomstig was van Tunis, waar met een off-channelkristal op 962 kHz. (oude norm) werd uitgezonden. Tunis was er achtergekomen, dat dit 963 moest zijn en weg was de fluittoon.

Zoals ook al een van de briefschrijvers suggereerde, is 585 kHz. een aardige frequentie. Peter Chicago was daar ook al achter en mogelijkterwils zal 576 een kanaaltje opschuiven.

Er schijnt een zeer serieuze kandidaat te zijn om op 963 kHz. een Nederlandse service te gaan runnen, inclusief radio-domeins. O'Rahilly vraagt voor die huur echter nog steeds zo'n hoog bedrag, dat liefhebbers daardoor worden afgeschrikt.

Ronan zou er verstandiger aan doen om de zenderuur bij aanvang laag te houden en het bedrag dan geleidelijk op te voeren. Als er dan toch een Nederlandse service moet komen, geef die dan ook een kans om te beginnen.

De diplexer om met twee signalen vanaf een mast te kunnen uitzenden, werd door Chicago zelf gehouden. Geld om er een te kopen kreeg de superknutselaar niet van Ronan.

John Lewis voegde zich bij Caroline, ook wel bekend als Johnny Moss of Stephen Bishop. Deze ex-Caroliner mag een goede aanwinst worden genoemd. Johnny was nog maar net op de Ross, of zijn vriend Blake Williams gaf er de brul aan en ging -patazak- terug naar Amerika. Hoewel hij kans heeft gezien de eerste aanzetten te realiseren om van Caroline een echt publieksstation te maken, waren de betalingen er niet naar. Volgens Blake had hij nog 800 pond tegoed aan loon. Achteraf zegt hij spijt te hebben bij Laser weggegaan te zijn.

De Engelse pers staat trouwens regelmatig vol met berichten van de wanbetaling, t.a.v. deejays. De Observer voegde daar onlangs nog aan toe dat de financiële situatie zo slecht is, dat het project spoedig in handen zou vallen van een religieuze organisatie uit Amerika. Moge God het verhoeden!

Toen Ronan eind augustus werd gevraagd, wie eigenlijk het nieuwe anker had (aan)gebracht, antwoorde hij de Engelse journalist: "De firma W heeft dat gedaan en ze pompten ons ook nog vol met olie". Ronan voegde er aan toe, dat ze de betaling wel kunnen vergeten. "Dat is hun straf voor 1968". De lere doelt hiermee op het wegslepen van de beide Carolineschepen in 1968 door de fa. W naar Nederland, waardoor Caroline pas vier jaar later weer in de lucht kon komen.

Over de start van de Laser Roadshow in Engeland, opgezet door ex-Caroliner Rohlie Day, zat Ronan, dat het op deze manier erg handig was om te weten te komen, wat de concurrentie aan het doen is..... Verder in deze O & O lees je er meer over!

Na een maand verliet Stuart Russell de steeds roestiger wordende Ross Revenge voorgoed. Zijn vakantie was om; hij is nu weer truckdriver. Peter Quinn horen we ook niet meer op Caroline. Hij werkt bij Southern Sound in Brighton. Overigens kreeg hij onlangs een aanbeveling om bij Nova in Dublin te komen werken.

Vincent Monsey in New York, Caroline's zendtijdsverkooper en postadres van het station, vertelde me dat hij in onderhandeling is met 4 tot 5 grote internationale adverteerders, die zeer veel belangstelling tonen om op het station te gaan adverteren.

En dan.... zomaar op 14 september, klinkt de stem van Samantha (Dubois) op 319. Meer wil ik er eigenlijk niet over zeggen.....

Ook een nieuwe en uitstekende (naar mijn bescheiden mening) mannelijke deejay was vanaf die datum te horen, Walton Ashton. Ex-station controller Anie Challis heeft nu werkelijk genoeg van haar achterstallige salaris en onkostenvergoedingen, die zijn opgelopen (zo zegt zij zelf) tot 50.000 pond. Zij overlegt de herpuit open te trekken en de vuile was van Caroline hulten te hangen -met name over Ronan- als ze niet snel wordt betaald. In de maand september kreeg Peter Chicago het weer eens op zijn heupen. Volgens deejays die aan land waren gekomen, gaat hij als een dictator te keer. Zo loopt hij bijvoorbeeld zomaar de studio binnen, kijkt naar de platen die nog gedraaid moeten worden en zegt dan: "Oh



JOHN LEWIS GEEFT HET STUURHUIS EEN FRIS VERFJE. LASER STAAT SLECHTS IN DE GRONDVERF.  
Foto's: Leendert Vingerling.



ACHERAANZICHT FM-ZENDER

nee, die en die plaat worden niet gedraaid. Als je het wel doet, zet ik de zender uit". Zo verhoed hij Jay Jackson om bepaalde delen van het nieuws uit te zenden. Jay pikte dat niet en stapte voortijdig van hoord. In Londen deed hij zijn beklag bij Ronan. Die zat in een lastig parket, want hij is behoorlijk afhankelijk van Chicago. Maar toen Nieuweek bij O'Rahilly meldde, dat zij hun campagne alleen wilden voortzetten op Caroline, als Jackson het nieuws zou verzorgen, moest Ronan Peter wel vragen om zich wat rustiger te gedragen aan hoord.

Een van de nieuwe adverteerders zou wel eens "Budweiser" kunnen zijn, een Duits-Amerikaans biermerk.

Mike Barrington was onlangs nog aan hoord om de tweede (defecte) generator te repareren. Aangezien er een nieuw filter nodig was om het apparaat goed draaiende te krijgen, stelde Mike aan Ronan voor een nieuw exemplaar te kopen. Ronan stelde ook hiervoor geen geld beschikbaar. "Als je een filter nodig hebt, dan haal je hem maar van die andere af", schijnt hij gezegd te hebben. "Barst", zei Mike toen en verdween.

En dan op 27 september heette Caroline opeens "Radio Caroline International". Geen wonder, met een All Europe Radio als concurrent en een Wonderful Radio London International als (mogelijke) toekomstige rivaal; misschien zelfs de grootste. En ja hoer, op diezelfde datum wordt ook de "Return of the Caroline Roadshow" aangekondigd en niemand minder dan Robbie Day is de organisator. Toen hij op 29 sept. even aan hoord was van de Ross, las hij tussen neus en lippen door ook nog even het nieuws. Inmiddels heeft Ronan Jay Jackson aangeboden om de "Afternoon Show" op Caroline te doen. Als pleister op de wonde.



Ronan is er trouwens erg zeker van, dat Laser een commerciële flop wordt. Hij denkt erover om de eigenaren "EIRAD" een bod te doen en van de Communicator Radio Caroline North te maken. De London Standard, de krant die het de zeezers de laatste tijd met haar onthullingen nogal moeilijk maakt, wordt een doorn in O'Rahilly's oog! Hij overweegt juridische stappen tegen het blad. Maar welke advocaat zal hem nog van dienst zijn? Zijn voormalige New Yorkse advocaat John Leonard heeft nog steeds een rekening openstaan van (schrik niet) 100.000 dollar! En dat sinds maart 1983. Want daarna was het vooral de Spaanse advocaat Santiago Zabaleta die zorgde dat Ronan ongemeeld het schip uit Santander kon laten vertrekken uit de klauwen van James Ryan, Caroline's voormalige financiële bemiddelaar. Dat zijn financiële bemiddelingen uit niets anders bestonden dan puur frauduleuze praktijken is nu voor 99% komen vast te

Dit geheurde toen een aantal F.B.I.-agenten een "undercover" operatie hadden opgezet om met een nepfirma voor financiële transacties een stel oplichters te vangen. Ryan kreeg lucht van deze nieuwe "firma" en probeerde op zijn heurt deze op te lichten voor aanzienlijke bedragen. Beter bewijsmateriaal kun je je niet indenken dan dat van de F.B.I.-agenten, die zich door Ryan lieten "oplichten". Op 4 februari van het volgend jaar moet Ryan voor deze 12 aanklachten voor de rechter verschijnen. En dan te bedenken, dat hij in november 1980 pas uit de gevangenis was ontlassen, waar hij 3 jaar had gezeten voor financiële zwendel e.d.

Nu we het toch over rechtszaken hebben: Andy Archer moet weer voor de rechter verschijnen, nog twee keer, zo werd mij verteld. Wellicht is hij in hoger beroep gegaan tegen zijn opgelegde boete van 600 pond.

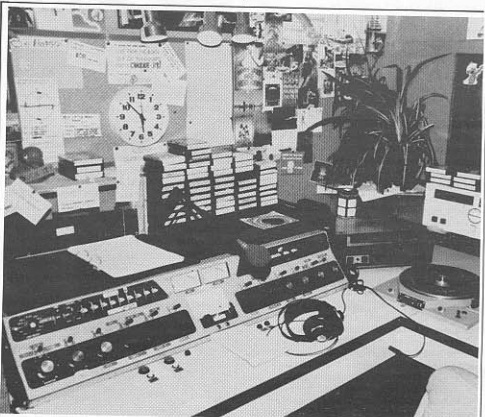

DE LIVESTUDIO, VLAK VOOR BEGIN VAN DE UITZENDINGEN.  
Foto's: Rob Oithof.

staan. Zonder dat Ryan het zich realiseerde,, is hij de gehele periode van begin 1981 tot "vandaag" aan toe door de F.B.I. in de gaten gehouden. Maar in het begin van 1983 werd het de Amerikaanse financiers te veel. Zij zagen min of meer in, dat zij door Ryan waren bestolen i.p.v. door Caroline en dienden een verzoek tot onderzoek in bij de F.B.I. om uit te vinden wat er met hun geld was gebeurd. Van de meer dan driekwart miljoen dollar was aardig wat verdwenen. Onlangs rondde de F.B.I. het onderzoek tegen James Ryan af en in totaal ontstonden 12 aanklachten tegen de "financiële" makelaar: 3 wegens meisend, gepleegd tijdens verhoren door de Grand Jury van het U.S. Justice Department, 6 gevallen van fraude en 3 gevallen van fraude per post, telefoon en telex. Het aardige is dat Ryan al in okt. 1982 bij de F.B.I. tegen de lamp liep.

Op 1 oktober probeerde Caroline even uit hoe het zou zijn om het nieuws 3 minuten voor het hele uur uit te zenden. Het bleek niet te bevallen. Twee nieuwsuitzendingen verder werd op het hele uur weer gestart met de Nieuweek News jingles.

Paul McKenna is weer een nieuwe deejay voor Caroline. Paul heeft o.a. gewerkt voor Radio Sovereign en bij Top Shop Radio. Hij zou ook trachten (hij is een vaardige producer) nieuwe nieuwsjingles te maken. Ook blijkt Jay Jackson weer terug te zijn gegaan, maar de toegezede Afternoon Show presenteert hij duidelijk niet, gezien de komst van McKenna.

Julie moeten allemaal de groten hebben van Blake Williams uit Phoenix, U.S.A. waar hij weer bij zijn "oude" station werkt.

Op 8 oktober weer een nieuwe Jock: Dave Windsor. En rond die tijd werd de Caroline Road Show de Caroline Rock Show, aangekondigd met een goede promo. Caroline zendt nu al 22 uur per dag uit en dat is niet mis.

# LASER 558

met Europe Radio

Ik was nauwelijks terug van vakantie, toen eind augustus een "verkoopbriefje" van Paul Alexander Rusling in mijn brievenbus gleed. Op een fotokopieetje werd het boekje aangehouden, dat Rusling had geschreven nadat hij bij de Laserleiding in omnia was geraakt; "Rusling's Revenge" zou het epistel getahen kunnen hebben. Maar dat doet het niet: "The Lid of Laser 558" kreeg het alse titel, oftewel de herput van Laser 558 wordt geopend. Rusling vertelde in zijn briefje dat het boek onthullende feiten geeft over techniek en mensen. Voor fl. 55,- zou ik het in handen kunnen krijgen. Gelukkig had een aantal Engelse vrienden het meteen al gelezen. Volgens hem is het zeer slecht geschreven en vertelt het boekje niets meer dan we allemaal al wisten. Bovendien doet Rusling het voorkomen alsof hij alles alleen heeft opgezet en dat de Amerikanen maar sukkel waren (zijn). Vooral Roy Lindau wordt voor alles uitgemakt wat mogelijk is. Wie fl. 55,- overheeft om het boek slecht gedrukt boekje te kopen, zal er wellicht spijt van krijgen. Dat Rusling's boek bij Roy Lindau slecht is gevallen zit nismand verbazen. Lindau vertelde mij dat hij een brief zal sturen naar de vrije radioladen en organisaties, waarin hij precies uiteenzet, wat Paul Rusling werkelijk heeft uitgehaald en wat een tijdverlies het project heeft opgelopen door zijn ideeën, zoals de ballonantennes. Overigens blijft Rusling volhouden dat werkelijke eigenaars een larsse miljonaire/zakeman is. Ook in een telefoonsprek met mij volhardde hij hierin en bevestigde, dat de naam die ik ooit gehoord had Ph.S. de juiste is. Lindau daarentegen zegt dat Rusling niet weet, waar hij over praat en dat de eigenaar van Laser EURAD is. Een Panamese maatschappij puur en alleen in het hezit van Amerikanen. Direct nadat Rusling's boek was verschenen, publiceerde de London Standard het verhaal, dat BBC TV-medewerker Roger Parry bij Laser betrokken was geweest als adviseur. Parry verklaarde tegenover de pers dat het uit de duim was gezopen en dat hij niets met het station te maken had. Het had hij ooit contact gehad met mensen van het station omdat hij een reportage wilde maken over Laser 558.

Op 26 augustus zei Jessy Brandon: "We're now going 24 hours!" Maar dat is nog steeds niet gebeurd. Rond die tijd was Mighty Joe Young aan hoord om aan de zenders te werken. Met name gedurende de nachtelijke uren was hij met testen ook "on air" te horen. Omdat er vanuit Ierland nog altijd klachten kwamen over het storen door Laser op de R.T.E.-frequentie - ook nadat de Amerikaanse filters op hun zenders hadden geplaatst om 4,5 van de 9 MHz. aan de randen van het 558 signaal weg te filteren - besloot Laser aan te tonen, dat zij het niet waren, maar Caroline vanaf 576 kHz. Hiertoe werd op zondag 2 september een paar uur niets uitgezonden, maar de zender bleef wel aan staan. De Ieren bleken overtuigd en weten nu beter. Caroline gebruikt namelijk geen filters en speelt er nog steeds op beide frequenties lustig op los in naastgelegen kanalen.



AAN DEK VAN DE COMMUNICATOR.

Tegen het eind van september had men aan hoord van de Communicator eindelijk de tweede C.S.I.-zender van 25 kW. weer aan de gang. Het apparaat was voor onderdelen leggeplunderd t.b.v. zender nr. 1. Beide zenders kunnen met 4 verschillende vermogens uitzenden: 3,10, 20 en 25 kW. De antennekonstruktie van Laser schijnt zo slecht te zijn, dat hij slecht weer het vermogen omlaag moet van 25 naar 5 kW., omdat er anders de meest vreemde dingen gebeuren, zoals vonkenregen aan dek en brandt er allerlei elektronika door.

De erfzins van Rusling? Volgens Lindau wel. Wanneer er een goed bod komt op het schip zal het worden verkocht en een nieuw schip zal daarvoor in de plaats komen. Maar wie wil zo'n kring hebben? Wanneer dit F.R.M. in de bus valt zal het luisteronderzoek van Laser, gehouden in Engeland, Nederland en België, afgerond zijn, dus meer daarover in het decembernummer.

Volgens Roy Lindau van M.M.I., in New York zal de uitkomst veel nieuwe avonturen opleveren.

En dan.... iets meer dan een maand na het verschijnen van Paul Alexander's boekje "The Lid of Laser 558", neemt nog iemand wraak. Note bene op de 13e september. The Punch Tavern Whitestable, het werkterrein van zethas Paul Alexander Rusling, was in de middagsluitingstijd. Op een persoon na: Rusling zelf. Zijn vrouw en kinderen hadden kort voor sluiting het oude pand verlaten en het leek alsof er nismand meer was. Rusling was echter een dutje gaan doen op de bovenste. Al gauw werd hij gewekt door een rooklucht. Vanaf die eerste etage wist Paul via een raam naar heden te springen. De heil hegene grond, d.w.z. de pub, stond in lichterlaas. Ondanks de snelle komst van de brandweer brandde de pub geheel uit; de bovenste liep alleen wat waterschade op. De volgende dag stelde de politie vast, dat de brand was veroorzaakt door een petroleumbrandom en stelde een verder onderzoek in. Het zal duidelijk zijn, wie Rusling de

schuld geeft van de brand: Roy Lindau. Deze zegt echter, dat het best zo zou kunnen zijn, dat Rusling de brand zelf heeft aangestoken; hij was tenslotte alleen thuis. De ware schuldige zal wel nooit gevonden worden.....

Robbie Day werd door Roy Lindau verteld te stoppen met de Road Show voor Laser, nadat Lindau had ontdekt dat Day informatie over Laser aan de verkeerde mensen doorpeelde en ook omdat Robbie Day had gezegd dat hij een partner had, die Erik Lundberg heette. Erik lieek echter Roger Carr te zijn, ook weer een ex-Caroline medewerker. Dit werd de M.M.I.-baas iets teveel van het goede en hij zette er een streep onder.

Paul Alexander Rusling echter heeft het niet opgegeven. Na de mislukking met zeezender Laser schijnt hij zijn oude plannen voor Scan Radio uit de kast te hebben gehaald. Een schip voor de Deense kust..... Hij schijnt ook alweer een financier te hebben gevonden. Zou het dezelfde of een andere rijke Ier zijn?

Op 1 oktober was het dan zover. Laser begon eindelijk -alnds de start op 24 mei- met reklame. "Ski Magazine" met ook alweer een adres op Madison Avenue, heet de spits af. Om het geheel wat commercieler te laten klinken, werden de promoties voor het eigen station rijklijkelij de ether ingestrooid. Zo ook de spots voor de Communicator Club. De zondag daarvoor werd de "Sixties Sunday" doorspoken met wat meer "nieuwe" jingles. Later op de dag de tweede commercial voor autohissuparator van het merk "Ashwin".

Op 5 oktober ging de Nederlandse Laser Road Show van start, na diverse keren vroaf gepromoot te zijn op het station. Volgens organizer Frans van der Drift smapt men in Nederland nog niet zoveel van het heipig Road Show. Ze werd bij regelmatig gebald door mensen, die kaartjes bij hem wilden bestellen. De toegangsrijts tot de R.S. ligt in ons land een stuk lager dan in Engeland, omdat het daar meer een happening is met meer activiteiten. Hier blijft het beperkt tot het "drive-in-discotheek" idee. De deejays zijn Nederlands, Vlaams en soms Amerikaans. Wanneer de deejays van het schip tijd hebben, komen ze een half uurtje presenteren. Er worden zalen gehooft voor ca. 400 tot 500 personen. Frans v.d. Drift heweerde overigens dat zijn spots op 558 gratis worden ge-draald in ruil voor de promotie die de Road Show voor de zeezender maakt. Van der Drift zegt niet direkt in contact te staan met Music Media Int. in New York, maar met M.M.I. in Nederland. Na van hem een postbusadres te hebben gekregen, was het makkelijk om via de P.T.T. de naam van de huurder van die postbus te krijgen. En dan is het soms frappant wie er achter zit. Ook nu weer.

In België schijnt de "Laser Road Show" niet zo aan te slaan. Er zijn al zoveel drive-in shows van de "vrije radio's", die ook nog met zeer lage tarieven werken, dat er nauwelijks een "markt" in Belgenland is te vinden.

Volgens Roy Lindau kunnen bepaalde frequenties (na boordring door M.M.I.) gratis info om laten roepen op Laser. Dus voorzitters van fanclubs in den lande; dit is jullie kans.....

Het blijkt dat Jessy Brandon toch zo nu en dan wat werk doet voor Capital Radio in Londen. Het schijnt voice-over werk te zijn dat op tape komt te staan. Tegen



## BRIEF ROY LINDAU

Dear Sir,

I assume by now that Paul Rusling has sent you a copy of his book about Laser in the hope that you would write more about it.

His writings are not very honest and rather inaccurate. If I remained silent it would give the book an air of authenticity it doesn't deserve. Laser 558 is successful today because of the efforts of a great team of workers. While some people have left the project, the overall turnover in personnel is far lower than most land based radio stations. The real facts documented by file drawers of memos and letters in my office would make even duller reading than Paul's book.

Paul was just a minor figure. Daks Overseas, the original investor group, engaged him as an engineering consultant to oversee installation of transmitters and studio equipment on the M.V. Communicator. After equipment was installed he tried to get heavily involved with other phases of the operation like supply and programming.

When he returned to England he began to recruit British people to help with the project while the owners tried to keep it 100% American. When Laser tried to go on the air at 730 kHz, they discovered Paul had completely failed as the installing engineer. To begin with, he had recommended a frequency which caused interference with BBC Radio 4 in London. The halloon aerial system failed, but everyone had agreed that it was an experimental worth trying. Anyway, Paul had promised everyone if it did fail he would rig a "T" antenna system between the existing masts and have it operating at 45% of the efficiency of the halloon aerial -- all in a matter of hours. But after two weeks of trial and error trying to defeat the laws of physics he was only able to put on a low power signal that was totally unmarketable as a Pan European medium. In the process he damaged several thousand pounds worth of equipment and caused fires on deck. He left things in such a mess that the owners had no choice but to let him go if they ever wanted to get Laser on the air with a strong signal. They then started to look for new investors and competent engineers and operators.

Ten weeks after Rusling's departure a new group, Eurad, S.A. with a 100% American crew and deejays successfully launched Laser 558. Paul Rusling had absolutely nothing to do with its success. His book is nothing but a feeble attempt to cover up his past mistakes. Any entries about happenings after his dismissal in March are based on hearsay and rumor. From his book and reports to the press in the past few months he's certainly not shown himself to be a friend of Laser or free radio. He obviously takes great pleasure in trying to bring down Laser and snitching on decent people he tried to recruit into the project. As a journalist he's a good publican; his book is like an account of a stable boy taking all the credit for a Derby winner.

Best regards,

Roy Lindau  
President.

Roy Lindau  
President.



HOLLY MICHAELS IN THE ON-AIR STUDIO.

een van de Capitalmensen vertelde Jessy, dat zee wist dat Laser "crap" klonk, oftewel niet te prulmen. Maar toch wil ze er blijven, in de hoop ooit programme controller te worden. Ze gaf ook toe, dat het schip nu niet bepaald een goede keuze was geweest. Ook hoopt ze, dat er spoedig een goed jinglepakket aan hoord komt. De huidige 4 jingles, die door JAM in de U.S.A. zijn gemaakt, waren het maximum. JAM wilde de goede relatie met de BBC niet verstoren.....

De Laser Lovers and Communicator Road Show kwam in Engeland ook weer terug "onder new management".

Op 15-10 was er weer een nieuwe Laser-jock te horen: Dave Chalny. Hij bracht waarschijnlijk ook de cartridge mee voor de nieuwe adverteerder, de derde internationale krant van de wereld: "U.S.A. Today".

Helaas moet ik melden dat voor geen van de spots betaald wordt - dit uit zeer goede bron. USA Today's directeur is een vriendje van Roy Lindau. Laser krijgt voor 25.000 dollar aan advertentieruimte in die krant om adverteerders te werven. Ook de directeur van Ashwin blussers is een vriendje van Lindau, d.w.z. een metro-vriendje. Hij ontmoet hem ledere ochtend in de metro in New York. Ski Magazine op Madison Avenue wordt ook al door een vriendje van Lindau gerund. Een ski-vriendje dus. Hoe lang kan dit doorgaan?.....

Red. Daar het niet mogelijk was de originele brief af te drukken, hebben we hier de volledige tekst in het Engels overgenomen, om eventuele misverstanden door vertaling te voorkomen. Bovendien gaat de inhoud toch alleen diegenen aan, die de Engelse taal kunnen lezen, aangezien het boek van Paul Rusling ook in die taal geschreven is.

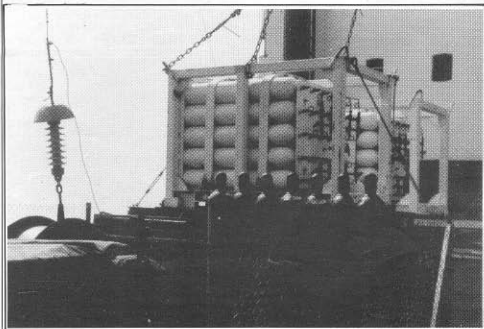

DE GASFLESSEN VOOR DE BALLOON ANTENNE BEVINDEN ZICH NOG STEEDS OP HET DEK VAN DE COMMUNICATOR.

DEZE FOTO'S WERDEN AFGELOPEN MAAND GENOMEN DOOR "P.H." TIJDENS EEN BOOTTOCHT VAN S.M.C.

## NIEUWTJES TUSSEN WAL EN SCHIP

Na het relaas over de twee drijvende popzenders wil ik jullie zeker de volgende korte nieuwtjes niet onthouden. In de Record Mirror van augustus schreef James Hamilton dat Carl Kingston (zijn vriend.....) in Dallas zou zijn om daar voor het station KVMX wat werk te doen. Een belletje naar Carl leerde me dat hij nog steeds gewoon thuis zat. Carl beveerde te zijn uitgenodigd door de directeur van KVMX, niemand minder dan Don Pierson. De (ex) Caroline DJ wist nog niet wanneer hij zou vertrekken. Wel moest hij toegeven dat zijn reis naar KVMX in Dallas ook te maken had met zijn belangstelling voor de terugkeer van Radio London. Hij hoopte dat, na daar goede contacten te hebben gelegd, o.e.a. met John England van WRLI, er wellicht een haantje voor hem vrij zou zijn bij het nieuwe zeezenderproject.

De waarheid echter, kwam van John England. Hij vertelde, dat Carl geheld had naar Don Pierson, met de vraag of hij wat werk voor hem kon doen in de States. Dat leek Pierson wel aardig en zei: "Kom maar". Toen Pierson dit echter aan John England vertelde, kreeg hij de wind van voren. England zou gezegd hebben: "Ge nooit met een ex-Caroline medewerker in zee, dat gaat nooit goed". Bovendien gaat alles wat hij hier aan informatie oppikt over WRLI direct naar Ronan O'Rahilly".

Als Radio London doorgaat, verwacht ik geen ex-Caroline jocks te horen, dus.....

\*\*\*\*\*  
 The m/v Hanor Park, het schip dat bijna de basis zou worden voor Radio Ventura, maar door tussenkomst van Chrisplan St. John en Paul Rusling niet voor dit doel gebruikt kon worden, is nu uiteindelijk wel verkocht. Het bracht nu nog maar 6.000 pond op. Vijf jaar geleden was de vraagprijs 20.000 pond. De koper is Andy Anderson. Nee, niet die Andy. De koper knapt het schip weer op voor vrachtovervoer.

\*\*\*\*\*  
 Er gaan geruchten dat de Voice of Peace er konkurrent bij gaat krijgen, die "The Voice of the Orient" moet gaan heten. Er is in de buurt een schip gesignaleerd met de naam m/v Jane, dat voor dit doel zou moeten worden omgebouwd.

\*\*\*\*\*  
 Alan West zit trouwens op de VOP, waar hij als programmeur directeur zou gaan werken. Bij zijn aankomst bleek hij geen p.d. te kunnen worden. Iemand anders was in die tussentijd benoemd. Alan, die onder de naam Rob Scott werkt, flirt ook met (wat er van over is) Radio Paradijs.  
 \*\*\*\*\*  
 Volgens een van de overgebleven Paradijsorganisatoren, is de rechtszaak over het zendschip weer een paar maanden uitgesteld. De Nederlandse overheid probeert de zaak zo lang mogelijk te rekken. Dat mag duidelijk zijn.

\*\*\*\*\*  
 Op 30 augustus vierde Radio Nova in Dublin haar 3-jarig bestaan.

\*\*\*\*\*  
 Op 27 oktober verscheen officieel het boek van Bob Noakes - "Last of the Pirates". De moeite van het lezen waard. Voor meer informatie kun je schrijven naar: Paul Harris Publishing, 40 York Place, Edinburgh EH1 3HU, Scotland. Tel. 031-5569696.

En dan Radio London: Ik weet nog steeds niet wat ervan te denken. De diverse bibliotheken die ik erover sprak schijnen heel serieus te werk te gaan. Ook een tweetal journalisten u. a. a. s. artikelen over WRLI schreven en interviews hadden met John England en Ben Toney kwamen tot de conclusie dat het allemaal heel echt leek. Het vervelende is, dat in tegenstelling tot andere plannen, hier werkelijk niets uitlikt over een (mogelijke) plaats waar het schip zou worden uitgerust etc. etc. Ik heb wel een foto bemachtigd van het type schip, waarvan John England zegt dat het dat moet worden, een z.g. hevoorzadings-schip voor Noordzee olieplatforms.



Ondanks de weinige aanknopingspunten en de grote geheimhouding, blijf ik er hopen op zitten. Hopelijk dus meer nieuws in het decembernummer. Volgens de WRLI organisatie, zou Big L volgens de laatste planning nog steeds op 2e kerstdag de lucht in moeten gaan. Ook de Voice of Free Gospel, het station dat het in de avonden van Radio London moet overnemen, zou op die dag te ontvangen moeten zijn. Om eerlijk te zijn, ik begin er steeds minder in te geloven.....  
 JOHN WENDALE.



ZENDKRISTAL RADIO CAROLINE (963 kHz.)  
 (FOTO ROB OLTHOFF)

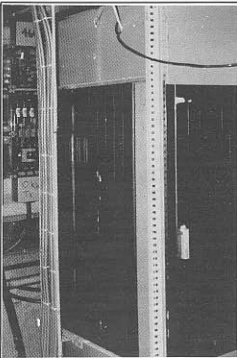

FM-ZENDER AAN BOORD ROSS REVENGE  
 (FOTO ROB OLTHOFF)

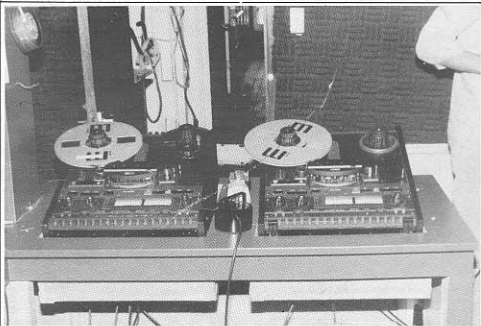

PRODUKTIESTUDIO AAN BOORD COMMUNICATOR (FOTO P.H.)

# VAAR MEE MET S.M.C.

**RADIO CAROLINE:** af en toe nog een bui, maar hoofdzakelijk opklaringen.....

Het weerbericht typeert op dit moment de gang van zaken bij Caroline. Na een zeer langdurige inlooperiode, waarin geldgebrek de grote storende faktor bleek te zijn, om deejays en diaselectie te kunnen betalen, lijkt er aan dit alles nu een einde te komen. Peter Chicago vertelde, dat er veel badrijven een offerte hadden aangevraagd om airtime te kopen. Natuurlijk zal niet ieder badrijf hierop positief reageren, maar de verwachting is wel, dat er toch minimaal een stuk of zes grote adverteerders bij zullen komen. Dat de financiële problemen bijna zijn opgelost blijkt ook uit de behoorlijke voorraad brandstof, die - na wekenlang op het randje van iets en niets te zijn gebleven - nu is opgevoerd tot probleemloos dertig dagen uitzenden. Om het geheel kracht bij te zetten, zijn de potten verf uitlandelijk ook gearriveerd en krijgt het schip zijn prachtige glans van vorig jaar augustus weer terug.

De goede vooruitzichten stemmen de deejays tot grote tevredenheid. De inwendige mens wordt voortaan versterkt door een nieuwe scheepskok, die de maaltijden op gezette tijden serveert. De teamgeest is door het gezellig tafelen weer opgevoerd. Shaun, zo heet de kok, stelt zelfs voor het diner een speciale menulijst samen.

Op onze weg door het schip troffen we enige weken geleden een nieuwe ster aan, Robbie Day genaamd. Robbie, bekend van de Laser Road Show, kwam contacten leggen om de Caroline Road Show op te starten. Het plotselinge vertrek van Robbie Day bij de Laser Road Show heeft alles te maken met de verhouding Lindau - Day - geld.

Een Nederlandse Road Show zal niet lang meer op zich laten wachten. De Hollandse uitgave van Caroline kan de aanwezigheid van minstens een deejay garanderen. Simon Barrett, Grant Benson en John Lewis zullen elkaar afwisselen.

Over John Lewis gesproken: hij kreeg onlangs een contract aangeboden om te gaan werken voor een lokaal, legaal station. Hij verkoos echter de sfeer en de gezelligheid van Caroline boven het grote geld. Klasse, Johnny!

Zendertchnicus Peter Chicago vindt dat zijn werk als af kan worden beschouwd en zal binnenkort naar Dallas teruggaan om daar zijn werk als zenderhersteller te hervatten. De zenders werken momenteel optimaal en het succes van 576 kHz. had men in Londen en omgeving helemaal niet verwacht. De frequentie is zelfs tot in bepaalde delen van Wales te heluisteren. Tijdens het korte bezoek van Peter aan Nederland, verhaalde hij zich over de onverwachte sterkte van het 963 kHz. signaal, dat hier veel duidelijker doorkomt dan in Londen, waar men met moeite Caroline eruit kan pakken.

Om de geruchten maar direct weer hardnekkig de kop in te drukken: het bezoek van Peter aan Nederland was niets meer dan een vriendenbezoek en geen zakenreis in verband met nederlandsstalige uitzendingen.

De terugkeer van Samantha Dubois was voor velen geen verrassing meer, omdat zij de vriendin is geweest van Peter. De heer Ronan O'Rahilly beheerst de kunst van het schaakspel zeer goed. Samantha, van geboorte Nieuw-Zeelandse, is de enige vrouw aan boord. Ze beheerst de Nederlandse taal behoorlijk, waardoor het voor de Nederlandse bezoekers prettig is om in hun eigen taal te woord gestaan te worden.

Al dit nieuws over Caroline doet vermoeden, dat Laser niet meer bestaat. Het tegendeel is waar, maar doordat de bezoeken aan de Communicator slechts sporadisch worden toegestaan, is het echte "uit de serate hand nieuws" schaars. Onzekerheid omtrent de problemen met het antennesysteem blijft voortduren, evenals hetreffende de verstopte filters van de watermachine die van zout water zoet water maakt/moet maken. De relaties tussen de bemanningen van Laser en Caroline zijn weer geheel hersteld. Dankzij supersnelle rubberhotten zijn interne bezoeken weer aan de orde van de dag geweest in de mooie periode. Als je over een goede maag hechtikt en stevige zeebenen hebt, is het maken van een boottrip de enige manier om eens een kijkje te nemen achter de schermen van de zeezenders. De trips blijven het gehele jaar door georganiseerd worden, maar vanwege de grote belangstelling is het verstandig tijdig te boeken.

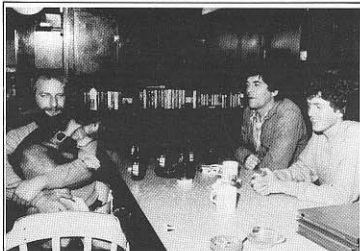

EEN GEZELLIG ONDERONSJE HEBBEN MICHAEL MET DE HOND RAFFLES, PETER CHICAGO EN 'YOUNG MAN' GRANT BENSON.  
(FOTO LEENDERT VINGERLING)

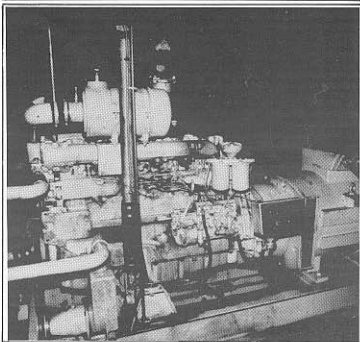
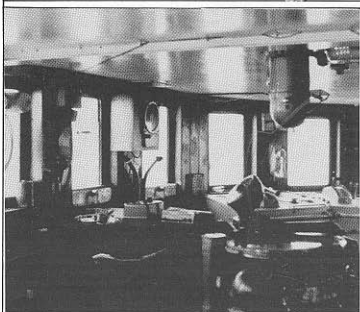

Tekst en foto's: Rob Olthof/  
Leendert Vingerling.



## BOEKRECENSIE:

### 'LAST OF THE PIRATES' - BOB NOAKES.

The Last of the Pirates, een titel die niet geheel de lading dekt van het boek, waarbij het behoort. Het boek vertelt over Radio Caroline maar dit station is natuurlijk niet 'the last pirate'. De ondertitel van het boek is wel geheel gelijklopend aan de inhoud van het boek, waar we het over hebben: 'The saga of everyday life on board Radio Caroline'. Rond deze tijd verschijnt het boek op de markt en is geschreven door Bob Noakes. Het is een boeiend en spannend verhaal van de zendertchnicus en ook latere deejay Bob, die in 1973 aan boord van de MV Mi Amigo kwam te werken en hier bleef tot enkele weken voor de invoering van de anti zeezenderwet in Nederland (31.8.74). Bob begint zijn verhaal in 1972, toen de voorbereidingen waren gestart om Radio Caroline weer terug in de ether te brengen vanaf de MV Mi Amigo, nadat deze boot -samen met het zusterschip de MV Frederika- ruim 4 jaar lang voor oud vuil had gelegen in de haven van Amsterdam. De eerste hoofdstukken omtrent deze periode bestaat dus uit een verhaal van overlevering, hetgeen altijd wel tot enige kleine onjuistheden leidt. Maar daarna is het boek een aaneenschakeling van spanning, sensatie en sex. Van het laatstgenoemde is er, na het lezen van het boek, bij mij een beetje te veel gebracht. Het geeft soms een te schokkend beeld van het homo-sexuele leven. Je krijgt op pagina 11 meteen al te lezen dat Andy Archer gek op jonge knaapjes is en dat hij iedere woensdagmiddag na de Scheveningsse bosjes ging om daar iets op te scharrelen etc. Maar goed, verder vertelt Noakes het hele leven aan boord en vooral het lijden van diegenen die op de Mi Amigo hebben gewerkt, zeer goed weer. De onderlinge saamhorigheid, het arrogante gedrag van anderen, het drugsgebruik aan boord, de financiële moeilijkheden, de vele pechsituaties waardoor het station vele malen uit de lucht moest. De samenwerking met Atlantis en Mi Amigo, maar ook het enige echte ware Seagull-verhaal zoals deze nog nooit is geschreven. De pogingen tot overname van de leiding over het schip door Carey, Palmer en Noakes, om er in 1974 weer een gezond station van te maken. Te veel om op te noemen. Aan het 237 pagina's tellende boek kun je vele avonden leesplezier beleven waarin eindelijk eens niet een historische opsomming maar een levensbeschrijving staat weergegeven. Noakes, nu een technieks bedrijf hebbend in Amsterdam, heeft 7 jaar lang (met onderbrekingen) gewerkt

aan het boek en het hoort zondermeer op de boekenplank thuis van elke zeezenderfan. De laatste hoofdstukken zijn ingeruimd voor de beschrijving van de tegenstelling ofwel van de luxeuze weken die Noakes nadien doorbracht aan boord van de MEBO II (RNI). Het boek wordt uitgegeven in Edingburgh bij Paul Harris Publ. en zal op de Nederlandse markt worden gebracht via een Importeur. Tevens is het boek leverbaar bij de Stichting Media Communicatie. De prijs van het boek, en hoe te bestellen zal worden weergegeven in de advertenties van de SMC.Hans Knot.

### THE LID OF LASER

Anno 1984, 2 zeezenders en evenzo 2 boeken. Naast het boek van Bob Noakes is er nu ook een boek van Paul Alexander Rusling. Paul was eerder, in 1973, werkzaam als deejay, in de periode dat Caroline all day engelse programma's verzorgde via de 389 meter. Nadien heeft Paul zich bezig gehouden in het discotheekcircuit in Engeland, met het voorbereiden van een mislukt zeezenderproject (SCAN) gericht op Skandinavië en gedurende de laatste jaren ondermeer met het runnen van een ouderwetse engelse pub in het havenplaatsje Whitstable. Maar, Paul deed meer. Vanaf begin 1983 is hij betrokken geweest bij de voorbereidingen van het LASERproject, heeft de zeer moeilijke periode meegemaakt tot aan de officiële start van het station in mei van dit jaar. Over deze periode heeft hij nu een boek geschreven. Voor de vele Laserfans zal het een boek zijn om van te smullen en voor de andere zeezenderfans zal het boek een openbaring zijn, want duidelijk uit het boek is te lezen onder welke omstandigheden, welk wantrouwen en verraad een project uiteindelijk tot stand komt. Het is niet mijn bedoeling om in een kort stukje te vertellen wat zoal behandeld wordt in het boek. Wel wil ik enkele zaken naar voren halen die mij verwonderd, verbaasd of geamuseerd hebben bij het lezen. Eerst even twee missers: Allereerst vertelt Paul over de allereerste zeezender in de 50'er jaren (VOA), maar iedere zeezenderfanaat weet dat er in de eind 20'er en begin 30'er jaren al zeezenders waren te vinden voor resp. de kust van Australië en Amerika. Verder meldt Rusling dat de zenders van Paradise door de Nederlandse PTT ingebouwd dienen te worden in het ruim van het zendschip. Juist hierover moet nog een uitspraak volgen. Leuke bijzonderheden voeren echter de boventoon in het boek. Zo blijkt John Kenning van Sovereign Radio (London) in de beginperiode betrokken te zijn geweest bij de voorbereidingen en dat met veel bravour

en verhalen over veel geld. Het schip de Gardline Seeker werd aangekocht door de Ierse investeerder in het project. Vanaf de aankoop is het duidelijk geweest dat men een 'in class' schip hadden gekocht. Hierdoor kan, bij een eventueel falen van het project, het schip direct weer verkocht worden en terug worden gebracht in de vaart. Het lag tevens in de bedoeling dat de MV Communicator in principe twee stations zou gaan herbergen. Daarvoor waren de namen STAR radio en radio WAVES gekozen. Ronan O'Rahilly schijnt persoonlijk bij Lindau er op aan gedrongen te hebben de 1134 kHz te gaan gebruiken waardoor er geen onnodige storingen zouden ontstaan. Het boek heeft tot in de kleinste details een technische uitleg, iets wat in andere boeken over de zeezenders vaak gemist wordt. Verder is er te lezen dat er eerst 2 keer per uur nieuws zou worden gebracht op LASER en dat de deejays in geen geval commentaar mochten leveren op de items. Tijdens een vergadering zou Jessie Brandon spontaan gesteld hebben: Third World War just begun. 4 Nuclear bombs exploded. Now back to music with the Stones and Gett of my clouds. Lees hoe een ondeskundige kapitein de ballast overboord liet zetten en hoe Rick Harris, tijdens een tussenstop op de Azoren, werd gearresteerd. Hoe technici van de BBC en IBA geadviseerd hebben. Dat een oude bekende weer te voorschijn komt in de persoon van Robin Banks en dat een voormalig adviseur van Radio Nord (1960) nu ook weer terug te vinden is in het verhaal (Jack Mullaney). Een opzienbarend hoofdstuk is het verhaal omtrent de pogingen om via de bekende antenneballonnen de uitzendingen uit te stralen. Hoe na het mislukken van deze pogingen zelfs werd overwogen om het schip binnen te slepen en te verkopen. Gelukkig zijn er binnen het project, waaronder Rusling zelf. In het boek zijn tientallen, niet eerder gepubliceerde, foto's te vinden.

#### MI EIGENAREN VAN RADIOSTATIONS!

Voelt u er wat voor om een professionele zeezender DJ een programma te laten presenteren? De DJ's in kwestie zijn Simon Barrett en Grant Benson. Simon and Grant komen een uurtje hij u presenteren voor Fl. 25,-. Bij een abonnement wordt de prijs van een uurtje verlaagd tot Fl. 17,50. Voelt u er wat voor? Bel dan 020-621141 na 18.00u.

VOOR DE LAATSTE VRIJE RADIO INFORMATIE EN DE BESTE KOLLEKTIE VAN FREE RADIO ITEMS: TIJDSCHRIFTEN, PLATEN, BANDEN, VIDEOS, FOTO'S, POSTERS, T-SHIRTS, SWEAT-SHIRTS, CAR STICKERS, SUN VISERS EN DE NU AL BEROEMDE LOOP/FRAME MIDDENGOLF ANTENNES, NEEM KONTAKT OP MET:  
"ANDRAKS U.K." - P.O. BOX 539, BLACKPOOL FY1 4RE, ENGLAND.

## EEN NIEUW PRODUCT VAN TOP FORMAT! 'PRODUCTION IDEAS'

Een library ("bibliothek") van meer dan 1.000 stockgeluiden, uitermate geschikt voor radiostations. Met nieuwsintro's, openers, jinglethema's, muziekaccenten, muzikale logo's, elektronische vocodergeluiden, stingers, computervoices plus allerlei spacegeluiden, syndrums, muzikale jaargetijdenthema's. Kortom: teveel om op te noemen! Meer dan 1.000 geluiden en geluidseffecten, in lengte variërend van 4 seconden tot 1,5 minuut. Leverbaar op 10 cassettebanden (C60) of 20 geluidshanden 19 cm/s (volspoor, stereo). Allen opgenomen met DBX ruisonderdrukking.

Prijs: Op cassette FL. 1.250,-  
Op hand FL. 1.495,-

### Caroline Radio Club



\*GLANZENDE ROSS REVENGE poster z/w 31x21 cm.\*  
slechts fl. 2,50-

\*GLANZENDE COMMUNICATOR poster z/w 31x21 cm.\*  
slechts fl. 2,75-

CAROLINE sticker 0 11 cm. met Ross Revenge logo en tekst: Radio Caroline with love from the North Sea - 963 kHz. - 319 m; per stuk slechts Fl. 1,50; 7 voor Fl. 5,-; 16 voor Fl. 10,- of 25 voor Fl. 15,-.

MI AMIGO DRIVE-IN SHOW kleurenposter \*62x43cm Fl. 5,-. CAROLINE poster z/w 61x35cm. - 14 versch. foto's van Old Lady - studio, mast, newsroom enz. - Fl. 5,- of 100 Bfrs.

CAROLINE poster \*z/w 61x35cm. net als vorige poster, maar dan met foto's van Caroline South, Caroline North, Seagull, Nord, mv's FREDERICIA en MI AMIGO + antenne NA het zinken op 20.3.1980 Fl. 5,- of 100 Bfrs./5 DM enz.

BESTELLINGEN hij vooruitbetaling op giro 1673943 t.n.v. Eduard van Loon, Postbus 319, 2690 AH 's GRAVENZANDE of per postwissel of per (aangetekende) brief; voor Inl. Caroline Radio Club sluit ajb 1 IRC of postz. hij.

\* verzending in koker!

**Een club  
om lid van te zijn.**

Officieel "LASER LOVER T-Shirt" in 2 Kleuren, S/M/L, 25 gulden.

LASER 558 Kleuren Poster, mv "Communicator" op zee met in de achtergrond de mv "Ross Revenge" 45x55 cm, slechts 15 gulden.

LASER 558 Kleuren Foto's, 3 sets van 10 Foto's, Sets LR.1., LR.2., LR.3., gemaakt aanboord v/h Radiochip mv "Communicator" met DJ's en bemanning, Per Set van 10 Foto's 20 gulden.

Wij hebben ook boeken, Ep's, T-shirts, Video's, Foto's, etc.: van Caroline en oude Radioschepen, vraag GRATIS lijst aan. Bestellingen aan: Free Radio Campaign-Holland, Postgironummer 1074529, Postbus 17460, 2502 CL Den Haag, Holland.

# radio 77

POSTBUS 77  
2700 SINT-NIKLAAS

☎ (03) 777.07.37

Tekst: José Herps

Foto's: Alfred Debels/ Radio 77

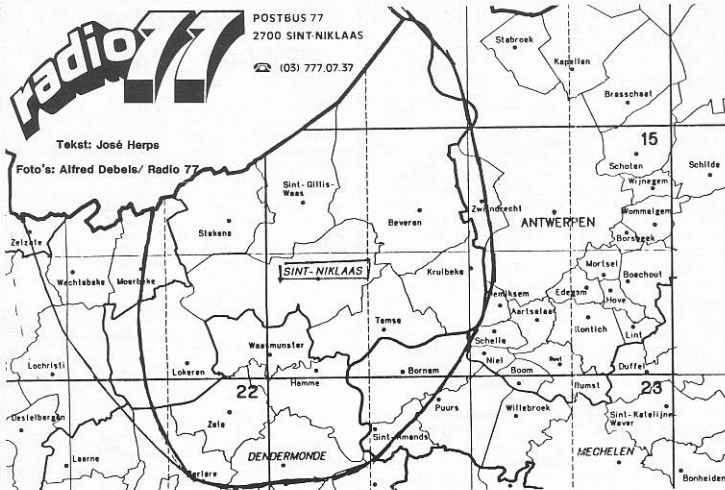

## **RADIO 77 WIL MET ALLES DE EERSTE ZIJN. (EN SOMS LUKT DAT AARDIG!)**

De eerste kennismaking van de FRM-lezers met Radio 77 dateert uit mei 1983, toen dit station beschreven werd door Hans & Ko. Naar aanleiding van die reportage kregen wij ter redactie een telefoontje van Pierre Cant, die tegenwoordig de (programma)leider van dit station is. Hij vond, dat de informatie, die toen gegeven werd, momenteel niet meer van toepassing is en vroeg om een "herkansing". Omdat onze vakantie nog net 1 weekendje lang was begin oktober, besloten we er zelf op af te gaan en spraken af voor zaterdag de 6e.

We bereikten St.Niklaas via een touristische route (m.a.w. afslag gemist) en met behulp van de beschrijving, die ik 's ochtends nog telefonisch van de dienstdoende DJ had gekregen, kwamen we in het gedeelte terecht, waar we moesten zijn. Twee enorme zendmasten bovenop een flat zezen de rest van de weg en we arriveerden. Op tijd kan ik niet zeggen, want die hadden we nog niet afgesproken, maar Pierre was er al.

Het bleek, dat we eigenlijk oude bekenden zijn (al hadden we elkaar nog nooit gezien). In de tijd, dat Baffle nog bestond, hadden we nog samengewerkt aan de bandenservice "Geschiedenis van de zeezenders", die toentertijd ook op Mi Amigo werd uitgezonden. De nostalgie dreigde even toe te slaan, maar we vermanden ons, want we waren tenslotte gekomen voor een hernieuwde kennismaking met Radio 77.

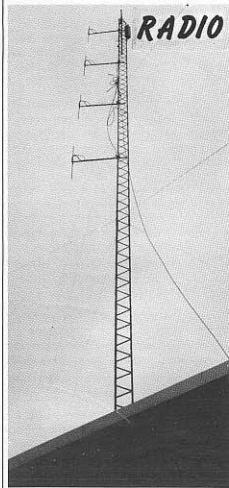

De koffie stond al snel op tafel en 't eerste, dat ik wilde weten, was de exacte frequentie. Sinds ons vertrek uit Antwerpen had ik over de FM gefietst om 77 te vinden, wat in de stad zelf niet lukte wegens het grote aantal stations.

Op de snelweg richting Gent lukte het wel en hoorden we alvast een gedeelte van de "Regionale Hitparade", gepresenteerd door Peter de Winter.

Pierre: "De officiële frequentie is -vanuit St.Niklaas- 101.4 MHz. Maar in Nederland worden we via Hulst op het kabelnet van de Casema omgezet op 100.8 MHz. We zijn zodoende ook in het grootste gedeelte van Zeeuws-Vlaanderen te ontvangen. Dit na een succesvolle aanvraag via de gemeente Hulst. Casema heeft toen een omzetter geplaatst en sinds november 1983 zijn onze uitzendingen via de kabel in Nederland te horen. Er zijn ons geen beperkingen opgelegd, alleen is het ons verboden op Nederland gerichte reclame uit te zenden en daar houden wij ons uiteraad aan.

Radio 77 is officieel gestart op 1 juli 1982. De naam komt van WABC uit New York". (de bekende PANS-jingles, beginnend met "77.....WABC", die inmiddels niet meer door 77 gebruikt worden).

"In het begin hadden we eigenlijk teveel medewerkers, waardoor het geheel nogal rommelig was. Stilaan is de boel beter georganiseerd".

Terwijl we praten, zit Peter de Winter vrolijk zijn Regionale Hitparade te presenteren, waarover Pierre het volgende vertelt:

"Deze hitparade wordt samengesteld uit de verkoopresultaten van de platenhandel in het Waasland (de streek rond St.Niklaas) en Zeeuws-Vlaanderen. Een beetje volgens het systeem van de Top 40, waardoor het een betrouwbare lijst is met -omdat de resultaten zowel uit Nederland als

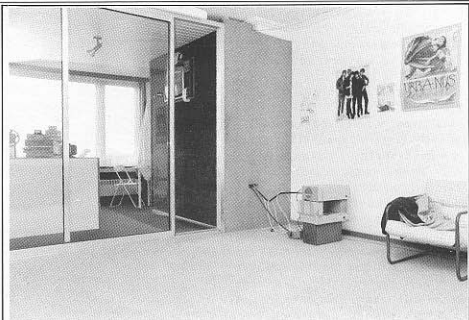

DE HAL: "NOG EEN BEETJE KAAL, MAAR WE ZIJN NOG AAN HET INRICHTEN"



DE ON-AIR STUDIO

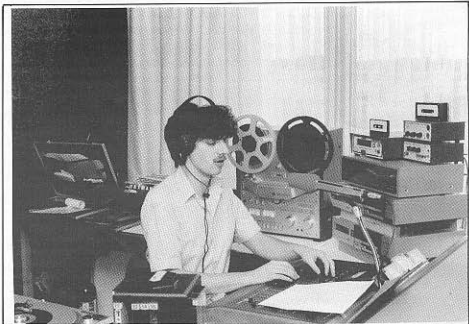

PETER DE WINTER: EN ZINGEN, DAT IE KANT

Belgie komen- soms verrassen- de noteringen.

Wat medewerkers aangaat, zitten we nu op een vast aantal van 15 man, free lancers inbegrepen. Iedereen heeft hier een betaalde job. Deze salarissen worden betaald uit de reclame-opbrengsten. Het is nu eindelijk zover, dat wij vrije radio's met rust gelaten worden. Het Parket-Generaal heeft de procureurs hiertoe het bevel gegeven, daar de PVV en de CVP bezig zijn met een compromiswetsvoorstel om per uur 5 minuten reclame toe te laten. Wanneer deze wet aangenomen wordt, is nog niet bekend, maar dit is in ieder geval een gunstige ontwikkeling.

Nu kunnen we tenminste aan uitbreiden gaan denken. We zitten hier in een gunstige lokatie ten opzichte van Nederland en we gaan dan ook binnenkort een antenne installeren, die speciaal gericht is op Nederland; de bedoeling is om hiermee tot Rotterdam binnen te komen". (Dat zal best lukken, want de DX-ers ontvangen 77 nu al behoorlijk goed. Kijk maar eens in de DX-rapporten van het afgelopen jaar.)

"De studio en de andere ruimtes in de flat zijn eigenlijk nog steeds in de inrichtingsfase. In het begin hebben we zoveel tegenslagen gehad: eerst een werkkraan tegen de antenne, een bliksemingslag, de zender werd gestolen en in maart 1983 ook nog alles inbeslaggenomen wegens het uitzenden van reclame. Alles bij elkaar is dat een financiële ramp geweest, die we nu pas enigzins te boven beginnen te komen. Daarom ben ik blij, dat we in elk geval van de kans van inbeslagnames af zijn".

Als ik de foto's uit het meinr.'83 eens bekijk en de apparatuur vergelijk met wat er nu staat, is er toch al een hoop verbeterd in die tussentijd. Wat opvalt in de wand in de live-studio is een televisie volgens een van de laatste modellen met een ingebouwde printer voor teletekst. Deze wordt gebruikt om het nieuws mee samen te stellen. Ook kan men er het weerbericht, de top 40 en noem maar op mee tevoorschijn toveren.

## teletekst

TELETEKST	NUMMER	TOEGANG	TOEGANG
1	1	1	1
2	2	2	2
3	3	3	3
4	4	4	4
5	5	5	5
6	6	6	6
7	7	7	7
8	8	8	8
9	9	9	9
10	10	10	10
11	11	11	11
12	12	12	12
13	13	13	13
14	14	14	14
15	15	15	15
16	16	16	16
17	17	17	17
18	18	18	18
19	19	19	19
20	20	20	20
21	21	21	21
22	22	22	22
23	23	23	23
24	24	24	24
25	25	25	25
26	26	26	26
27	27	27	27
28	28	28	28
29	29	29	29
30	30	30	30
31	31	31	31
32	32	32	32
33	33	33	33
34	34	34	34
35	35	35	35
36	36	36	36
37	37	37	37
38	38	38	38
39	39	39	39
40	40	40	40
41	41	41	41
42	42	42	42
43	43	43	43
44	44	44	44
45	45	45	45
46	46	46	46
47	47	47	47
48	48	48	48
49	49	49	49
50	50	50	50

top-10 singles

NUMMER	TOEGANG	TOEGANG
1	1	1
2	2	2
3	3	3
4	4	4
5	5	5
6	6	6
7	7	7
8	8	8
9	9	9
10	10	10

Binnenkort wordt er een grote printer in gebruik genomen, want dan wordt het nieuws voortaan geleverd door de Gazet van Antwerpen via een telefoonmodem. Deze krant gaat dit in de toekomst doen met 12 grote Belgische vrije radio's. Zo werkt Radio 77 ook samen met I.P.B. (Informations Publicite Benelux), die o.a. de reclame voor R.T.L. verzorgt. I.P.B. heeft sinds kort een eigen regie voor de vrije radio's, die de toepasselijke naam "I.P.B. Transistor" heeft gekregen.

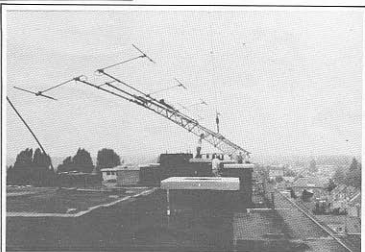

OPHIJSEN VAN DE 30 METER HOGE NIEUWE ZENDMAST

RADIO: 77  
 FREQUENCE: 101.4 MHZ.  
 VILLE: SINT-NIKLAAS  
 POPULATION DANS LA ZONE:  
 160.000

AUDIENCE GLOBALE:(68.700)  
 AUDIENCE 1 JOUR MOYEN(32.300)

CIJFERS VAN HET I.P.B. BETREFFENDE RADIO 77.  
 DEZE CIJFERS HEBBEN ALLEEN BETREKKING OP HET  
 BELGISCHE LUISTERGEBIED!

Adverteerders, die via I.P.B. worden geworven zijn o.a. Tide, Nestle, Mr.Foto, Buro Toerisme Tunesie, Sportpaleis Antwerpen, Rijk der Vrouw, Fiat en Toyota.

Pierre: "Onze spots worden aangekocht bij T.M. in Dallas en zelf ingesproken. We hebben daar wat connecties opgebouwd, zodat we nu als eerste radiostation in Europa een heel jinglepakket hebben kunnen laten maken bij deze firma, ingezongen en wel. Deze serie heet "The Magic FM" en wij zijn daar erg fier op.

Normaal mogen jinglepakketten, die in Amerika nog op radio en TV draaien, niet in Europa uitgebracht worden. De enige uitzondering, die hierop ooit is gemaakt, is Veronica geweest, maar die hebben natuurlijk al langer hun kontakten in de States".

## PROGRAMMA'S

Goed, de advertenties en de spots hebben we nu gehad, maar -wat natuurlijk het belangrijkste is bij een radiostation en zeker een groot- hoe zit het met de programma's? Tot nu toe hebben we alleen nog de Regionale Hitparade gehoord, die overigens prima klinkt, maar verder?

Pierre: Wij hanteren in de piekuren het z.g. H.H.O.T.; het "Hot Format". Daarbij staat de "H" voor "Hit", de tweede "H" voor "Hitback" (goede nummers uit de jaren '80-'83, die je niet zo vaak meer hoort), de "O" = "Oldie" ('60-'70) en de "T" tenslotte staat voor "Tip".

Buiten de muziek hebben we uiteraard de nieuwsuitzendingen vanaf 6.00 uur tot 24.00 uur. En let op: wij brengen elk uur ander nieuws (van Teletekst/Gazet van Antwerpen). Daarbij is drie maal per dag het nieuws regionaal. Tot nu toe bestond dat regionale nieuws alleen uit aankondigingen, maar vanaf nu gaan we er met de promotiewagen op uit om ook achtergrondinfo op lokatie, interviews, live-uitzendingen en noem maar op te kunnen doen. De wagen is uitgerust met telefoonverbinding (auto-telefoon), zodat we altijd met iedereen (ook de studio) telefonisch contact kunnen opnemen. Dit is een vrij dure aangelegenheid geweest, die we dankzij een sponsor hebben kunnen realiseren".

In een hoek van de studio had ik al een pak platen van Queen zien staan en ik had het goed geraden: er zou een special worden uitgezonden. Elke zaterdag tussen 18.00 en 19.00 uur is er zo'n speciaal programma onder de naam "Fanclub", waarin platen van een bepaalde artiest/groep nonstop ten gehore worden gebracht. En op deze avond was Queen dus aan de beurt.

## DE EERSTE MET STUNTS

Nu komt Pierre pas goed op dreef. Enthousiast begint hij te vertellen over de diverse stunts, die Radio 77 op touw zet of heeft gezet:

"Volgend jaar zullen we drie maanden lang aan het Gardameer te beluisteren zijn op 88, 96.5, 96.8, 99 en 105.6 MHz. Dit dankzij een samenwerking met Radio Montebaldo. Stel je eens voor: op iedere frequentie hebben zij een 2 kiloWatt zender". De afgelopen zomer was Pierre al in Italië om kontakten te leggen, wat een beetje moeilijk ging vanwege het taalprobleem, maar nu is alles in kannen en kruiken. Hij staat op om even later terug te komen met 4 singles van hetzelfde nummer, opgenomen door verschillende artiesten. "Tijdens dat zomerverlof hoorde ik de plaat "Kalimba de Luna" van Tony Esposito. Volgens mij zat er een hit in, maar het nummer was alleen op LP verkrijgbaar. Die LP heb ik meegenomen en een bandopname van het nummer laten horen aan verschillende platenmaatschappijen. Het resultaat is dat het nummer nu op 4 labels is uitgebracht door 4 groepen. Maar Tony is de enige echte versie en is door Radio 77 "ontdekt".

Iedereen, die dus in de maanden juni, juli en augustus naar het Noorden van Italië op vakantie gaat, zit goed, want dan hoor je in elk geval een station, dat ook iets voor de toeristen doet. Het station heeft een bereik van de Brennerpas tot Verona. Je kunt er zelfs via 77 naar toe; daartoe is er de "77 Travel Club" en dat kan best voordelig zijn.



non stop music stereo

RADIO MONTEBALDO

7152260  
tel. 045-7152600

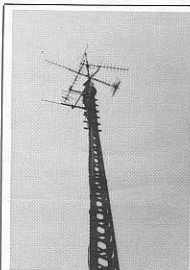

Zendmast Radio Montebaldo, waar via gerichte antennes het signaal van de (5 x) 2 kW zenders vertrekt, bovenop verschillende hergotoppen.





Pierre in Italle: de programma's van Radio Montebaldo gaan nonstop computergesturd de ether in. In 1985 logen hier de Radio 77 programma's voor de Belgische en Nederlandse toeristen.

**Radio 77**



Pierre Cant links. Naast hem de station manager van Radio Montebaldo: Roberto Rossini.

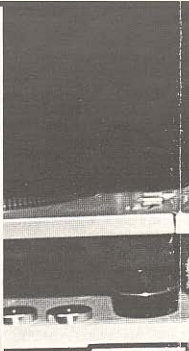

CONCESSIONARIA PER LA  
PUBBLICITÀ NAZIONALE  
Divisione Radio Italia

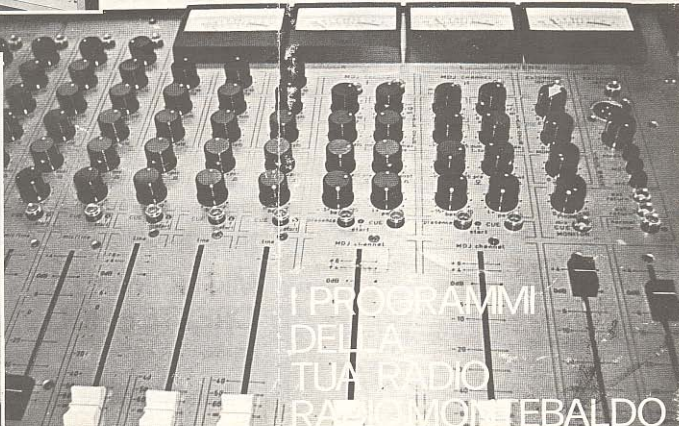

I PROGRAMMI  
DELLA  
TUA RADIO  
RADIO MONTEBALDO



Zo organiseerde men bijvoorbeeld dit jaar een reisje van een week naar Benidorm voor nog geen Fl. 400,-- , waarbij o.a. een bezoek aan de Radio 77 Drive-In Show inbegrepen was. Maar als er gestunt wordt, gaat er ook wel eens iets mis. Pierre aarzelt eerst even om het te vertellen, beslist dan dat ook zoiets er bij hoort:

"Vorig jaar hadden we een prachtige stunt: wij zonden elke dag 4 maal een spot uit voor Air Florida en hadden een prijsvraag waarbij elke dag 1 gratis ticket naar Miami te winnen was. Dit is zegge en schrijve twee keer goedgegaan en toen ging Air Florida failliet. Erg jammer, maar misschien kunnen we er nog mee doorgaan, want we zijn in onderhandeling met een andere luchtvaartmaatschappij, die wel belangstelling heeft. Ja, je moet toch bezig blijven en zo proberen wij dus met alles de eerste te zijn".

Ik vroeg me al af, wat al die Air Florida posters aan de muren moesten. We besloten dat er nu wel genoeg informatie op papier stond, maar voordat we weggingen, moesten we nog even de nieuwe jingleset uit Amerika horen. Terwijl Pierre de cassettes ging halen, dacht ik bij mezelf: "Dat zullen wel weer van die afgezaagde Amerikaanse wauwelspots zijn", maar dat pakte even anders uit..... Pierre had niets teveel gezegd: dit is inderdaad een subliem setje jingles. Ook erg leuk zijn de jingles, die Radio Montebaldo heeft gemaakt voor de zomerruitzendingen: in het Italiaans (bedankt, Teleac!) wordt Radio 77 aangekondigd als het "zusterstation" uit België, dat volgende zomer te beluisteren zal zijn.

Nu nog wat foto's: de studio stond er vlot op, maar nu moesten Pierre en Alfred nog even halsbrekende toeren uithalen om op het dak te komen voor de foto van de zendmast. Ik bleef wachten in de -stille- ruimte, want de cassette-recorder was uitgezet en hoorde alleen een luidkeels zingende Peter de Winter, die zich met de koptelefoon op nergens van bewust was. Komisch effect geeft dat altijd.

Nadat Peter's programma was afgelopen, volgde een nonstop uurtje, waarin mooi de halve studio afgebroken kon worden om een fraaie foto voor de omslagpagina te maken. Toen het filmpje, dat Pierre even gauw had gehaald, volgeschoten was, was het tijd om afscheid te nemen.

Wij begaven ons weer richting Antwerpen, na nog even een blik op de promotiewagen te hebben geworpen (mooi karretje, hoor!) en met Radio 77's nonstop muziek uit de luidspreker. We waren het er over eens, dat dit de eerste keer was, dat we in België bij een leuk station waren geweest en dat we tot nu toe nog nooit ergens zo aardig ontvangen waren. Vandaar dat we hopen, dat Pierre en de zijnen hun plannen kunnen verwezenlijken en dat zowel de luisteraars in België als in Nederland nog lang van dit station kunnen genieten.

# RADIO JINGLES

## Top Format maakt jouw station tot een professioneel station!

- Top Format Productions creëert:
- jinglepakketten ● reclamejingles
  - gezongen dj-namen
  - news intro's ● muzikale imago's

Wij produceren met gebruikmaking van solide Amerikaanse backing tracks.

N.B. Top Format produceert de TROS/Hilversum3-jingles, het Veronica-pakket, Avro's Toppop Intro/extro + jingles, en vele anderen.

Op verzoek zenden wij prijzen en onze nieuwste demo-cassette. (kosten f 20,- incl. porto).

**Top Format Productions B.V.**  
de meest professionele jingleproducent in de Benelux.

Kenaupark 30, 2011 MT Haarlem.  
Tel. 023-320640/310522.



## VRIJE RADIO FESTIVAL: DE BESTE VAN VLAANDEREN

Op 29/6/84 had in Eeklo (B) de bekendmaking plaats van de 40 beste vrije radio's in Vlaanderen. 372 Vrije radio's uit Vlaanderen hadden een 30 minuten durend programmafragment(en) opgestuurd. Het festival greep plaats onder impuls van Adriaan van Land-schoot (de Belgische platen- en bloezenfabrikant, die in 1973 van start ging met zender Atlantik). Hoofdprijs was 100.000 BF (ca. Fl. 5.550,--).

### PRIJS:

100.000 BF	1. VRIJE RADIO LEUVEN (Heeft reclame)
20.000 BF	
19.000 BF	3. FM OOSTENDE-RADIO ANDROMEDA
18.000 BF	4. WLS-KLUISSBERGEN (Reclame)
17.000 BF	5. VERONA - TORHOUT
16.000 BF	6. UFO - IZEGEM
15.000 BF	7. IMPULS - ROTSELAAR
14.000 BF	8. AMERICA - MEULEBEKE
13.000 BF	9. GENTSE RADIO ONROEP NOORDZEE
12.000 BF	10. TELEX - HERENTHOUT

Nr.2 : Radio West uit Helst-op-den-Berg kwam zijn prijs niet ophalen en dus kreeg nr.1 deze prijs erbij. Vanaf nr. 11 t/m 40 kreeg elk station een prijs van BF 5000,--.

Het geheel werd gepresenteerd door Ad Visser en muzikale hoofdattraktie waren de Star Sisters.

## HET 'LOW BUDGET' TARIEF

Iederéén kan nu in het F.R.M. adverteren: speciaal voor de "kleine" adverteerder, wiens advertenties niet in aanmerking komen voor de rubriek "abonnenties", is de prijs van 1/16 pagina verlaagd tot f 25,--.

Wie dus in het komende jaar wil adverteren met platen, foto's, cassettes, boottrips en noem maar op, kan gebruik maken van dit speciale advertentietarief.

**Voorwaarden:** Deze kleine advertenties dienen vantevoren betaald te worden. Men kan een keus maken uit de volgende betalingswijzen:

- Per giro: Tegelijk met de opgave van de lekst een overboeking doen op postgiro 3538279 t.n.v. J.Herps/F.R.M. te Amsterdam.
- Girobetaalkaart: Deze insluiten bij de advertentieopdracht.
- Eurocheque: idem
- Kontante betaling per aangetekende brief bij de advertentie-opdracht.
- Buitenland: per int. postwissel, Eurocheque of konfant per aangetekende brief.

**MAXIMAAL 1 ADVERTENTIE PER UITGAVE**

### !! STORINGSVRIJE FM. APPARATUUR!!

5 watt - f175,- 35 watt - f375,-

20 watt - f300,- 55 watt - f435,-

vermogens leverbaar tot 220 watt.

onderdrukkingen volgens RTT norm.

zeer stabiel, volledige garantie.

BEWI PRODUCTS TILBURG 013-367216

### REBEL SOUND PRODUCTS

- produceert commercials vanaf 35.00
  - heeft ruim 1001 titels gouwe ouwe
  - speciale GOLDEN OLDIE lp aktie
- BEL 03402 - 47477

### SOUND PRODUCTIONS ROTTERDAM

Grootste voorraad non-stop muziek van Nederland en verzending door geheel Europa.  
 Top 40, Disco, Mix Laser, Good v. Oud, Evergreens, Euronix, achtergrond, precisie enz., op band of cassette, zeer laag geprijsd.  
 Bestel nu een info-pakket dpl. f.- postzegels.  
 Nu bij bestelling 5 maal C90 4 gratis naar keus, meer hier over en allerlei andere aanbiedingen en kortingen in info-pakket.  
 Delfs cassettes C90 wand Pl. 10,- all in.  
 SFR stunt: Tonar pick-upnaalden ongeacht model Pl. 10,-, zie info-pakket voor codesnummers.  
 Bestel tijdig uw St. Niclaas en/of Kerst non-stop bander cass.  
 Info aanvragen naar postbus 28590-3003 JB of 21152-3001 AD P'dam  
 Let op: de nieuwe serie C60 USA Disco non-stop is weer verkrijgbaar en nu ook een speciale New Wave cass. C60 Pl. 15,- all in



# AMS

Postbus 52647  
 3007 KC Rotterdam  
 Tel.: 010 - 84 72 20

**ALLROUND MUSIC SERVICE**, de beste voor ingesproken Jingle's en Commercials.  
 Winter aanbieding: 5 gesproken spots f 200,- (geldig tot 31 dec.). Vraag naar onze Demo-tape. Tevens verkopen wij vele apparatuur voor Uw Station of Diskotheek. Leverancier van: FTM, Alecto, D&R, Fane en J.D. systems. Voor Radio-programma's kunt u ook bij ons terecht.  
 Bel nu !!

**FTM jingle machines**



De Cierpoort 16 - Amsterdam - Telefoon (020) 837979

ZEEZENDERFANS OPGELET!! Bestel nu de "speciale uitgave" OFFSHORE, waarin goede artikelen en kwaliteitsfoto's staan van de zeezenders RADIO CAROLINE en LASER 558.  
 OFFSHORE WORDT UITGEBRACHT door de "Caroline Radio Club" in Nederland. Stuur nog vandaag een briefje van Fl. 5,- of een banknoetje van 100 Bfrs of een 5 DM biljet naar: c/o OFFSHORE - Postbus 319 - 2690 AH 's Gravenzande. Binnen 10 dagen ontvang je dan OFFSHORE magazine + gratis Caroline-sticker!!

**GRATIS.....GRATIS.....GRATIS.....**

HET SCHEMA VAN EEN ECHE 1,25 KW FM-ZENDER, ALS U NU HET UNIEKE FM-ZENDERSCHEMABOEK BESTELT, MET DAARIN 32 GLASHEDERE FM-SCHEMA'S TOT 120 WATT + ALS EXTRA DRIE M.G.  
 BESTEL HET VOOR FL. 15,- BIJ:  
 D.C.T. - POSTBUS 209, 1250 AE LAREN NH. POSTGIRO: 55 72 382.

PROFESSIELE PHILIPS VOEDINGEN (CONTINU GEBRUIK)  
 TYPE 1: 18-24V 10-15A (VOOR BV. 2XBL94) F275,--  
 TYPE 2: 12-14V 15A (VOOR BV. 2XBL90) F250,--  
 TYPE 3: 12-14V 7A (VOOR BV. 1XBL90) F135,--  
 ALLE TYPES ZIJN KORTSLUITVAST EN BEVEILIGD TEGEN OVERSPANNING. SPANNINGSVERLIES OVER VOEDINGSLIJNEN KAN WORDEN GECOMPENSEERD (REMOT SEWSING). UITGEBREIDE DOCUMENTATIE GRATIS. INFO: 040-418683.

NU 3 UUR LUISTERPLEZIER OP CASSETTE!  
 NOG EENMAAL HOOGTEPUNTEN VAN DE ZEEZENDERS: VERONICA, RNI, CAROLINE, SEAGUL E.V.A.  
 VOOR FL. 10,- HEeft U DEZE UNIEKE CASSETTES.  
 BESTELLEN BIJ:  
 HETTE POSTHUMA,  
 BOCKAMAARSTRAAT 12,  
 8651 BE IJLST (FRL)

NU OF NOOIT! ZEEZENDERS OP VIDEO! PERFЕКTE KWALITEIT; VAN MERCUR TOT LASER, DUS GEHEEL KOMPLEET (o.a. Ross Revanch, Mebo, Capital, Mi Amigo, V.O.P., London, Atlantis en nog veel meer). Leverbaar voor alle systemen!  
 VANAVOND NOG BESTELLEN VOOR f 100,- (all-in) Ja, echt waar!!!! Tel. 02154-14678 of Postbus 659, 1200 AR HILVERSUM --NU DOEN--



De CT-1000 cue-tone jingle-machine van E.A.P. heeft een starttijd van minder dan 25,00 seconde. 3 jingle-cassettes met 12 jingles worden gratis geleverd

**Fl. 595,-**

**INTERIM INTERNATIONAAL TEL.: 023-356412**

# Techniek

## Rect. MG-zender FRM 2-'84

In het fehr.nr. van het FRM: M.G.zender 1400-1700 kHz, staat een blunder in het schema van de eindtrap (2 x 807 parallel). De stuurroosters van de PA-hulzen dienen aan massa gelegd te worden, vermits het gaat om een geaarde rooster-schakeling, waarbij een neutrodynamischakeling mag weggelaten worden. De HF-sturing gebeurt op de kathode (807) wat typisch is voor een "grounded grid" amplifier.

De modulatie kan gebeuren in serie met de HT plaat + schermrooster of alleen in serie met de HT (+B) van de plaatkring (= zuivere anodemodulatie) zeker voor de 2,5 - 5 MHz. smoor-spoel.

Voor de aansluiting van de hulzen raadplege men het hulzenboek.

LUYPAERT JOZEF, POSTSTRAAT 2, B-9370 LEBBEKE, BELGIE.

## MG-zender FRM 9/10-'84

In het schema van de M.G.-zender uit het sept./okt.nr. zijn een paar foutjes gesloepen: te bepalen met het schema zelf: de kathode (punt 4) van de 807 moet verhouden worden met massa (aarde) - zie tekening.

Verder een klein foutje in de tekst: bij 't hoofdstuk "Eindtrap" staat t.a.v. de negatiefinstelling: "Nu draait men het negatief terug net zolang tot de eindstroom gaat trekken". Dit zou moeten zijn: "net zolang tot de Anode van de eindhuis (807) stroom begint te trekken".

Vervolgens nog wat aanvullingen en opmerkingen:

### DE ANTENNE

Bij ruimtegebrek kan op de helft van een langdraadantenne een spoel worden geplaatst:

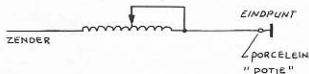

Bij een draadlengte van ca. 15 meter kom je uit op een spoel van ca. 80 windingen, draad 1,5 mm. (installatiedraad) op P.V.C. doorsnee 80 mm. De spoel moet uitgevoerd worden met aftakkingen om de ca. 5 windingen. De juiste aftakking kan men op een eenvoudige manier vinden m.h.v. een oude hulzenradio met afstemmog. (Ook een moderne radio met hulzenantenne-aansluiting en afstemmeter is te gebruiken). Men stemt deze af op de gewenste frequentie en zoekt op de spoel de aftakking, waarbij de ontvangst op die frequentie het best is. Nu zit men redelijk goed met de aanpassing van de antenne.

Beter is het afregelen m.h.v. een S.W.R.-meter. Hiermee kan tevens de juiste aftakking op het PI-filter gevonden worden. Zelf deed ik dit met een S.W.R.-meter van de 27 Mc. Een S.W.R.-meter, speciaal voor de middengolf verdient echter de voorkeur. (Heeft iemand daar misschien een schema van?)

Dan nog een opmerking betreffende het kristal: de trimmer van 30 pF is niet heelst noodzakelijk en kan ook weggelaten worden. Het kristal moet dan direct met massa (aarde) worden verhouden.

Ik raad collega-amateurs op de M.G. aan om met een kristal te gaan draaien op een erkende frequentie (9 kHz. regeling; zie ook FRM sept./okt.). Vooral voor de "platendraaiers" die toch meestal op een vaste frequentie uitzenden. Het voordeel is, dat het gefluit, dat vooral 's avonds optreedt als de hultenlandse zenders sterker worden tot het verleden gaat behoren en dat klinkt ook veel mooier voor de luisteraars. Het nadeel is echter, dat op een bepaalde afstand, waar de andere zender op jouw kanaal sterker is, jezelf vertrokken bent.

Nog een goede raad voor de platendraaiers: blijf zoveel mogelijk in de officiële omroepband (lager dan 1600 kHz). Hier in het Oosten schijnt men op zondag allemaal te moeten draaien op en rond de 192 meter en het resultaat is: veel storing. Er zijn overdag frequenties genoeg hulten de 192 m. (bijv. 200 - 220 meter). En wordt dan 's avonds zo'n hultenlands station sterker, dan wordt alleen je bereik wat kleiner; het hinderlijke gefluit in de buurt is dan teminste verdwenen.

Zoek als kristalfrequentie natuurlijk niet een frequentie uit, waarop een nogal sterk hultenlands station uitzendt. Reakties of verbeteringen van het schema of de tekst zijn altijd welkom via de postbus van het FRM.

Groeten, "Apple".

P.S. Op de middengolf is de 9 kHz. afstand van toepassing. Weet iemand misschien ook welke regeling op de kortegolf geldt?

## Reaktie Eksjun-Jojo FRM 7 en 8-'84

Betreffende de reaktie op het artikel vermogensmeting van mijn hand, door die "Jojo" uit Boskoop, even een wiskundeloesje, voordat iedereen in Tilburg e.o., alsmede de FRM-lezers ondergetekende uitlachen of onkunde gaan verwijten! Zoals Jojo al zei, meet je met dit schema de topspanning van de wisselspanning. De effectieve waarde bereken je dan door inderdaad door  $\sqrt{2}$  te delen. Ook is de totale weerstand van de weerstanden 50 Ohm. Welnu:

$$V = I \cdot R \Rightarrow I = \frac{V}{R}$$

$$P = I^2 \cdot R \Rightarrow P = \frac{V_{\text{eff}}^2}{R^2} \cdot R = \frac{V_{\text{eff}}^2}{R}$$

$$V_{\text{eff}} = \frac{V_{\text{top}} + 0,7}{\sqrt{2}}$$

$$\text{dus } P = \frac{(V_{\text{top}} + 0,7)^2}{50} = \frac{(V_{\text{top}} + 0,7)^2}{50}$$

en dit is wel degelijk:  $\frac{(V_{\text{top}} + 0,7)^2}{100}$  ! ! ! ! !

Hé, Jojo! Groeten van de Eksjun uit Tilburg.

## DE RHOMBIC ANTENNE

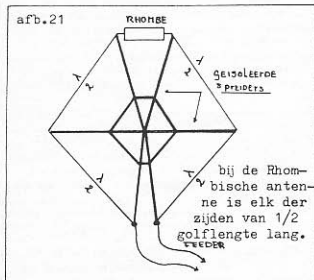

Een antenne, die slechts is weggelegd voor die hofkont onder de radio-amateurs, die de beschikking heeft over flink wat ruimte, is de rhombische antenne (fig.21). Het woord Rhombic is afgeleid van het Engelse woord rhombic, hetgeen "ruit" betekent. Wetende nu, dat elk van de zijden van deze ruit minstens een halve golflengte lang moet zijn, dan is meteen verklaard, waarom er zoveel ruimte wordt gevraagd. Hoewel de Rhombic niet zoveel toepassing zal vinden, juist vanwege het ontbreken van ruimte (of het zou een Rhombic moeten zijn voor de meterhanden) willen we hem in deze serie niet laten ontbreken. Aan het ene einde van de Rhombic zien we de feeder. Aan het andere einde wordt een afsluitweerstand aangetroffen. De feeder wordt afgestemd, dus hebben we niet met lopende golven te maken. Door de grote afmetingen van de Rhombic en de daaraan verbonden vaste opstelling is slechts ontvangst uit twee richtingen mogelijk. Het voordeel van deze antenne is de grote gain voor zwakke signalen, tot 15 dB aan toe. Maken we elk van de zijden van de Rhombic minstens 40 meter lang (= 1/2 golf voor 80 meter) dan is deze antenne bijzonder goed voor de 80,40 en 20 meterhanden. De specialiteit is de ontvangst van zwakke signalen. De hoekaankoppeling met de ruit hangt af van de draadlengte. Bij  $L = 3 \cdot X$  is die bijvoorbeeld 60 graden.

## ONTVANGSTANTENNES

In het algemeen kunnen we stellen, dat elke zendantenne tevens als ontvangstantenne kan dienen. De elsen, gesteld aan een zendantenne of ontvangstantenne lopen niet zover uiteen. Het is zaak om ze zo hoog mogelijk boven de behouwing uit te laten steken. Tevens, om zo min mogelijk verliezen door zoets als isolatielek te hewerkstelligen en tenslotte de zaken zo maken en afregelen, dat er geen kans is op storingen. Bij een zendantenne bijvoorbeeld omdat een feeder straalt. Bij ontvangstantennes, dat er geen storingen uit elektrische apparaten binnenkomen.

Als we het over symmetrische ontvangstantennes hebben, dan is het ook hier noodzakelijk om deze antenne op de kabel aan te passen, zoals ook voor symmetrische zendantennes. Bij gewone ontvangst van de broadcasting

stations wordt er niet naar gestreefd om het antenne-circuit af te stemmen. Dit is, omdat het te ontvangen gebied breed is.

Bovendien verschillen de antennes van de luisteraars onderling wel heel erg. Enige specialisatie is hier welhaast uit den boze. Iets wat ook de fabrikanten van de ontvangers in de gaten houden, want er wordt gestreefd naar een compromis. Het enige dat afgestemd is, is het rooster-circuit van de radio zelf en de koppeling met de antenne is heel losjes. De afstemming van het antenne-circuit heeft natuurlijk een flinke winst aan signaalsterkte ten gevolge. Gezien echter de legio verschillen in antennes is de eenkopsafstemming problematisch. Dit zou bovendien een extra afstemcondensator vereisen.

Voor de zendamateur kan het noodzakelijk zijn om een zwakke tegenspeler binnen te halen. Dan is er al veel meer te zeggen voor die extra afstemmer. Als dit niet

afb.22

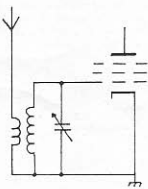

Bij de antennekoppeling van een gewone ontvanger is de antenne niet afgestemd

afb.23

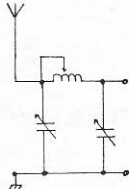

Het Collins- of Pi-filter, nu voor een ontvanger geschakeld.

afb.24

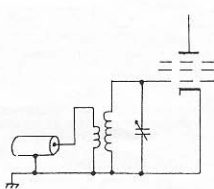

De aankoppeling van een coax-kabel op een ontvanger

Een coaxiaal-omschakeling met amphenol-plugs.

Met bekrachtiging van de spoel wordt de op A binnenkomende leiding naar punt C of punt B geleid. De Zo blijft behouden.

afb.25

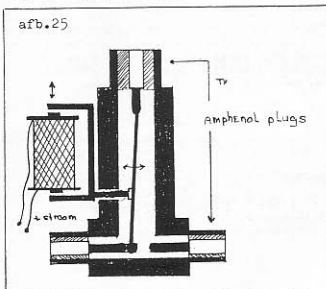

voeldoende is, dan kan ook hier -op de ontvangstzijde- een Collins- of PI filter goede diensten bewijzen. De vraag komt natuurlijk naar voren of het niet verstandiger zou zijn om er -naast de al opgezette zendantenne- een ontvangstantenne op na te houden.

In het algemeen is het echter zo, dat we niet tegelijkertijd kunnen zenden en ontvangen. Het komt er dus alleen op aan om tijdig over te schakelen van zenden naar ontvangen. Als dit uerhaupt eens vergeten zou worden, dan zul je zeker gewaarschuwd worden door een vreemd geurtje, dat uit je ontvanger opstijgt en je reukorgaan zal hereliken.

Het omschakelen met de hand heeft het risico van het oplazen van het detectordeel van je radio bij vergeten. Ook kan het je elndtrap van je zender beschadigen of ook oplazen. Het is hierom, dat amateurs de elektrische omschakeling toepassen. Makkelijker en bovendien eleganter dan de handomschakelaar. Zo'n elektrische omschakelaar zouden we kunnen laten meelopen met het inschakelen van de zender, door op de microfoon een zogenaamde Push-to-talk-switch op te nemen. Een nog mooier systeem is het om het omschakelen te laten sturen door onze spraak of door ons telegrafiesignaal. Dit is een zuiver elektronische omschakeling. Een schakeling, die dan wel zo snel moet zijn, dat de eerste lettergreep van het eerstgesproken woord niet verloren gaat. Deze manier wordt wel het "break-in" werken genoemd en vindt vooral toepassing bij SSB en CW.

Gebruiken we een coaxialekabel, dan kunnen we voor een elektrische omschakelaar het z.g. coaxrelais, zoals in afb. 25 staat weergegeven, toepassen. Voor feeders is een dubbelzijdige omschakelaar noodzakelijk -zie afb.26- en in beide gevallen moet de Zo (karakteristieke Impedantie) van de kabel of feeder konstant blijven op de plaats waar de omschakelaar van zenden naar ontvanger en vice-versa zit, anders zouden er reflecties gaan optreden.

Nu zijn kontakten dingen, die het in de buitenlucht niet lang volhouden. Verder moeten ze bij het zenden probleemloos een zekere -soms sterke- stroom kunnen verdragen. Bij de ontvanger kan het dus nodig zijn om over te gaan van symmetrisch naar a-symmetrisch of omgekeerd. Deze problematiek hebben we reeds eerder besproken.

Bij al deze schakelrichtingen is het toch wel noodzakelijk dat eerst de antenne van de ontvanger afgeschakeld wordt voordat de RF uit de zender zal gaan komen. Is dit niet het geval, dan is de kans reeel dat we met onze eigen zender de eerste huls van de ontvanger, meestal in de detectorschakeling of in de RF-versterker, om zeep helpen.

afb.26

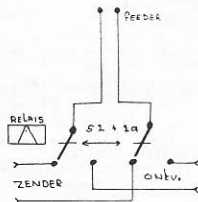

Een antenne wordt met de hand omschakeld van zender naar ontvanger. Toepassing ook m.b.v. een relais.

Het is een middel om de conversatie vlotter te laten verlopen, maar er zijn wel enige technische mogelijkheden te overwinnen. Ten eerste moeten we bij duplexen op een andere frequentie zenden dan die waarop we ontvangen. Er dient ook een goede zeefkring voor de ontvanger te worden gestuurd, die afgestemd is op de eigen zender. Voorts is het verstandig om de ontvangerantenne of in elk geval de ontvanger zelf te voorzien van een goede afscherming, zo ver mogelijk weg van de zender-antenne.

De zenderelndtrap van de zender moet ook van een degelijke afscherming worden voorzien. Deze maatregelen blijven noodzakelijk, ook als de zend- en ontvangstfrequentie ver uit elkaar liggen. Een staaltje van kunnen in dit opzicht vinden we in sommige mobilfoons. Alles is zeer compact gehouden, maar toch is de RF-installing in het ontvangerdeel voorkomen.

afb. 27

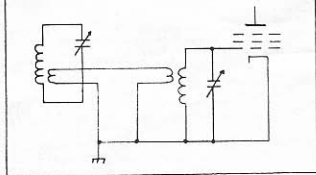

We gebruiken een afstembare tussenkring, die via een "link" op de ontvanger is gekoppeld.

# Oscillator (VFO) voor FM met Dual-gate

## Mosfet (3)

Zowel in FRM 5-'83 als FRM 6-'83 stond een V.F.O. gepubliceerd, opgebouwd rond een mosfet, de BF 900. In beide nummers was wat onduidelijkheid omtrent de aansluitdata van deze BF 900. De schakeling uit FRM 6-'83 maar eens onder de loupe genomen, gehouden, wat modificaties aangebracht en hier het resultaat:

### TEST

Op de eerste plaats en dat geldt voor alle VFO's, die geschikt zijn voor FM, dient de DC uitsterf stabiel te zijn en goed ontkoppeld voor HF. Een kleine rimpel op deze DC brengt al een deviatie (zwaai) teweeg, welke hoorbaar is als brom. Tijdens de test stond de frequentie-fijningeregeling in de middenstand en was de oscillatiefrequentie afgetrimt op 105.000 MHz. De uitgang afgesloten door middel van een dummy-load (50 Ohm) op de ingang een LF-signaal van 1 kHz, en de deviatie op 75 kHz.

Voedingsspanning: 15 Volt DC (rimpel < 1 mV)  
Opgenomen stroom: 50 mA  
Uitgangsspanning: 60 mV (top-top)  
Frequentiedrift: < 0,005 MHz, over 5 h bedrijfstijd

De frequentiedrift meerdere malen bepaald vanaf een "koude" start tot een maximale bedrijfstijd van 5 h.

Op een doorsnee tuner (AKA AT2450) over deze 5 h. geen drift bemerkt. Zolang een doorsnee tuner geen drift aangeeft, is deze verder niet meer interessant.

Op een counter (resolutie 0,001 MHz.) na 1 uur een drift van 0,005 MHz., daarna tot aan de 5 h. geheel vrij van drift.

### BOUWTPS

- Gehruik een goede kwaliteit dubbelzijdig epoxyprint, waarvan 1 zijde dienst doet als massavlak. Op de punten "A" een doorverbinding naar dit massavlak.
- Gehruik geouderde componenten, daar deze zich in de praktijk stabieler gedragen. Bulg de aansluitdraden van de componenten subtiel op maat m.b.v. een puntheftang en voorkom altijd spanningen van mechanische aard. Houdt de aansluitdraden altijd zo kort mogelijk. Mechanische spanningen uitlen zich in de praktijk vaak als frequentiesprongtjes, resp. frequentiedrift.
- Wikkel de spoel -een spoel moet altijd rond zijn- op een spiraalhoortje van 8 mm. en neem als spatie 1 mm.  
De aansluitdraden dienen een lengte te hebben van 8 mm., welke wordt hemeten vanaf de axiale hartlijn van de spoel tot aan de print. Zie tekening.  
Neem voor de draad liefst verzilverd of anders vertind Cu-draad van 1 mm.
- Op de plaats voor het huis van de mosfet wordt een gat gehoord van 5 mm., zodat dit huis ligt verzonken in de printplaat en de aansluitlatten rusten op de koperhaan.
- Na het bestukken wordt de oscillator in een metalen behuizing ondergebracht, zodanig dat het massavlak goed metallisch contact maakt met de bodem van de behuizing.  
Gehruik voor het fixeren van de print M3 houtjes met moeren en voor de aansluitingen uit met afgeschermde kabel (bijv. RG 174/U).

### COMPONENTEN

#### Weerstanden:

=====

1: 100 kOhm  
2: 220 kOhm  
3: 150 Ohm  
4: 47 kOhm  
5: 47 kOhm  
6: 47 kOhm  
7: 100 Ohm

#### Condensatoren:

=====

1 t/m 4, 6 en 14: 1 nF ker.  
5: 100 uF elco 25 V  
7: 0,1 uF MKS  
8: 2,7 pF ker. (zwart)  
9: 3,3 pF ker. (zwart)  
10: 4,7 pF ker. (zwart)  
11: 10 pF ker. (zwart)  
12: 18 pF ker. (violet)  
13: 3,9 pF ker. (violet)  
15: 1 nF ker. (rood)

#### Overlgen:

=====

T1: BF900

D: cap.diode BB222 of eq.

PM: pot.meter lin.kool 10 kOhm

T: folietrimmer (grijs) 40 pF

FX: verkensneusje 6-gats, 5 gaten vullen met geom. Cu-draad 0,5 mm.

VR: regulator 78L09 of 78L08

L: spoel, 4 wdg., draad 1 mm. (zie tekst)

Alle weerstanden metaalfilm (1/4 W 1%), behoudens R5 welke een koolweerstand moet zijn (1/4 W. 5%). De kleur genoemd achter de capaciteitswaarde is het temperatuurscoefficient van de condensator.

Een oscillator moet altijd ondergebracht worden in een geheel afsluitbare metalen behuizing en laten volgen door een goed gedimensioneerde volgtrap(pen), zodat terugwerking op de oscillator minimaal is.

Veel succes met de bouw. Zinnvolle reacties e.d. zijn altijd welkom en kunnen gericht worden aan (retourpostzegel meezenden):

VEROBB, POSTBUS 230, 3720 AE BILTHOVEN.

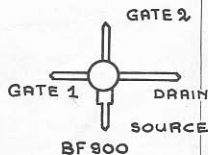
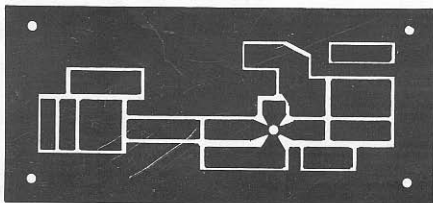
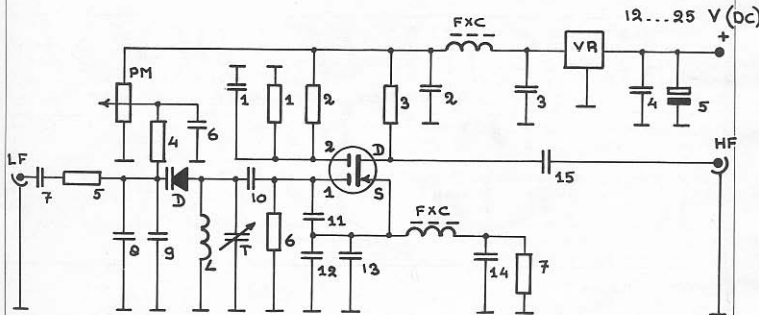

BOVENZIJDE ↑

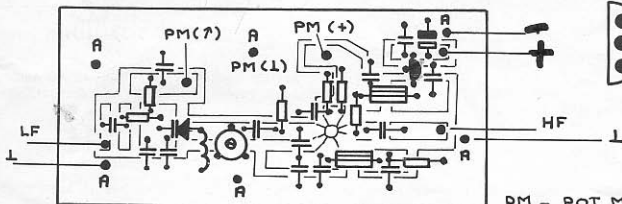

PM = POT. METER -  
AANSLUITING

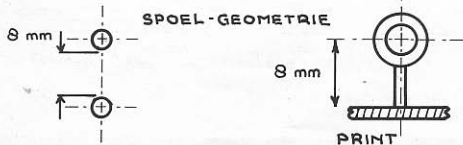



De nieuwe wet verbiedt straks ook de handel in HF-apparatuur, bouwpakketten, printen enz. en ook het adverteren ermee, dus dit is de laatste advertentie en de laatste kans om nog wat in voorraad te nemen.

#### 5 WATT FM-ZENDERPRINT

\*\*\*\*\*

DUBBELZIJDIGE print voor de bouw van de FM zender uit FRM Juni 1984. Zowel stuurzender als de oscillator op dezelfde print. Aansluitmogelijkheid van een PLL. De print is geboord en wordt geleverd met een componentenopstelling. De laatste kans!!  
Neem er een paar in voorraad.

Prijs per stuk ..... Fl. 25,00

Prijs per 5 stuks ..... Fl.100,00

Alleen de print van de 5 Watt zender kan via de Giro besteld worden door het bedrag over te maken op Giro: 909515 t.n.v. A.Debels, Postbus 10252 1001 EG Amsterdam.

Dezelfde zender als bouwpakket. De laatste 3 !!

Prijs onderdelenpakket + print ... Fl. 75,00

Print voor de bouw van een lineair. Zowel geschikt voor de MRF 238 als voor de BLY 87,88,89. Voor beide transistoren is een componentenopstelling leverbaar.

Nog maar een paar printen!!!.....Fl. 15,00 per stuk.

#### RESTANTEN ONDERDELEN

\*\*\*\*\*

Voor de zelfbouwer!! Pakket trimmers. 65 keramische trimmers (Amroh en Arco) plus 45 folietrimmers. Van 20 tot 180 pF.

Slechts 1 pakket.....Fl. 65,00

Pakket transistoren:

9 x 2N3553...10 x 2N4427...25 x 2N918...5 x BFY90..Fl. 35,00 een prikkie dus!

Partij vertind koperdraad:

300 gr. 1,5mm....250 gr. 1mm....4 kg. 0,8mm....2 kg. 0,6mm.

Spotprijze:.....Fl.20,00

**50% KORTING**

Opbergladebakjes: per element Fl. 5,00

Zelfbouw 5-10 Watt monoversterkertje in kast. Alleen al de kast kost meer:

Fl. 20,00

Verder nog wat HF connectors, chassisdelen en koppelkabels.

LET OP !!!!! DIT GAAT ER OOK UIT !!!!!

**OCCASIONS**

REGELBARE VOEDING: MONACOR type PS430.

Topapparaat uit deze serie. Regelbaar 0-20 Volt. Stroom continue 20 Amp. piek 30 Amp. Met Volt en Amp. meter. Beveiligd tegen kortsluiting, overbelasting en oververhitting

!!!!!! Gewicht 11 KG. Dus wel even ophalen!

Prijs:.....Fl. 250,00

#### FREKWENTIETELLER

\*\*\*\*\*

Het oude model uit het FRM. Frekwentiereik 20 KHz. tot 1 GHz. Ingebouwd in kast met voeding. Fl. 100,00

VOOR DE KENNERS!!!!

\*\*\*\*\*

NARDA DUMMYLOAD type 376 BNM. 40 Watt. DC 12,4 GHz. !!!! N-Connectoraansluiting. Fl. 200,00

INLICHTINGEN TEL: 020-320807

Het gaat hier om restanten, dus maak geen geld over via de giro !!  
Eerst even bellen en bestellen.

Alleen de printen worden per post verstuurd. De rest moet zelf worden afgehaald.

# VOOR UW TIENTJE VANGEN WE DE EERSTE KLAP OP



**H**et dumpen van radio-actief afval gaat door. De strijd ertegen door Greenpeace ook. Voor één tientje van u, vangen we straks de eerste klappen op. Waardoor het dumpen publiciteit krijgt, en dus wordt bemoeilijkt. Dat vechten doen we altijd zonder wapens. Maar zonder dat tientje redden we het niet.

U blijft thuis, maar helpt ons met minimaal 'n tientje. Méér geld geven mag ook, graag zelfs. U wordt 4 x per jaar op de hoogte gehouden met onze Greenpeace kwartaalkrant. Bedankt, u hoort nog van ons.

Deze bon opsturen naar Greenpeace Nederland, antwoordnummer 10734, 1000 RA Amsterdam. (Postzegel niet nodig). Bellen mag ook: 020-236545 U krijgt per omgaande 'n acceptgiro en bent donateur. **GREENPEACE**

Naam: \_\_\_\_\_

Adres: \_\_\_\_\_

Postcode: \_\_\_\_\_ Plaats: \_\_\_\_\_

84-00-107

## IK BLIJF THUIS, MAAR HELP GREENPEACE



# jingle machines

# fa. simrek

Herenstraat 1<sup>a</sup> - 3911 JA Rhenen  
Telefoon 08376-6376

## HET GROTE NIEUWS!!!

### De FTM T500 serie

### Een belevenis op het gebied van jingle-machines.

### Vraag nu de uitgebreide informatie-folder aan bij de Firma SIMREK

#### SIMREK DIRECT DRIVE DRAAITAFEL

Deze direct drive draaitafel heeft een starttijd van 0,2 sec. en is door zijn minimale feedback een probleemloze draaitafel voor „de studio“ of „drive in show“

prijs f 839,-

#### MAXELL TAPE

Met een spoeldiameter van 18 cm, totale speelduur maar liefst 6,5 uur bij een snelheid van 9,5 cm/s, stuurt bij 0dB input plus 3dB uit!

prijs f 27,50

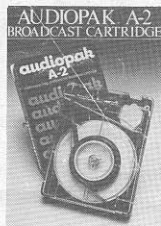

#### AUDIOPAK CARTRIDGES

ALLÉÉN IN NOVEMBER f 9,50 min. afn. 10 stuks

Audio-Pak A-2 een professionele broadcast cartridge. Ervaring sinds eind 50er jaren. Professionele bandgeleiding met uiterst kleine fouthoek. Speciaal ontworpen aandruk-vil-tjes. Bandtransport vergrendeling. Het A-2 model heeft zijn betrouwbaarheid in de afgelopen 20 jaar duidelijk bewezen!

De fa. SIMREK richt ook compl. studio's in. Voor een vrijblijvend gesprek met één van onze mensen kunt u contact opnemen.

PS: Nu ook leverbaar Cartridge opbergsystemen

Lab-tape f 89,- / 10 kanaals stereo broadcastmengtafel f 1595,- / stereo-coder f 249,- / Bestel-, Kantoer-, en Afhaaladres: Herenstraat 1a, Rhenen (Utr.) Postorder-service binnen 24 uur door geheel Nederland. U kunt ons bellen van maandag tot en met zaterdag (ook 's avonds)!

Alle prijzen zijn excl. BTW - Prijswijziging voorbehouden