

F.R.M.

TIJDSCHRIFT OVER VRIJE MEDIA

Verschijnt 10 x per jaar

LOSSE NRS. FL. 5,25/BF.105,-

13e Jaargang nr. 6: JUNI 1986

FREE RADIO
MAGAZINE

&
TV

ANGLES

... FL. 5,-

DEKEN

IN DIT F.R.M. O.A.:

LASERSCHIP VERKOCHT AAN E.A.P.

TECHNIEK: BEATRONIC BT 16

MENGVERSTERKER VOOR ZELFBOUW

Minipos
P. Stuk
3 Stuk



**jingle
machines**

fa. simrek

Herenstraat 1 a
3911 JA Rhenen (Utr.)
tel.: 08376-(1)6376

de neuk

Het doel van reclame maken is opvallen en aandacht vragen.

Gesproken en gezongen reclame-spots van de fa. Simrek doen dit.

FRM

PRIJS ABONNEMENT:

FL. 22,50 voor 5 nummers

Juli 1986 t/m dec.1986

Losse nummers: FL.5,25 / BF.105,- per stuk

Vóóruit te voldoen op postgiro
35 38 279 t.n.v. José Herps /
Free Radio Magazine te Amsterdam

UITGEEFSTER / EINDREDAKTRICE:

José Herps

Uiterste **sluitingsdatum** inzendingen kopij:

16 juni 1986

Verschijningsdatum nr. **7: 7 juli 1986**

De inhoud van het FRM komt voor een groot gedeelte tot stand door inzendingen van de lezers. Deze niet-redactionele artikelen behoeven niet met de mening van de uitgeefster overeen te stemmen. Het geheel of gedeeltelijk overnemen van de inhoud van het FRM is niet toegestaan zonder voorafgaande schriftelijke toestemming van de uitgeefster. Inzendingen/Advertenties zijn voor verantwoording van de inzender c.q. adverteerder.

Drukkerij:

Nimo Druk Monnickendam

INHOUD:

Pag.:

- OMSLAG: SCHAALMODEL VAN DE "MAGDA MARIA" DOOR KEES BORREL.
4. VRIJE RADIO & TV IN NEDERLAND
 5. RADIO CALDONIA - ROTTERDAM
 6. STAD CENTRAAL + LOKAAL ROTTERDAM
 7. PROVINCIE UTRECHT
 8. DE NOORDELIJKE PROVINCIES
 11. UIT DE WAARD
 14. BELGIE
 15. BOEKBESPREKING: "VRIJE RADIO IN VLAANDEREN" DOOR LUK STANDAERT
 16. DX-RAPPORTEN
 18. KORTE- EN MIDDENGOLF NIEUWS
 28. VAAR MEE MET S.M.C.
 31. PLAATBESPREKING: MONIQUE ALBUM
 32. TUSSEN WAL EN SCHIP
 35. REAKTIES VAN LEZERS
 38. TECHNIEK: MENGVERSTERKER

Vul in die bon en stuur hem op. (FL. 22,50 VOOR 5 NUMMERS) ✂

**NOTEER MIJ
ALS
ABONNEE!**

**FREE RADIO
MAGAZINE**



Naam: _____

Adres: _____

Postcode: _____

Woonplaats: _____

Ik betaal: •Hierbij kontant fl. 27,- (aangetekend!)
•Met bijgevoegde girobetaalkaart
•Met bijgevoegde Eurocheque
(Denk aan het nummer op de achterkant!)
•Direkt op giro 3538279

(Doorhalen wat niet van toepassing is)

Postbus 10252 - 1001 EG Amsterdam
TEL. 020 - 327464

AFSPRAKEN

Daar ben ik weer, lichtelijk gebruind door de Spaanse zon en klaar om er nog een half jaartje tegenaan te gaan.

Uit sommige reacties, die hier binnenkomen, blijkt dat de toekomst van het F.R.M. toch nog niet helemaal duidelijk is. Voor die mensen zal ik de zaken nogmaals op een rijtje zetten.

De beslissing om het F.R.M. te verkopen aan een andere uitgever is al gevallen, dus het is in ieder geval zeker, dat ikzelf er in 1987 niet meer mee door zal gaan. Momenteel zijn er onderhandelingen gaande met twee potentiële kopers, waarvan een vrijwel zeker het blad over zal nemen. De uiteindelijke beslissing zal deze maand genomen worden. Bij de overdracht houd ik niet alleen rekening met de som, die geboden wordt, maar ook met de mogelijkheden, die de nieuwe uitgever te bieden heeft voor het blad en de lezers.

Er is dus geen enkele reden om aan te nemen, dat er problemen zouden zijn in verband met de overname van het FRM of zelfs een faillissement, zoals een van de briefschrijvers in dit nummer oppert. Als het zo slecht zou gaan met dit blad, was ik er heus wel eerder mee opgehouden en dan zou er ook geen belangstelling zijn om het over te nemen.

Wat ik voor de rest van het jaar wel op prijs zou stellen, is wat meer medewerking van de lezers. Zo is er momenteel weer eens een schrijvend tekort aan reportages over stations. Af en toe krijg ik wel eens aanvragen van stations of er iemand langs kan komen voor een reportage. Als er dan gevraagd wordt of ze zelf niet iets in kunnen sturen, wordt dat steevast beloofd, maar haast nooit gedaan. Dat is natuurlijk vervelend, want je moet er als redakteur toch rekening mee houden, dat er iets binnen kan komen. Als je dus niet van plan bent iets in te sturen, belooft het dan ook niet.

Waar ik tenslotte nog even op in wil gaan, is de kat, die ik kreeg van Freewave redakteur Ton van Draanen in verband met het interview met Ferry Eden. Bij het aanleveren van de kopij voor dit interview door Hans Knot is er geen sprake geweest van het feit, dat het stuk eerst in Freewave geplaatst moest zijn of van het plaatsen in delen. Misschien dat je volgende keer eerst even kunt bellen, Ton, om te vragen hoe een en ander is afgesproken.

Veel leesplezier weer met dit FRM en tot volgende maand.

JOSE.

TE KOOP

- Ontvangers en meetapparatuur (o.a. Racal, Murphy, Marconi, Philips, Tectronics).
- Onderdelen voor zenders van 1 Wt/m 25 kW! (trafo's, buizen, spoelen, condensatoren)

Tel. 01652 - 2699

PHILIPS 130Y-33-MODULE: 100 mW IN 25W UIT	FL. 165,-
PHILIPS BLX-15	FL. 175,- / BLW-60
VOEDING: 13 VOLT - 30 AMP. (KONTINU)	FL. 40,-
VERSTERKER: ONKYO A-65: 2X250W (40HM) 2 JAAR	FL. 400,-
oud. NIEUWPRIJS FL. 2100,-; NU.....	FL. 900,-
BOXEN: 2 PEAVEY ZANGBOXEN (124X30X21)	
2 X 250 WATT. NIEUWPRIJS FL. 1100,- PER STUK	
PRIJS NU DE TWEE.....	FL. 900,-
MARANTZ 1060 VERSTERKER (2X60W)	FL. 150,-
TEL. 010-4299985.	

JINGLE POWER!

Top Format Productions b.v. annonceert met trots de associatie van haar bedrijf voor West-Europa met



Jam is de grootste, beste en meest creatieve jingleproduktie maatschappij ter wereld en marktleider op het gebied van station calls. In Engelstalige landen als de U.S.A., Groot Brittannië (BBC), Australië en Canada zijn Jam-jingles veruit favoriet bij de nationale en lokale omroepen.

Jam's explosieve jingles zijn nu ook voor de Westeuropese markt verkrijgbaar via onze organisatie. Duitse, Franse en Nederlandstalige zang en mixages vinden vanaf heden plaats in Nederland onder Top Format's produktieleiding. Keuze uit tientallen pakketten.

Demo's, alsmede lokale, regionale en nationale tarieven en kondities op aanvraag.

Top Format Productions b.v.: JAM's vertrouwen waard. Uw vertrouwen waard!

Natuurlijk blijft Top Format ook Westeuropese agent voor:



- * Production Music Libraries.
- * Sound Effect Libraries.
- * Jingles/Station Calls.
- * Concept Commercials.



- Amerika's meest toonaangevende production music library voor:
- * AV/Film/Band-diaprogramma's.
 - * Radio- en TV-commercials.

Top Format. Aan de top als trendsetter en Benelux-marktleider in de ontwikkeling en produktie van nationale (S.T.E.R.) en lokale radiocommercials en jingles.

Wij noemen ons niet zomaar "De succesformule voor radio in West Europa!"

Voor meer inlichtingen belt of schrijft u naar onderstaand adres. Vraag naar Ren Groot of Bart van Gogh.

TOP FORMAT productions b.v.

An exclusive, original service to the broadcast & advertising industry.



Top Format Productions b.v. Wilhelminapark 1, 2012 KA Haarlem, The Netherlands.
Postadres: Postbus 6040, 2001 HA Haarlem, The Netherlands. Tel. 023-320640/310522/318353. Telex 41605 tkom/top.

VRIJE RADIO & TV IN NEDERLAND

A.N.T.I.T.R.O.S.

Dankzij verrijkingen als kabel- en abonneetelevisie is het de kijker tegenwoordig mogelijk te kiezen uit een breed scala van zenders. Wanneer men vergelijkbaar steekt de Hilversumse programmering kwalitatief gezien wel zeer schril af tegen, inzonderheid, de Belgische en de Britse. Er zullen dan ook talloze kijkers zijn, die niet of nauwelijks gebruik willen maken van de diensten (?) die de Nederlandse omroepers aanbieden. De logische gevolgtrekking, die men dan kan maken, is dat die groep kijkers niet hoeven te betalen voor een produkt, dat niet wordt afgenomen..... Helaas, de Wet op de Omroepbijdragen stelt, dat men verplicht is een bijdrage te betalen "op grond van de aanwezigheid van een ontvangstinrichting": wat en of men ontvangt is dus niet relevant.

Er is voorzien in een optie tot verzegeling van het ontvangsttoestel, waarna men wordt vrijgesteld van betaling: echter wanneer deze verzegeling heeft plaatsgevonden, kan vanzelfsprekend niets meer worden ontvangen. Het alternatief van een kabelabonnement zonder Nederlandse zenders behoort ook niet tot de mogelijkheden, omdat het Ministerie van W.V.C. de doorgifte van het Nederlandse zenderpark via de kabel verplicht heeft gesteld. Dat er in Nederland sprake is van een omroepmonopolie, is op zich al bedroevend. Dat deze situatie krampachtig in stand moet worden gehouden door afname van het produkt op slinkse wijze verplicht te stellen, tart waarachtig iedere beschrijving!

Alsof het bezit van een brievenbus zou verplichten tot een abonnement op twee dagbladen -met als enig alternatief verzegeling van die brievenbus vanwege de overheid: ten gevolge waar-

van iedere andere postbestelling onmogelijk is.....

Dat deze situatie indruist tegen alle fatsoensbeginzelen mag duidelijk zijn. Bovendien is het -volgens de Europese Commissie- in regelrechte tegenspraak met het Verdrag van Rome! Volgens dit verdrag, artikel 10, lid 1, heeft namelijk "eenieder (...) recht op vrijheid van meningsuiting. Dit recht omvat de vrijheid een mening te koesteren en de vrijheid om inlichtingen of denkbeelden te ontvangen of door te geven, zonder inmenging van overheidswege en ongeacht grenzen." Kortom, men pleit voor zogenaamde segmentering: de samenstelling van het programmapakket wordt bepaald door de mediaconsument -en niet door de overheid! Waarschijnlijk zou dit de genadeslag betekenen voor het Hilversumse zuilensysteem, dat toch al schudt op de bedenkelijke grondvesten. Het heeft er dan ook alle schijn van, dat voornoemde wettelijke regeling opnieuw slechts een futiele poging is het "unieke" vaderlandse omroepsysteem te beschermen: tegen beter weten in.

Hoe lang nog moet de Nederlandse kijker wachten op de erkenning van zijn keuzevrijheid?

U.S. NIELSEN RATINGS ESQ.
namens de
A.N.T.I.T.R.O.S.
(Algemeen Nederlands Technologisch Instituut voor de Totale Reorganisatie van het Omroepsysteem),
HOLENDRECHTSTRAAT 11-2,
1078 TM AMSTERDAM.

ROTTERDAM: HET BEGINT ER WEER OP TE LIJKEN.

RADIO EXCLUSIEF

Beste lezers,

Een beetje late reactie, maar toch even reageren op het artikel in het januari-nummer van '86, waarin stond, dat er in Rotterdam niets meer te beleven viel. Welnu, er is in Rotterdam zoveel gebeurd, dat er wel iets nieuws moest komen. En eindelijk, na weken van voorbereiding, is er Radio Exclusief, een zondagstation, dat in de toekomst 24 uur per dag wil gaan uitzenden.

Volgens een woordvoerder van Exclusief gaan ze het zo professioneel mogelijk aanpakken. Een klassestation is mijn persoonlijke mening; klasse jingles en idem programma's en non-stop.

De medewerkers in volgorde van opkomst:

Ferry van Loon, Hans van Dam, Simon de Groot, Roy Scherpenzeel en Eric in 't Veen.

Ander "leuk" nieuws is, dat de drie eerstgenoemden een korte carrière hadden bij Atlantic-Schiedam.

Nog meer Rotterdams nieuws is, dat Amerika Radio definitief verdwenen is. Platen en apparatuur zijn foetsie. Verder is alles zoals het was in Rotterdam.

FRED LAMPOEN-ROTTERDAM.

(Op de foto Ferry van Loon in de livestudio van Radio Exclusief FM 99.70 MHz)

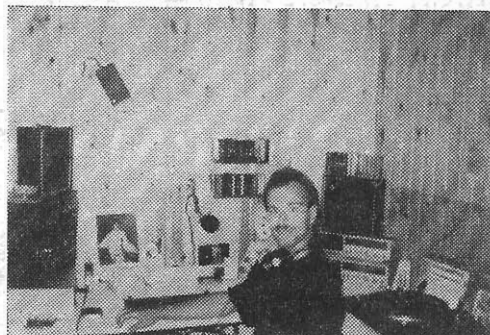

OVERZICHT ROTTERDAMSE MUZIEKSTATIONS JUNI 1986

FREQ.	M/S	STATION	ADRES	POSTCODE	TELEFOON
91.1	M	TRANSATLANTIC	POSTBUS 22164	3003 DD	
91.8	S	MAASSTAD	POSTBUS 65027	3002 DA	
94.8	S	EXCLUSIEF	POSTBUS 54188	3008 JD	4866618
99.4	M	FUNKY POWER	POSTBUS 27062	3003 LD	4660218
99.8	M	CENTRUM	POSTBUS 42637	3006 DC	
100.0	M	VERONA	POSTBUS 34075	3005 GB	
100.4	M	ELBO	POSTBUS 31161	3003 HD	4657759
102.4	M	ATOOM2	POSTBUS 28552	3003 JB	
105.8	S	FREE RADIO R'DAM	POSTBUS 57890	3008 BZ	4830601
106.0	S	LOKAAL	POSTBUS 33161	3005 EB	4182650
106.5	S	TUINSTAD	POSTBUS 28552	3003 JB	
106.8	S	AMOR	POSTBUS 28552	3003 JB	4124321

Naar aanleiding van uw oproep in F.R.M. van maart ben ik eens uitgebreid gaan luisteren naar de Rotterdamse piraten. Eerst heb ik alle stations genoteerd, maar later heb ik besloten om de slechte (met brom, overmodulatie of schunnig geblar) weg te laten. Hierbij een lijst met gegevens van stations, die ik wel het aanhoren waard vond.

LUISTERAMATEUR DE BLAUWE BANAAN,
POSTBUS 28552, ROTTERDAM.

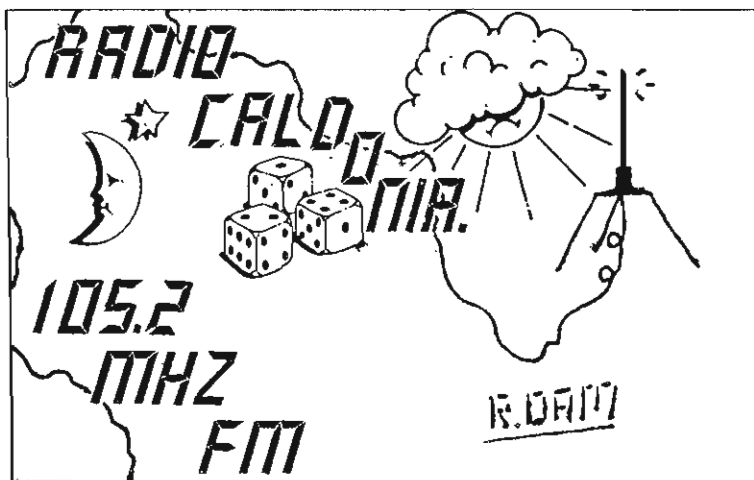

Sinds enkele maanden zendt Radio Caldonia weer uit op 105.2 MHz FM, nadat zij op donderdag 20 februari 1986 uit de ether werden verwijderd. De uitzendingen gebeuren iedere vrijdag, zaterdag en zondag met de volgende programmering:

13-22 Nonstopmuziek (vr.)
13-22 Nonstopmuziek (za.)
12-17 Nonstopmuziek
17-18 Tommy van Leeuwen
18-19 Rob Verhoef/Eric van Vliet (Mixprogramma)
19-20 Robbert van Veen
20-21 Raymond Hifi
21-22 Mark Star

De nonstopmuziek wordt verzorgd door: Martine, Robbert van Veen en Tommy van Leeuwen.

VERLEDEN.

Het begon zo'n 5 jaar geleden onder de naam "Radio Chicago", heel amateuristisch met een stentor op 98 MHz met een hoop brom en

een ontzettend dof geluid. Om over de storing maar niet te spreken!

Na enige tijd werd het vermogen groter en werd de nodige ervaring opgedaan om een stuk beter uit de hoek te komen. Ook kwamen er wat reclames en het station groeide aldoor. Een tijdje later werd de zender op een 14 etages hoge flat geplaatst, hetgeen het bereik aanzienlijk vergrootte. Dat heeft echter niet lang geduurd, want na ongeveer 4 weken werd Radio Chicago door de politie van die flat verwijderd.

Pas enige tijd later slaagden de heren er weer in het station opnieuw te starten. Omdat dit keer de zender in een laagbouw pand stond opgesteld, waren de medewerkers niet zo tevreden over het bereik. Maar gezien de vorige ervaring viel Tommy's voorstel opnieuw naar

een flat te gaan ook niet in goede aarde. Er werd geëxperimenteerd met President Radio, wat uiteindelijk ook niets opleverde. Dus werd besloten helemaal opnieuw te beginnen met een schone lei onder een andere naam. Radio Caldonia was geboren met een nieuwe opzet en een geheel nieuwe stijl.

Toch werd de zender weer geplaatst op een 8 etages hoge flat met alle gevolgen vandien: na enige weken werd medewerker Tommy van Leeuwen bij het plaatsen van een nieuwe antenne door de politie betrappt.

Ongeveer 4 dagen later waren de nieuwe spullen weer aangeschaft. Radio Caldonia begon met frisse moed en is in de weekeinden nog steeds radio-actief. Aan de reacties te horen valt het station in de smaak en hopelijk houden ze het nu langer uit!

EEN MEDEWERKER

CALDONIA

P.S. We kunnen nog enkele medewerkers gebruiken. Heb je interesse en woon je in de buurt van Rotterdam-Noord/Oost, dan kun je telefonisch contact opnemen via 010 - 420.61.41 of 456.01.79.

RADIO STAD CENTRAAL

In het F.R.M. nr. 4/5 las ik weer eens iets over Rotterdam, namelijk dat er niet zoveel meer te beleven valt. Nu is dat inderdaad wel zo, want buiten Trans-Atlantic Radio, Amor, Free Radio Rotterdam en Centrum valt er nu niet zo erg veel meer te beluisteren.

Er zijn nog wel een paar buurtstation, die de ether een beetje vervuilen en F.R.R. begint mij eigenlijk ook wat te vervelen met vaak dezelfde en bovendien veel nonstop, hoewel de programma's wel redelijk zijn.

Amor komt bij mij 90% binnen, maar diep in de ruis, hetgeen volgens mij aan de slechte stereocoder ligt. Voor de rest slechte tot redelijke programma's met weinig info.

Trans-Atlantic met veel nonstop en af en toe zeer goede programma's met aardig wat info.

Op een zaterdagmiddag zat ik echter naar Trans te luisteren. Ik draai altijd een beetje aan die radio, omdat ik er toch nooit vanaf kan blijven en toen ik een slag naar beneden draaide hoorde ik een knetterhard signaal met een zeer goede modulatie ala FRR. Ik bleef een uurtje of drie hangen en hoorde een zeer goed overgaande non-stop en een redelijk tot goed programma van een DJ, die blij leek te zijn met het harde signaal. Hij gaf de programmering door van het station, waarvan ik de naam goed kan onthouden, omdat hij volgens mij is afgeleid van reeds bestaande stations, namelijk Radio Stad Centraal Rotterdam.

ONTVANGST RAPPORTEN,
VERZOEKJES, REACTIES
POSTBUS 33161 3005 ED

ROTT- 1 81

ROTT- 1 81
ROTT- 1 81
ROTT- 1 81
ROTT- 1 81

WEL GE-
ZELLI'G MET
LOKAAL??

RADIO Lokaal
PROJECTMERWIG

Elke Vrijdag
LOKAAL RADIO
voor ^{WAG} beter geluid!
IN STEREO!

P.O. BOX 33161

RADIO LOKAAL
POSTBUS 33161

3005 ED ROTTERDAM

TEL.: 4182650

Nu even de programmering, zoals deze DJ die doorgaf: elk heel uur nieuws (zelf voorgelezen), een demoprogramma, informatie over gebeurtenissen in Rotterdam en veel verkeersinformatie. Naar aanleiding van die paar uurtjes, die ik heb zitten luisteren, denk ik dat dit station hard op weg is het hele Rotterdamse radiowereldje voorbij te streven. Overigens moet ik er wel bijvertellen, dat dit een weekendstation is, dus men zendt uit op vrijdag, zaterdag en zondag en wel exact op 90 MHz. Ik zou zeggen: als je in Rotterdam of omgeving woont, luister dan eens. Dit was de mening van een luisteramateur, die zelf wel eens DX't op de 103.6 MHz.

PETER DE L.
THE ROCKER IN ROTTERDAM.

In Rotterdam wemelt de ether van radiosignalen, ieder station wil zo veel mogelijk luisternars bereiken, en daarom kiezen ze voor de "standaard" top veertig formule. De medewerkers van radio Lokaal kozen bewust voor een nieuwe opzet: Een programmering waarin vrijwel alle muziekstromingen zijn vertegenwoordigd, op oncommerciële basis, en afgewisseld met blokjes informatie. De programmering van radio Lokaal blijft een succes, steeds meer mensen kiezen voor het alternatief op de Rotterdamse radio, Radio Lokaal.

Programma-opzet

Elke Vrijdag.

17.00-18.00	Ron van Dijk Een kei als van Dijk.
18.00-19.00	Rob van Vijk Terug in de tijd.
19.00-20.00	Rob van het Hof Music way.
20.00-21.00	Tonio Jurney Non-stop discoparty-deel 1.
21.00-22.00	Hans de Jong Non-stop discoparty-deel 2.
22.00-23.00	Cjubie Dacosta Dacosteren.
23.00- 0.00	Ronald de Groot Stappen met de Groot.
0.00-1.00	Non-stop muziek.
1.00-2.00	Non-stop muziek.

PROVINCIE UTRECHT IS SAAI!

Jawel, op radiogebied is in de provincie Utrecht niets meer te beleven. Zelfs vanuit de stad "of the heart of Holland" is niets te horen. Hadden we vroeger in Utrecht nog Radio Contact en Radio Midstad, hebben we tegenwoordig nog wat kleine turks- en nederlandstalige stations, wat velen nu niet bepaald als hun favoriete muziek beschouwen, ook ondergetekende niet.

Nu vraag je je misschien af, waarom die stations niet meer bestaan. Voor Contact ligt dit simpel: te vaak opgepakt, dus geen zin meer en dit geldt ook voor andere niet-genoemde stations.

Voor Radio Midstad ligt dit heel anders: nadat dit station voor de laatste keer was opgepakt (dit keer inclusief studio met relais-zender -verraderswerk, wordt gezegd?) hebben ze besloten met de uitzendingen te stoppen en 'n zendmaching aan te vragen. Deze machtiging kregen ze niet, maar Domroep, voorheen een TV-piraat, kreeg deze machtiging wel onder voorwaarde, dat Midstad samen met hen ook uitzendingen zou gaan verzorgen, echter alleen op kabel.

Nu komt echter het probleem: in de geweldige provincie Utrecht hebben we nog niet eens een regionale omroep, laat staan dat daar ook nog andere stations d.m.v. deze regionale omroep zouden kunnen uitzenden. En alsof dit nog niet genoeg is, zijn er ook nog problemen tussen Domroep en Midstad, omdat Domroep niet wil gaan uitzenden met Midstad.

Door deze geschiedenis zal er voorlopig niets van Domroep gehoord worden, omdat deze jongens geen rooie cent te makken hebben, in tegenstelling tot Midstad. Het enige, dat er totnutoe tot stand gekomen is, zijn vele vergaderingen, die de ene keer nog meer vastlopen dan de andere keer. Er zullen dus nog wel vele vergaderingen volgen. (Dit alles uit betrouwbare bronnen)

Nu dan nog even de gemeente Nieuwegein, waar ondergetekende zijn onderkomen heeft gevonden. Ook hier hebben we radiozenders gehad, zoals Radio Noord en als laatste Radio Soundwave. Ook van Soundwave al meer dan een jaar niets meer vernomen, al werd er door dit station wel gezegd, dat ze terug zouden komen. Voor de goede orde moet ik wel vermelden, dat beide stations wel hebben geprobeerd legalisatie aan te vragen. De mensen, die op de hoogte zijn van B&W van Nieuwegein, zullen wel weten wat het antwoord is. Je raadt het: nul komma nul dus.

Het enige radiostation, dat nog leuk is om te beluisteren, is Radio Horizon (100.8 MHz), dat alleen op zaterdag van ca. 19.00 tot 02.00 uur uitzendt. Echter soms met zo'n beroerde modulatie, dat je er niet goed van wordt en het zendbereik gaat niet verder dan een straat of 10. Misschien kunnen ze met wat technische hulp meer bereiken.

Op zondag is ook nog te beluisteren Radio Atlanta vanuit Schoonhoven (105.4 MHz), echter ook weer met zo'n zwak signaal, dat je ze alleen kunt ontvangen met een goede antenne op het dak.

Degenen, die dus een gewoon dipool antennetje (van draad) bezitten of een draagbare radio, kunnen alleen naar de Grote Vergrijzer Radio 3 luisteren, die hier gelukkig op zo'n 5 plaatsen op de band te horen is en dat allemaal van Lopik, dus die programma's kunnen we niet missen!

Zoals ik in het begin al zei: de provincie Utrecht is saai en dan praat ik alleen nog maar over radio. Ikzelf wil graag aan de vergrijzing van Radio 3 ontkomen, dus daarom luister ik zeer vaak naar Radio Monique (963 kHz), al laat het signaal wel eens te wensen over en in de avonden nachturen naar Delta Radio (90.1 MHz) vanuit Nijmegen, dat een flitsend station is.

Tot zover mijn verhaal over Utrecht.

Ik wil hierbij nog 2 oproepen doen:

A) Wie heeft er plannen of wil met mij een radiostation oprichten in Nieuwegein, zodat we er een "sfeervolle" stad van kunnen maken? Als er van Radio Horizon mensen zijn, die dit blad lezen: ik wil ook wel samen met jullie wat gaan doen als D.J., annex technicus.

B: Mijn tweede oproep is van technische aard. Wie kan mij technische informatie verstrekken over het leggen van een relais station verbinding, zoals de zender, de antenne, de ontvanger, het afregelen en nog veel meer. Wie mij aan deze informatie kan helpen kan schrijven naar het onderstaand adres.

RADIO ACTIVE 102.5 MHz.
p/a HAZELAARSTRAAT 41,
3434 TB NIEUWEGEIN.

MUZIEKSTATIONS IN HET NOORDEN

Nadat er in het FRM een aantal lijsten is geplaatst van muziekstations, is hier ook iets dergelijks over stations uit het Noorden. In Drenthe zijn er -voor zover ik ontvangen kan- geen van dergelijke stations.

Wel is er in Groningen eentje actief. Dit is Verona uit Winschoten. Men is te beluisteren tussen 09.00 en 18.00 uur op de zaterdag. De antenne is een rondstraler, dus de ontvangst is het best op verticaal opgestelde antennes. Helaas zit ik de laatste tijd wel eens vergeefs naar de Verona te zoeken. Hopelijk zijn ze van plan om weer terug te keren.

Dat was dan het nieuws uit de provincie Groningen. De Martinistad heeft ook nog enkele stations gehad (G.R.O., Randstad, Benelux), maar waarschijnlijk zijn deze allen door de R.C.D. opgerold.



Radio Verona is een lokale jongerenomroep die iedere zaterdag van 's ochtends 9.00 uur tot 's avonds 18.00 uur te beluisteren is op jouw radio (FM 99 MHz). Naast lokale en regionale informatie voor jongeren wordt er ruimschoots aandacht besteed aan (pop)muziek. Een van deze muziekprogramma's is de Favoriete Top Vijf, gepresenteerd door Gert v.d. Molen (zie onderstaand programma-overzicht).

In dit programma worden de vijf favoriete platen van enkele luisteraars gedraaid; ook jij kunt hieraan meedoen door een brief of briefkaart met jouw favoriete platen te sturen naar:

Radio Verona,
Postbus 280,
9670 AG Winschoten.

Ook verzoeknummers voor de andere programma's, jouw ideeën, vragen, op- en aanmerkingen omtrent Radio Verona kun je sturen naar dit adres. We zien jouw reactie graag tegemoet, want Radio Verona is er voor jou.

Programma-overzicht

09.00-10.00 uur	Ochtendglorie	D.J. van de Week
10.00-11.00 uur	Golden Oldies Club	Jan van Rossum
11.00-12.00 uur	Music Box	D.J. van de Week
12.00-13.00 uur	Music Machine (mlx)	Eric Joe
13.00-14.00 uur	De Favoriete Top Vijf	Gert v.d. Molen
14.00-15.00 uur	De Favoriete Top Vijf	Gert v.d. Molen
15.00-16.00 uur	The Beat Goes On	Peter de Groot
16.00-17.00 uur	Wonder World Of Music	Paul Chanel
17.00-18.00 uur	Wonder World Of Music	Paul Chanel

FRIESLAND

Dan maar eens een kijkje nemen in de provincie Friesland.

Zondags van 11.00 tot 13.00 uur is op 104.9 MHz het programma te beluisteren van Radio Desperado uit Kollum. Men zendt horizontaal uit. Medewerkers zijn o.a. Johan de Wit en Kees Collada.

Elke zondag heeft men bijvoorbeeld de "Powerdisc", die men aanraadt als kanshebber voor de hitparades. Verder behandelt men verzoekjes, die binnenkomen via het adres: Bernhardlaan 48, 9291 HP KOLLUM.

Voor het volgende station, gaan we naar Oudega, bij Drachten. Daar is Radio Majorca zeer actief. Men zendt horizontaal uit op 102.0 MHz. Te beluisteren:

Maandag:

19.30-20.30u.:

"Kriskras door de platenbakken heen met DJ Jan van Veen"

20.30-21.30u.:

"Wegwijzer"-DJ Lambertus

Woensdag:

19.30-21.30u.:

"Het advies van de Jukebox"-DJ's H.de Vries en B.de Boer.

Op 27 maart vond de uitzending plaats van Radio Majorca's tweede TOP 100. Van 19.00 uur tot 01.00 uur (28 maart) was men te beluisteren.

Adres: t West 52, 9216 XE OUDEGA.

Het vierde en tevens laatste muziekstation, dat hier te ontvangen is, is de W.R.O. (Weststellingwerfse Regionale Omroep). Men is op 97.5 MHz horizontaal te beluisteren. Helaas weet ik geen volledig uitzendschema, maar zaterdag tusschen 15.00 en 17.00 uur is men in ieder geval actief. Zondags rond de klok van 17.00 uur heeft men sportuitslagen van regionale en belangrijke nationale wedstrijden. Dus een weekendstation met niet alleen muziek, maar ook informatie. Ook kan men dit station steunen door per jaar een tientje over te maken. Dit is een veelzijdig station met een country-uur, een Top 50, oldies etc. Adres: Postbus 245, 8470 AE WOLVEGA.

Dat waren dan in grote lijnen de muziekstations, die dus hoofdzakelijk uit Friesland afkomstig zijn. Genoemde stations (voor zover ik kan nagaan) zenden allen uit in mono. Verder zijn er dan nog -zoals ook in de andere provincies- de vele stations, die gewoon muziekprogramma's draaien, met meestal nederlandse platen.

Hierbij laat ik het. Aanvullingen, opmerkingen e.d. zijn altijd welkom. FRM-lezers uit het Noorden, laat ook eens wat van je horen! Als het FRM echt een zo volledig mogelijk beeld moet weergeven van het vrije radiogebeuren, dan moeten de lezers uit deze provincies ook eens wat meer inzenden. Dus.... tot schrijvens!

RADIO PLUTO INT. (R.P.I.)
POSTBUS 51,
9480 AB VRIES.

RADIO

MAJORCA'S

DRIVE INN SHOW

WAAR?



de „La Paix”
te Daachten

HOE LAAT? vanaf 21.00 uur



WAT KOST
HET ?

f 3, =

WIE HELPT NIJMEEGSE TV-STATIONS?

Wij zijn in Nijmegen met vier TV-stations: Laser-TV, Populair TV, Nacht TV en Atlantic TV met uitzendingen bezig. Ons probleem is echter het verkrijgen van transistors en de gegevens van die types, die in de handel zijn en vooral waar je ze kunt halen en/of bestellen, want de vraag naar TV-stations is in en om Nijmegen enorm.

Nog een vraag: welke transistors moet je gebruiken bij ca. 300 mW in en/of 1 1/2, 3, 5, 8, 10 of meer Watt uit.

Als er onder de FRM-lezers mensen zijn, die op deze vragen een antwoord kunnen geven, dan graag een brief aan de postbus van het FRM. Bij voorbaat onze dank. Jullie zijn onze laatste hoop!

RCD EEN BANGMAKER?

Wanneer je op het ogenblik in de regio Eindhoven de radio aanzet, zul je weinig piraten meer vinden. Nadat in 1985 de Tornado uit Eindhoven uit de lucht is gehaald, leek het de rest blijkbaar verstandiger ermee te stoppen. Zelf ben ik ermee opgehouden in januari 1985 vanwege mijn eindexamen. Nu ben ik echter weer druk bezig met het bouwen van een FM-zender en hoop de volgende vakantie een mooi stereosignaal in de lucht te krijgen.

Hierbij wil ik trouwens gaarne reageren op de brief van John van Alphen, die vorige keer in het FRM stond. Hij stelde daarin voor om eens met zijn allen in de lucht te komen, een z.g. "multiplex".

Dit is in 1984 of 1985 ook al eens gebeurd met ongeveer 18 man, waar ik zelf ook bij zat. Alleen is de RCD toen druk bezig geweest met opsporen. Ik zou echter graag weer meedoen en wanneer je hulp nodig mocht hebben wil ik altijd helpen, bijvoorbeeld door reclame te maken via de radio voor een Multiplex door middel van een tune.

OVERZICHT TV-STATIONS NIJMEGEN

JUNI 1986

STATION	KANAAL	REGELMATIG/ONREGELM.
NACHT TV	UHF	XX
LASER TV	44 UHF	XX
POPULAIR TV	UHF	X . X
ATLANTIC TV (TEST)	44 UHF	X . X
GOYA TV	4 VHF	GEPAKT . XX
????? TV	35 UHF	X . X

ALLE STATIONS WERKEN SAMEN MET DE VIDEOTHEKEN.

Voor de rest zou ik Brabant willen vragen de moed bijeen te rapen en de FM-zender weer aan te zetten. Misschien dat er dan weer wat te doen valt.

Het FRM vind ik momenteel van mindere kwaliteit dan dat het geweest is. Vooral het technische gedeelte komt steeds meer op de achtergrond. Hierover een vraag aan de redactie: thuis heb ik schema's zat, echter ook van andere piraten e.d. Mag je deze ook opsturen of moeten het eigen produkties zijn? Als afsluiting wens ik alle piraten, die nog uitzenden erg veel succes en misschien binnenkort tot hoorns van Radio Telstar uit Bergeyk.

JAN LONT,
FAZANTLAAN 10,
5571 CN BERGEYK.

Red. Als antwoord op je vraag betreffende het inzenden van schema's: dit hoeven niet perse eigen produkties te zijn, als ze maar niet uit andere bladen geknipt zijn. Dit in verband met copyrights. Momenteel geldt ook, dat schema's drukklaar ingestuurd moeten worden.

MIJN KIJK OP DE FM-BAND

Hoi, voor de verandering eens een stukje vrije radiogebeuren uit het Zuiden des lands. In mijn vakantie had ik maar weer eens een aantal jaargangen FRM's uit de kast gehaald, iets wat ik wel vaker doe, als ik me verveel.

Wat mij opviel bij het lezen van het blad, was dat er heel veel geschreven wordt over vrije radio in

het Westen van Nederland, maar bijna nooit over vrije radio in het Zuiden. Aan de ene kant kan ik dat ook wel begrijpen, want zoveel gebeurt hier nu ook weer niet, althans als ik het over de Nederlandse zenders heb.

Gaat het om de Belgische, dan heb ik hier niet te klagen. Op mijn tunertje kan ik op een gewone doordeweekse dag maar liefst 32 vrije Belgische radiostations aan. Hiertussen is naar mijn mening het meeste geen zender waard. Slechte discjockeys, waardelose jingles en reclamespots en vooral een niet te pruimen slechte modulatie (overgemoduleerd, dof).

Maar natuurlijk heb je hier ook goede stations, die echt hun best doen hun luisteraars te verwennen. Met name Radio Bako is hier een goed voorbeeld van. Het station zendt uit op 105.8 MHz en is vooral op de jeugd gericht. Aan populariteit geen gebrek als je naar het aantal verzoekjes luistert in de Huiswerkshow (huiswerklijn mag ook hoor Rob).

Iets beneden Bako vind je Radio Royaal, een station dat zeker niet onderdoet voor de grote stations in Nederland. Prima jingles en rekamespots (ik denk van Top Format en B&M Produkties), goeie vlotte en rustige DJ's -op een paar uitzonderingen na- en een goed afwisselend format. Royaal zit in Nederland bij de meeste gemeentes in de grensstreek op de kabel, iets wat hun luisterpubliek alleen maar vergroot.

Als ik mijn tunertje dan op 107.1 zet, knalt Radio Fantasy eruit. In een van hun jingles wordt gesproken over een zendgebied van Turnhout tot Tilburg, maar als ik zo hun DX-rapporten bekijk in het FRM, dan geloof ik dat nog een groot gedeelte van Nederland ook meeluistert. Verder is Fantasy ook zo'n station, dat aan mijn eisen van perfectie voldoet. Prima modulatie, mooie jingles en reclames en een goede muziekkeuze.

Over de andere 28 radiostations vertel ik een volgende keer wel meer.



Wat betreft Nederlandse muziekstations ben ik hier aangewezen op Nijmegen en Waalwijk. Keizerstad knalt hier altijd "volle bak" binnen op 95.6 MHz (?), Contact en Delta iets minder op 90.1 en 98.25 MHz. Dit zijn volgens mij de stations, die laten zien hoe radiomaken moet. Ook op 95.5 MHz Radio Maasstad uit Waalwijk.

Alleen de pest met Nederlandse radiostations is, dat ze zo nu en dan uit de lucht geplukt worden. Maar ja, over het Nederlandse omroepbestel zijn al zoveel woorden vuilgemaakt, dat ik daaraan niets meer toe te voegen heb. Wie weet in de toekomst.....?

Tot zover mijn kijk op de FM-band. O ja, ik verzamel jingles van radiostations, liefst professionele. Als je nog een keer tussen 2 programma's tijd over hebt, knal eens de mooiste van jouw station op een bandje en stuur ze naar me op. Verder de groetjes van BERT VAN DER MOLEN, JULIANALAN 12, 5527 BA HAPERT.

VENLO

In Venlo is niks meer te beleven wat vrije radio aangaat. Wonderland op 90.9 MHz liet het ook al afweten; men heeft de zender kapot en komt niet meer terug in de ether. De meeste zenders hier in Venlo hebben maar een klein vermogen en zijn over het algemeen slecht te ontvangen.

Op zaterdag en zondag kun je naar Wonderland FM luisteren op 93 MHz. Men noemt geen lokatie: "ergens in Limburg" is het enige, dat men kwijt wil. Wonderland FM is in de ether van 08.00 tot 01.00 uur. Tussen 24.00 en 08.00 uur wordt niet uitgezonden. Men brengt van alles: disco, pop, Hollands. Noem maar op.

In Venlo is een nieuwe zender van start gegaan onder de naam Radio Tum FM 107.20. Men zendt veel informatie uit over scholen e.d. Het vermogen is niet zo groot (2 Watt), maar men zit in het centrum van de stad, wat weer een voordeel is.

P.S. Wat het FRM aangaat vind ik toch, dat het FRM moet blijven bestaan. Men heeft altijd zo'n goede reportages over zeezenders en radiostations uit België

en Nederland en het FRM blijft het blad met de nieuwtjes. Of niet soms??!!

RON BERS - VENLO.

Uit de Waard

DOOR WIM VERMEER EN PETER VAN DIJK

Radiopiraat Focus uit de lucht gehaald

(Van onze verslaggever)

HEILOO— Radiopiraat Focus 103 in Heiloo is gisteren door de rijkspolitie en mensen van de Radio Controle Dienst (RCD) uit de lucht gehaald. Dit gebeurde tijdens een inval in een sta-caravan aan de rand van Heiloo. Drie medewerkers werden door zeven opsporingsambtenaren verrast. De politie heeft naar schatting voor 35.000 gulden aan apparatuur in beslag genomen. Onder de spullen bevindt zich de tientallen meters hoge zendmast.

Focus 103 was met ruim tachtig medewerkers en een uiterst sterke zender één van de grootste piratenzenders van Nederland. „Het station moet tot in Amersfoort te horen zijn geweest.", aldus een woordvoerder van de rijkspolitie. Tot de inval werd besloten omdat Focus steeds groter werd en bovendien steeds commerciëler. Een tweede reden was de storing die Focus veroorzaakte.

April en mei zullen niet de geschiedenis ingaan als de gezelligste radiomaanden hier in Noord-Holland. Het was "stormachtig". Eind maart stormde het letterlijk, waardoor er nogal wat zendmasten kapseisden. FOCUS 103, middenin de uitzendingen vanaf de Alkmaarse Gezinsbeurs, kwam hierdoor in de (antenne-)problemen en moest op 24 maart om 15.30 uur in een vliegende storm met beschadigde antennes de uitzendingen staken. De radio-opnames op de Gezinsbeurs, welke de gehele week zouden plaatsvinden, gingen gewoon door. Ondergetekende zag er onder andere de "live"-verrichtingen van Nico Stevens de Dhr.Jansen. De komplette mobiele radiostudio stond

opgesteld en er waren live-optredens van Frank Affolter en Bertus Stoigerpoip onder een grote publieke belangstelling.

De dag erna, op 25 maart, waren de problemen opgelost en kwam FOCUS om 14.00 uur terug in de lucht, waarna een korte verklaring over het gebeurde werd gegeven. Vlak voor het begin van een stormachtige maand april hoorden we op 29 maart om 18.00 uur nog een leuk gastoptreden: Peter van der Holst was toen eenmalig te horen op FOCUS 103.

Voor de "figuurlijke storm over Noord-Holland" zijn we nu aanbeland in de maand april. Op donderdagochtend 3 april deed de Radio Controle Dienst in samenwerking met de Rijkspolitie een inval in de radiostudio's van FOCUS 103 in Heiloo. Zeven opsporingsambtenaren van de RCD verrasten drie medewerkers van FOCUS. De zender ging uit de lucht en alles werd in beslag genomen. Alleen de tientallen meters hoge zendmast was iets te veel voor de heren om in 1 keer mee te nemen. De antennes werden eruit gehaald, echter de mast bleef staan. De totale waarde van de inbeslaggenomen apparatuur is 35.000 gulden. Het bericht sloeg in als een bom en haalde bijna alle kranten, zelfs de voorpagina van het Algemeen Dagblad. Het weekendstation VOLTA 100 draaide de hele week door teneinde enige compensatie te geven voor de afwezigheid van FOCUS.

De rest van het verhaal is nogal triest om neer te schrijven. Zoals we van FOCUS gewend waren, probeerde men direkt de uitzendingen te hervatten. In eerste instantie lukte dit vrij aardig en na

de inbeslagname waren de eerste "FOCUS-klanken" alweer te horen in de nacht van 5 april. Dit was echter min of meer het begin van het (voorlopige?) einde. Alle overige pogingen om terug te komen werden gedwarsboemd door wat technische problemen en -bij herhaling- inbeslagnames. Het laatste bezoek van de Radio Controle Dienst vond plaats op maandag 14 april en wederom werd de gehele inventaris meegenomen.

Dit was -hoe ironisch- dezelfde dag als op welke de rechtszaak tegen drie RADIO WATERLAND medewerkers diende. Deze show werd opgevoerd in Alkmaar onder deskundige (?) leiding van de officier van justitie.

WATERLAND DJ Cas Verhoeven over het gebeuren:

"Om te beginnen was het heel hartverwarmend om te zien hoeveel mensen er naar Alkmaar waren gekomen om ons te steunen, waaronder ook collega's van andere radiostations. Je weet, dat ik een geldboete kreeg van opgelegd van 3500 gulden en Arnold en Kees elk 1200 gulden. Waarbij ik je nog moet vertellen, dat de eis hoger was! Maar het ergste vind ik nog, dat we onze complete platenkollektie, die bij de laatste inval werd meegenomen, voorgoed kwijt zijn. Het gaat om bijna 700 LP's en 4500 singles, waaronder veel gouwe ouwe en andere prachtige platen."

Tijdens deze gelegenheid introduceerde de hoofdofficier van justitie tussen de bedrijven door zijn nieuwste truuk om vrije zenders het leven zuur te maken. Onder het motto: als het niet lukt via de spullen en de mensen, dan maar via de adverteerders, bedacht hij de volgende "slimme zet".

Een groot aantal van de op vrije zenders reclame makende bedrijven kreeg een brief met daarin de mededeling, dat ze kans maken op een geldboete van 35000 gulden (!) of een gevangenisstraf van vier maanden, wanneer ze doorgaan met hun reclame op de radiostations.

Op RADIO WATERLAND zelf werd op die 14e april op de 96.1 MHz FM de gehele dag veel aandacht besteed aan de ontwikkelingen in Alkmaar, hetgeen een stortvloed aan reacties van de luisteraars tot gevolg had. Honderden mensen betuigden hun steun en sympathie aan het station. De hele dag stond de telefoon roodgloeiend en velen kwamen langs in de WATERLAND studio's in Purmerend, hetgeen soms "Veronica-achtige" taferelen tot gevolg had. Wat maar weer eens bewijst, dat dit soort radiostations een enorme populariteit geniet en zeer geliefd is bij de luisteraars.

Populair in de afgelopen vijf jaar was ook RADIO NOORD-HOLLAND. Toch besloot dit station op 19 april om met onmiddellijke ingang de radio-uitzendingen te staken. Men vond de risico's naar aanleiding van de recente ontwikkelingen, als eerder vermeld in dit artikel, te groot geworden, zo luidde de officiële verklaring van R.N.H. Het vijfjarig bestaan van het station, gekoppeld aan een groot feest, had moeten plaatsvinden op 20 april. Het is jammer, dat men dit niet meer heeft kunnen vieren.

RADIO NOORD-HOLLAND deed de afgelopen 5 jaar haar radio-uitzendingen vanuit studio's in Heerhugowaard met als laatste uitzendfrequentie 103.5 MHz.

Het nieuwe station uit Heerhugowaard, waarover we vorige keer al meldden, VOLTA 100, gaat voor alsnog elk weekeinde door met de uitzendingen. Met programma's van onder andere Jan Gupstra en Henk Bolink zijn de uitzendingen van VOLTA 100 zeer zeker het beluisteren waard. De ingrediënten voor de programmering: top 40 en veel gouwe ouwe, afgewisseld met lokale informatie, ieder heel uur nieuws en een heel leuk jinglepakket.

Verder met de gebeurtenissen in de maand april: op de 21e werd DYNEX RADIO door de heren van de Radio Controle Dienst het zwijgen opgelegd. DYNEX zond 24 uur per dag uit op 104 MHz vanuit Bergen.

Nog meer "opwekkende berichten": begin mei werd Purmerend door de RCD "schoongeveegd" en een paar dagen later onderging Alkmaar hetzelfde lot.

Vlak voor de deadline van dit FRM maken we de (radio)balans op over de maanden april en mei.

Op dit moment zijn niet in de lucht door directe RCD-akties of uit veiligheidsoverwegingen de nu volgende stations:

Focus, Waterland, Dynex, NoordHolland, Miranda, Kolibri, Sinclair, Swets, Pappa Sierra, Yab Yum, Paradise, Energy, Edelweiss en Rhythm. Met nadruk vermeld ik, dat hier een balans is opgemaakt van de grote radiostations.

WATERLAND DJ Cas Verhoeven vertelde me nog, dat de toekomst van Radio Waterland momenteel "bekeken" wordt. "Doorgaan op de oude manier met onze openheid bracht teveel risico's met zich mee.

Daarom zijn we momenteel niet in de lucht en wordt er achter de schermen hard gewerkt aan allerlei mogelijkheden. Maar", zo zei Cas Verhoeven, "dat Radio Waterland of een soortgelijk station snel terug zal komen, staat als een paal boven water".

En met dat positieve bericht zijn we aan het eind gekomen van mijn gedeelte van het nieuws uit Noord-Holland. Veel plezier met de rest van het FRM en Peters bijdrage aan deze rubriek en tot volgende maand.

WIM VERMEER.

GEZELLIG....

Het begint weer gezellig te worden in de Waardse ether, vooral op TV-gebied. Dit ondanks of misschien wel dankzij de verscherpte acties van justitie tegen het vrije ethergebeuren. Focus 103 mocht van Mr.J. niet meer uitzenden; het station werd te populair en daar komt zo'n man dan na een jaar of vier pas achter.....

Miranda is na de zoveelste inval met de uitzendingen gestaakt en ook RNH is -uit angst voor repressailles- gestopt met de reguliere uitzendingen.

Dynex 104 is druk doende met een verhuizing.

Volta, Barracuda, Esmeralda, Telstar, Aktion, Universe, Aktief, Downtown, Star en andere stations trekken zich gelukkig weinig aan van de ietwat overspannen overkomende Mr.J., die in april aankondigde, dat hij de Noord-Hollandse ethervervuiling wel eens een halt toe zou roepen. Ik weet niet, wat deze man bedoeld met vervuiling, maar sinds een aantal grote stations voorlopig is gestopt met de uitzendingen, wordt er regelmatig gestoord door figuren, die (zo komt het over) geen kaas hebben gegeten van het hoogfrequent gebeuren.

Wat de TV betreft alleen positief nieuws. Alhoewel.... Orion TV werd op 3 mei jongstleden uit de lucht geplukt, maar zoals we van dit station gewend zijn, duurde de stilte niet langer dan een week. Ook Populair TV is weer als vanouds te zien op kanaal 25 UHF.

De Hoornse Omroep Stichting, Mustang TV, Onbekend en Delta TV zijn de nieuwkomers van de maanden april en mei.

Om veiligheidsredenen deze maand geen TV zender overzicht.

PETER VAN DIJK.

INTERVIEW MET 102 MHZ

RADIO TELSTAR

Via via kwam ik enige tijd terug in contact met de mensen achter Radio Telstar.

Telstar is een station, dat gerund wordt door jongeren in de leeftijdsgroep tussen 14 en 22 jaar. In 1983 op 16 oktober werd het station opgericht door Aat, Arnold, Peter, Rudi, Ruud, Ron en Christiaan.

Tot 1985 werd er alleen "naar behoefte" op verzoek gedraaid. Vanaf de maand januari van dat jaar werd er -voorzichtig- gestart met reguliere programma's op de woensdagmiddag.

In juli 1985 werden de woensdagprogramma's verzet naar de zaterdag in verband met huiswerk e.d.

Op 21 december 1985 volgde de tweede verhuizing, ditmaal van lokatie.

Het station wordt momenteel gerund door vijf jongens en een jongedame. Op de vraag wat de toekomstplannen voor Telstar zijn, kreeg ondergetekende als antwoord:

"Gezien de vele positieve reacties meer regionieus, uitbreiding van regelmatige programmering, discoshows in de regio op lokatie. Maar zeker niet commercieel, want wij van Telstar zijn van mening, dat commercie voor een station als het onze niet nodig is en zeker in dit stadium zelfs funest kan zijn".

Angst voor instanties als de Radio Controle Dienst kent men niet. "Je weet, waar je mee bezig bent, dus als ze komen..... Jammer!"

We houden dit radiostation, dat bijna elke week werkt aan een nog beter geluid nauwlettend in de gaten.

Tot zover mijn korte bijdrage aan dit FRM. Groetjes en tot juli.

PETER.

HE, PSSSSSSST.....

Hier en daar wordt gefluisterd dat **ZIAJA & DORST** niet van ophouden weet! En dat de collega-producenten van **ZIAJA & DORST** rode oortjes van jaloezie krijgen als er weer zo'n regelrechte reclame-hit de ether ingeslingerd wordt! Er wordt zelfs gefluisterd dat collega-producenten nachten lang overuren maken en wanhopig proberen de specifieke "**ZIAJA & DORST-SOUND**" te imiteren!!!! **ZIAJA & DORST** zelf houdt het hoofd koel en maakt zich niet druk over die geruchten, want een producent die in korte tijd uitgroeit tot de meest populaire jingle- en reclamemaker van Nederland en België heeft geen tijd om in te gaan op praatjes! Zij houden de telefoonlijn liever vrij om U toekomstige reclame-hit te noteren!

☎ 070 - 99 92 25



ZIAJA & DORST

©TM production-music & jinglepackages

Bestel de Democassette!

- Met 15 GRATIS PROGRAMMA SHOUTS!
- Veel verrassende voorbeelden van commercials en jingles
- Dolby stereo superchrome cassette!
- Stuur f 15,- naar Miquelstraat 124 B, 2522 KV Den Haag
- Of stort f 15,- op postgirorekening: 5567950.

BELGIE

EEN ANDERE KIJK OP KORTRIJK

Beste FRM,

Met belangstelling kijk ik iedere maand opnieuw uit naar de nieuwe editie van uw blad. Keurig uitgegeven, interessante foto's, nieuws over zeezenders. Kortom een uitstekend blad voor iemand, die in radio geïnteresseerd is.

Reden van dit schrijven is eigenlijk het feit, dat ik wil reageren tegen het ietwat dubieuze toontje, dat de heer Tom Vercoutere sedert een tweetal edities hanteert in zijn overzicht van de Kortrijkse vrije radio's. Het ligt er immers vingerdik bovenop, dat meneer Vercoutere een absolute voorkeur heeft voor "Radio Gemini". Hiermee ontstaat de indruk, dat deze zender ook een goede lokale radio zou zijn. En daar ben ik het -samen met heel wat stadsgenoten- niet mee eens. Misschien stelt u prijs op een andere visie.

In de stad Kortrijk zijn drie lokale zenders actief. Zo'n 80.000 potentiële luisteraars kunnen bereikt worden. Relatief weinig dus. Neem daarbij dat de laatste luisterdichtheidsonderzoeken (georganiseerd in opdracht van de BRT, maar dat betekent daarom niet, dat deze niet objectief zouden zijn) een verdere spektakulaire daling voor de lokale radio's te zien geven.

Zo'n twee jaar geleden luisterden nog 46% naar de lokalen, nu nog 29%. Vertaal deze cijfers naar de stad Kortrijk, dan blijven daar nog slechts zo'n 26.000 potentiële luisteraars over. Als we dan even

de redenering doortrekken, dat ook heel wat Kortrijk-sanen (!) naar lokale radio's uit buurgemeenten en aangrenzende steden luisteren, dan begrijpt u meteen hoe weinig luisteraars er nog te verdelen zijn.

Waarmee ik maar bedoel, dat drie stadszenders in een nest als Kortrijk heus van het goede teveel zijn. Dit is natuurlijk geen uitzondering voor deze stad; dit komt overal in Vlaanderen voor.

Wat wil je: de overheid deelt meer dan vierhonderd vergunningen uit voor een piepklein gebied als Vlaanderen.

Maar goed, om ons tot Kortrijk te beperken: het resultaat hiervan is dat noch WLS, noch Gemini, noch Magic serieuze stadszenders zijn geworden. Wie ooit gehoopt had op een vorm van samenwerking -om tenminste toch op het gebied van de lokale informatie enig niveau te halen- kwam bedrogen uit. Egoïstisch, freakerig, gaat men ieder zijn eigen weg. Jammer, want er zijn echt te weinig competente radiofiguren in de buurt om een heus station te leiden.

Armoë troef dus in Kortrijk. Laten we even een round-up houden:

De oudste en nog steeds bekendste lokale is Radio Gemini. Sedert 1983, na het vertrek van duivel-doet-al Tom Bremer is dit station zowat ineen gestuikt. Er is duidelijk een machtsstrijd geweest tussen diegenen, die een populaire radio wilden maken voor zoveel mogelijk luisteraars en diegenen, die slechts een elitair studentenpubliek voor ogen hadden. Het resultaat is nu, dat Radio Gemini nog slechts door een select groepje scholieren en studenten beluisterd wordt, die zichzelf beter

vinden dan anderen. Snobradio zonder allure is een prima omschrijving.

Tweede in het rijtje is WLS. Sterk commercieel gericht station zonder veel pretentie. De betere programma's vindt men hier terug, doch er is geen enkele lijn in de programmering terug te vinden, waardoor de luisteraar nogal eens het noorden kwijtraakt. Toch kan uitgepakt worden met interessante medewerkers zoals Jo Declercq (ex BRT), Toets Tielmans (!), Michel Follet (BRT TV presentator), Tom Bremer, Charles Dupont (ex Gemini). Een station met steengoeie jingles, zonder management. Huur een kerel met hersens en WLS wordt best goed.

Hekkensluiter is Radio Magic. Een station, dat duidelijk mikt op een brede massa, daar rond voor uitkomt en vlotte commerciële programma's brengt. Trekt zeker het meeste aantal luisteraars. Magic heeft begrepen, dat ook lokale radio een ontspannende functie moet hebben. Alhoewel niet alles van hetzelfde niveau is, moeten we toch toegeven, dat Magic momenteel veruit de nummer 1 is in Kortrijk. En terecht. Bekendste medewerker is Tom Schipper (ex Mi Amigo).

HAAGJE HENDRIKS,
p/a PLAATS 2,
8658 DADIZELE, BELGIE.

P.S. Ik ben inderdaad (mijn naam) Nederlandse, maar woon en werk weeral een tijdje in Vlaanderen, bij een Nederlands transportbedrijf. Ik heb dus geen enkele binding met vrije radio stations en verkiest trouwens nog steeds zenders als Radio Monique (voor de muziek) en BRT (voor de informatie).

FRM ABONNEMENTEN BELGIE:

HET ABONNEMENTSGELD VOOR BELGISCHE ABONNEES BEDRAAGT MOMENTEEL BFRS. 425,-- VOOR 5 NUMMERS VAN HET FRM VAN JULI 1986 T/M DECEMBER 1986. U KUNT DIT BEDRAG OVERMAKEN OP BANKREKENING 235-0430464-87 BIJ DE GENERALE BANKMAATSCHAPPIJ TE HASSELT t.n.v. JOSE HERPS/FRM, POSTBUS 10252, 1001 EG AMSTERDAM. OOK LOSSE NUMMERS KUNNEN VIA DEZE REKENING BESTELD WORDEN. ZIE HIERVOOR PAGINA 25.

Vrije Radio in Vlaanderen door Luk Standaert



Tenslotte staat er de volledige lijst in vermeld van de gelegaliseerde stations in Vlaanderen, tesamen met uitzendingen, frequenties en lokaties, mooi alfabetisch opgesteld.

Dit boek "Vrije Radio in Vlaanderen" telt 148 bladzijden en is een absolute aanrader voor iedereen, die bij vrije radio betrokken is.

De prijs bedraagt 395 BF of 23 FL en is te verkrijgen via de Belgische boekhandel of te bestellen bij de uitgeverij:

P.v.b.A. UILENSPIEGEL,
HOLLEKELDERSTRAAT 30/A,
B-2180 KALMTHOUT,
BELGIE.
TEL. 03/666.68.69.

De auteur van dit boek, Luk Standaert, beter bekend als Kaz Robijn, is al jaren actief in de muziek- en radiowereld en was reeds in het begin betrokken bij het Vrije Radio avontuur in België. Als weinig anderen kent hij de vreemde kronkels die het vrije radio pad heeft genomen en daar doet hij in dit boek vrijuit verslag over.

Na een overzicht van wat er zich in het algemeen in de beginperiode in Vlaanderen op radiogebied heeft afgespeeld, komen we tot de geschiedenis van de bekendste zenders in Brussel, Gent, Leuven, Antwerpen, Brugge, Kortrijk en Hasselt. Ruim 25 stations komen aan bod.

In het tweede deel van het boek kan men lezen over de activiteiten van de diverse verenigingen, die tot doel hadden de vrije radio's te legaliseren. De schrijver heeft het vervolgens over de legalisatie zelf en over het ontstaan van publiciteit via de vrije radio.

JINGLES & COMMERCIALS

Accapella's, gesproken/gezongen commercials, dj-jingles, jocksings, shouts, stationcalls, stationsongs, whispers....

Ach, we doen zoveel méér, dan we hier kunnen plaatsen....

Je kunt ons beter even bellen:

070-9326 18 / 994322

Of vraag gewoon onze nieuwe democassette aan!

Stuur / 10,- naar Frederiklaan 19, 2281 XL Rijswijk, of stort dit bedrag op postrek. 4769875.

VELMON SOUND & VISION

NIEUWS VAN KORTE- EN MIDDENGOLF

Dat was een eenzame maand. Geen FRM is toch ook niet alles. Voor de lezers is het misschien een gemis aan informatie, maar voor mij was het probleem enorm. Als we een maandje overslaan, dan schijnt er meteen van alles te moeten gebeuren, dat het vermelden dubbel en dwars waard is. Zoveel nieuwtjes en leuke andere rariteiten.

Neem bijvoorbeeld de toenevende belangstelling voor de middengolf. En dat schijnt dan weer epidemisch te werken, want ook de middengolfstations bleken blij te zijn met de aandacht. En de middengolf leeft! In de komende nummers zullen we, als het enigzins kan, de stations van deze band ook de nodige aandacht geven. Korte golf blijft echter de hoofdmoot en daar beginnen we weer mee:

RADIO EASTCOAST COMMERCIAL

DIT Engelse station heeft besloten terug naar af te gaan. Vroeger zond men regelmatig uit in de 26 mb en dat gaat men weer doen. Hierdoor komen de uitzendingen in de 41 mb te vervallen. Daarnaast zal Radio ECC gewoon iedere zondag van de maand te beluisteren zijn via 6230 kHz. P.O.Box 5, Hunstanton, Norfolk, PE36 5AU in de UK is het adres.

FREE MEDWAY TOWN RADIO

DIT station is een tijdje uit de ether geweest, omdat de leider van dit groepje fanaten huiselijke problemen heeft. Het is niet duidelijk, wanneer het station weer wat van zich laat horen. P.O.Box SH9, Sheerness, ME12 1AQ, UK.

RADIO KRISTEL

DIT station is uitsluitend te beluisteren op de feestdagen van onze burens overzee. Met pasen was dat het geval en men zal ongetwijfeld ook met pinksteren te beluisteren zijn geweest. Het station zendt uit via 6220 kHz en het adres is 40, Oakhill Road, Ashted, Surrey, UK.

THE VOICE OF GUERNSEY

Men zegt uit te zenden vanaf een schip, dat voor de haven van Guernsey voor anker gaat op de dag van de uitzending. Er zou uitgezonden worden via FM en SW. Dat laatste hebben wij gecontroleerd en dat klopte. We hebben echter niet de indruk, dat het signaal vanaf een schip in de buurt van het eiland kwam. Maar dat zal wel een afleiding zijn. We mogen allemaal schrijven naar P.O.Box 1686, Dublin 1 in Ierland, terwijl luisteraars die de FM-uitzendingen kunnen ontvangen aangeraden wordt om te schrijven naar P.O.Box 23, St.Peter Port, Guernsey. Het station zendt uit via 6205 kHz in de 48 mb.

STARLIGHT RADIO

Een vreemd station. Er wordt uitgezonden via 7310 kHz, wat niet bepaald een lekkere frequentie is. Er heerst daar nogal wat herrie. Maar men volhardt! Verder maakt men tijdens de uitzendingen geen adres bekend. Ook dat is verwonderlijk. Maar er schijnen toch mensen te zijn, die contact hebben met Starlight, want men weet allerlei nieuwtjes te vertellen. Het laatste, dat verteld werd, was dat het station misschien wel helemaal op zou houden, omdat de mensen geen tijd meer hebben. Dus als het Starlight plotse-ling dooft, dan weten jullie waaraan het ligt.

RADIO GRAVESTONE INT.

Met dit station zijn we in Duitsland aangekomen. Het land met de meeste stations en de minste zenders. Ook de Gravestone zendt uit via andere stations zoals de IRRS. Het adres is Postbus 725, 6800 AS Arnhem. De Gravestone heeft voor de toekomst nog wat in petto voor ons.

RADIO JOYSTICK

DIT station was tot voor kort met testuitzendingen te horen via Radio Milano. Onbegrijpelijk, want Milano blaast al jaren over Europa. Dat schijnt de "Pretknuppel" ook te begrijpen,

want men gaat wat aan de situatie doen. Men heeft nieuwe programma's richting Milaan gestuurd. Daarnaast probeert Joystick een FM-relay te krijgen. De reden is niet bekend, maar men heeft natuurlijk de hoop, dat er een kanjer van een station in België -en dan liefst vlak bij de Duitse grens- wel trek heeft in een Joystick! Joystick brengt sinds kort een eigen infoblad uit. Een exemplaar kost DM 2,--. Het adres voor luisterrapporten is Postfach 220342, D-5600 Wuppertal22 en voor het blad mag je schrijven naar M.Franken, Postfach 1130, D-4154 Toenisvorst 1 in Duitsland.

RADIO CLCG

We hebben zojuist gezien, dat Radio Joystick met een eigen blad is gestart. Bij CLCG ligt het net even anders. Die hadden al een blad en zijn daarna via allerlei stations gestart met het ten gehore brengen van programma's. Men heeft nu een programma, dat CLCG International heet en wordt uitgezonden via Radio Rainbow Int. uit Ierland. De show wordt in de Nederlandse en Engelse taal gepresenteerd. Uiteraard was er meteen iemand negatief. Die zei dat CLCG alle DX-ers in Duitsland als lid had en nu over de grens wilde, terwijl men daarbij de eigen luisteraars vergat. Zal wel meevallen. Postfach 540101, D-4100 Duisburg 11, Duitsland.

RADIO TELEX

DIT station hebben we al geruime tijd niet meer gehoord. Jammer, want het was een goed station. Ook Radio Telex startte destijds een eigen DX-blad. Dit blad is inmiddels van eigenaar veranderd, maar verschijnt nog altijd 2 x per maand. De prijs voor Nederland is FL. 35,--. Het adres is Duempfer Strasse 6, D-4100 Duisburg 12, Duitsland. Voor zover wij weten zal het station niet meer terugkeren in de ether.

RADIO MARABU INT.

Marabu werd enkele maanden terug gehoord in de USA. Niet door een intercontinentale uitzending, maar door een ruil met Transatlantic Free Radio. Deze organisatie uit de USA wilde programma's uitzenden in de USA, programma's van verschillende stations uit Europa. Inmiddels hebben die mensen het zo druk gekregen, dat ze besloten hebben er voorlopig maar mee op te houden. Marabu zal dus een van de laatsten geweest zijn. Postbus 19074, 3501 DB Utrecht. Marabu heeft een nieuwe DJ, die luistert naar de naam Tex Willer.

RADIO TUTENCHAMUN

Wat een naam... Dit station heeft ook zendtijd gehoord bij Radio Milano Int. De eerste show, die de ether in moest gaan -en dat zou op 22 maart gebeuren- werd al meteen een teleurstelling. Er was niets te horen. De kondities waren wel goed, maar waarschijnlijk was er gewoon iemand in slaap gevallen onder de Italiaanse zon. Tutenchamun is te bereiken via Postfach 220342, D-5600 Wuppertal in Duitsland.

RADIO UNIVERSUM

Dit station is een poesje niet in de ether geweest om veiligheidsredenen. Zodra het weer kan komt men natuurlijk terug. Inmiddels heeft men zelfs besloten om geen reguliere uitzendingen meer te verzorgen. Als het station echter terugkeert, is het heel goed denkbaar, dat dit zal gebeuren rond de 5200-5300 kHz. Postfach 220342, D-5600 Wuppertal 22, BRD.

RADIO LIMIT INT.

De manager van dit station is een druk baasje, want naast Limit maakt hij ook programma's voor Radio Waves Int. Limit zal in elk geval de komende maanden te beluisteren zijn via Radio Milano Int. (die moeten onderhand markenmiljonair zijn) en men wil ook doorgaan met de uitzendingen via Radio Westside Int. in Ierland. Het adres van Radio Limit is Postfach 220342, D-5600 Wuppertal 22, BRD.



RAINBOW RADIO

En wij maar denken, dat ze gestopt waren met de uitzendingen. Mooi niet waar. Men was een tijdje terug te beluisteren via Radio Ierland Int. en ook wil men op 6240 kHz in de ether komen via de zender van Radio Orion. Het adres is Postbus 725, Arnhem.

RADIO SCORPIO

Een knallende start met enorm veel post. Maar nu leeft dit station nog slechts in onze herinnering. Door de afwezigheid van Radio Delmare zwijgt ook Scorpio. Men heeft natuurlijk alle hoop, dat Delmare terug zal komen, maar tot dan is het afwachten. Jammer, want Scorpio was een van de betere Duitse stations. Het adres is en blijft Postbus 19074, 3501 DB UTRECHT.

RADIO 101 INT.

Let op! Want dit wordt belangrijk... Radio 101 Int. biedt tegen geringe prijzen zendtijd aan. De uitzendingen worden dan verzorgd via 7350 kHz in de 41 mb. Een uurtje kost DM 20,-, maar neemt een station meerdere uren, dan zakt de uurprijs. Aangezien 101 dit aanbod al enkele weken terug deed, bestaat de kans dat alle plekje al ingepikt zijn door stations uit Duitsland, want die zijn gek op dit soort stations. Geïnteresseerden kunnen schrijven naar Postfach 2, B-4680 Gemmenich, BELGIE.

RADIO ENTERPRISE

Op 9 maart was dit station voor de eerste keer te beluisteren via een MW-relay. De uitzending -hoewel de kondities niet al te best waren- werd toch een succes. Er is aardig wat post binnengekomen en men heeft zelfs plannen om door te gaan. En mocht Apollo terugkeren, dan zal Enterprise ook weer te beluisteren zijn. Postbus 19074, 3501 DB Utrecht.

FREE RADIO SERVICE HOLLAND

Door de absentie van Radio Delmare was ook de FRS-H verstoken van uitzendingen. Daar is in de maand mei duidelijk een einde aan gekomen, daar het station bijna wekelijks te beluisteren was. Dit keer via allerlei andere stations. Het is niet ondenkbaar, dat FRS-H doorgaat met dit soort uitzendingen. Tot voor kort was men nagenoeg geheel afhankelijk van Radio Delmare, maar de geschiedenis heeft inmiddels geleerd, dat dit helemaal geen rijkdom is. Immers, als het station -om wat voor reden dan ook- wegvalt, is het voor FRS-H ook bekeken. En dat vinden Peter Verbruggen en zijn maten niet zo leuk. Maar inmiddels zal de heer Verbruggen het wel waanzinnig druk hebben met het beantwoorden van de post, die binnenkwam op de mei-uitzendingen. Het is duidelijk, dat FRS-H niet dood is, hoewel we dus maanden verstoken bleven van uitzendingen. Het wachten is nu op een definitief bericht over een regelmatige terugkeer van het station. En als Peter dan meteen die beloofde lijsten opstuurt, zijn wij weer dik tevreden. Postbus 41, 7700 AA Dedemsvaart moet vol!

SUPERCLAN RADIO/DELTA RADIO

Twee stations uit Nederland, die vermoedelijk dezelfde zender gebruiken. Op 29 maart was Superclan Radio te beluisteren via 6325 kHz. Men zou testen met een vermogen van 100 Watt. Als adres gaf men Postbus 214, Wychen door. Op 31 maart werd Delta gehoord via dezelfde frequentie. Dit station gaf Postbus 30025, 6883 AA Arnhem door.

MIDDENGOLFSTATIONS IERLAND

In maart en april was het weer raak. Breffni Community Radio zendt normaal uit op 1170 kHz, maar was na zonsondergang te beluisteren op 2340 kHz. Vaak gebeurde dat met een redelijk tot zeer goed signaal. Andere stations, die werden gehoord, waren Boyneside Radio, Big M Community Radio en Carousel.

RADIO IRELAND INT.

Uitzendend op 6310 kHz. RII heeft een nieuw adres: 31, Mountjoy Square, Dublin 1, Ireland.

RADIO SKYWAVE INT.

Zolang Delmare niet terugkeert, zal Skywave regelmatig gaan uitzenden via 6207 kHz, want die frequentie is een redelijk succes voor dit station. Tegenwoordig zendt men ook via de MG uit via 1320 kHz en via FM op 96.6 MHz. Verder wil men gaan testen in de 19 en 25 mb. Het adres is P.O.Box 1686, Dublin 1, Ireland.

WLS MUSIC RADIO

Dit station zou gaan uitzenden in de 48 mb, maar daar is niets van terecht gekomen. En er zal ook niets van terecht komen, want het station is inmiddels opgeheven.

MARCONI RADIO INT.

Dit Italiaanse station doet redelijk zijn best, maar het komt er nog niet uit. Het signaal is matig tot redelijk, maar de programma's zijn doorspekt met veel muziek. Voorlopig zendt men uit via 11652 kHz, maar het zou niet verwonderlijk zijn, als dat over niet al te lange tijd zou veranderen, daar deze frequentie het slachtoffer is van veel storing. Het adres is: Via Gozzano, Bologna, Italia.

RADIO MIRAGE

Dit Noorse station heeft een eigen adres en dat adres stelt men nu beschikbaar voor andere stations. Wel even opletten, want de meeste stations uit Zweden, Noorwegen en Finland gebruiken de bus in Dedemsvaart. Het adres van Radio Mirage is P.O.Box 2778, Elverhoy, N-9001 Tromso in Noorwegen.

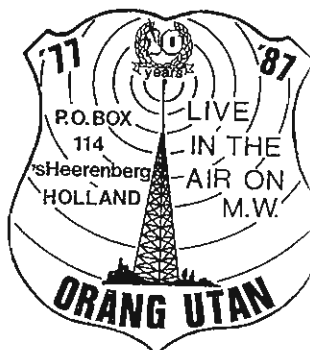

MIDDENGOLF

Als je de ontvangsten bekijkt, zul je zien, dat het een gezellige boel is geweest. Vaak erg laat naar bed, want die jongens zijn meestal erg laat (of vroeg) in de weer. Een van die stations is DELTA RADIO. Delta was een van de stations, die gereageerd heeft op de publikaties omtrent de MG. Vandaar de aandacht voor dit station. Delta lijkt een ongelukkige naam. De naam is populair, waardoor er verwarring kan ontstaan. Deze Delta komt uit Gelderland. Delta werkt met een VT-kast (zelfgebouwde BC191). Er is een langdraadantenne van 45 meter lengte op 18 meter hoogte opgehangen om een groot deel van Europa te voorzien van geluid en daar slaagt het station goed in. Het is een hobby met een goed resultaat. Delta was bijv. op 4 januari te beluisteren met een testuitzending op 1508 Khz, een populaire frequentie, en die testuitzending leverde 16 luister rapporten op, waarvan de beste uit Zweden kwam. De SINPO was daar 54544. Delta stoelt op dit moment een beetje met frequenties, daar veel stations alle plekjes innemen. Helaas luisteren veel stations niet uit en wordt er met groot vermogen gewerkt. Soms wordt daardoor de pret voor een ander verpest. Om dat te voorkomen is Delta dus zoekende. Heel af en toe zendt Delta een relay-programma uit voor de SBC uit Duitsland. Radio Delta is te bereiken via Postbus 65, 7260 AB Ruurlo. En als je in Nederland woont, stuur dan een postzegel van 70 cent mee, dat staat even vriendelijker. Je krijgt er altijd iets voor terug.

En dan het succes van de TORENVALK. In 1977 startte het station en in 1979 probeerde men een internationale uitzending, met succes, want men doet dit nog steeds. Men is de trotse bezitter van rapporten uit Spanje, Italie, Hongarije, Polen en Finland. Natuurlijk zijn dit niet de enige rapporten, die binnenkwamen, maar wel de brieven van luisteraars, die niet bepaald naast de



deur wonen. Torenvalk doet ook relais. Dit station zet de zender aan voor Pamela uit de UK. Daarnaast af en toe voor SBC uit Duitsland en soms voor Firelight uit Zweden, maar daar houdt het echt mee op, want anders zouden er teveel verplichtingen aan relais kunnen ontstaan. Men heeft absoluut geen zin in een zoekje van de RCD. Iedere eerste zondag van de maand om 01.30 uur komt Radio Torenvalk in de ether op 1094 kHz. Daarnaast zullen er testuitzendingen komen op allerlei andere frequenties. Deze zijn 1100, 1209, 1562 (inmiddels geweest) en 1004 kHz. Verschillende van deze uitzendingen zullen intussen al geweest zijn. Hopelijk horen we, wat de resultaten waren. Radio Torenvalk is een veelzijdig station. Luister maar eens en vergeet dan niet te schrijven naar Postbus 36, 7010 AA Gaanderen.

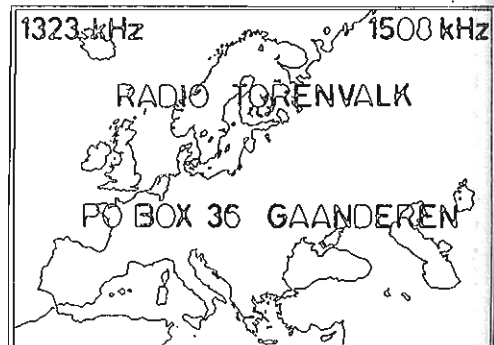

Naast deze twee zijn er nog veel meer stations te horen: Black Hunter, Delta (een andere), Armada, Tonair, Newspaperman, Pelsjager, Heideroosje, Arena en niet te vergeten Orang Utan. Deze stations komen allemaal uit Nederland, maar wie kent ze???? In het buitenland weet men wel, wie het zijn, dus lopen we hier weer een behoorlijk beetje achter.

QSL RADIO TORENVALK INT QSL

THIS IS TO PROVE THAT YOU, Jos leijgraaff
 HAVE RECEIVED RADIO TORENVALK INTERNATIONAL FROM HOLLAND.
 YOUR RECEPTION WAS AS FOLLOWS:

Radiostations MW 200m

DATE .. 8-03-1986
 TIME .. 23.40 GMT
 FREQUENCY .. 1508 .. KHZ
 AERIAL ..
 RECEIVER ..
 SINPO .. 34333



Torenvalk + Black hunter

RADIO TORENVALK OPERATES SINCE 1977
 WE WERE HEARD IN 14 EUROPEAN COUNTRIES
 WE WORK TOGETHER WITH RADIO-BLACK -
 HUNTER; ARENA-DRANG UTAN; HEIDE ROOSJE & TONAIR.
 OUR TRANSMISSION POWER IS **500 watts**

RADIO TORENVALK IS BROADCASTING FROM A WELL HIDDEN
 STUDIO IN GAANDEREN, THAT'S IN THE SOUTH-EAST OF HOLLAND.
 MOST OF THE EQUIPMENT LIKE AMPLIFIER, MODULATOR AND
 TRANSMITTER IS SELF-MADE.

THE TRANSMITTER HAS 8 VALVES. THE POWER
 IS GIVEN BY FOUR VALVES PL 519

OUR ANTENNE IS A LONGWIRE 95mtr
 YOU CAN HEAR US
 ON THE FOLLOWING FREQUENCIES
 DAYTIME: **1323 KHZ 1566 KHZ**
 NIGHTTIME: **1327 KHZ 1508 KHZ 1625 KHZ 1094 KHZ**
1064 1100 1120 1209

TECHNICAL STAFF: HANS & JAN

YOUR DEEJAYS ARE:

LOUISE
 RUSS
 STEVE
 HANS



NEXT
 TRANSMISSION

Iedere 1e zondag van
 de maand op 1094 kHz
 Tests op diverse
 frequenties

FFFR!

PO BOX 36 GAANDEREN

©1985 r.torenvalk

DON'T SLEEP!

Voor dit keer zit het erop.
 Over vijf weken meer. We
 houden ons nog steeds warm
 aanbevolen voor allerlei
 nieuwtjes. Zeker reacties,
 zoals die van Delta en
 Torenvalk stellen wij erg
 op prijs. En wat korte golf
 betreft: misschien is Del-
 mare volgende keer wel ter-
 rug en staat er wellicht
 een KG-zender op de Ross
 Revenge. Wie weet.

JOS LEYGRAAFF,
 POSTBUS 19037,
 3501 DA UTRECHT.

THANK YOU FOR
 YOUR RECEPTION RE-
 PORT MY FRIEND

..... Jos

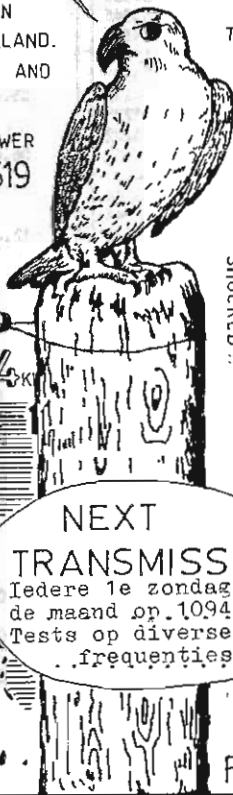

TORENVALK
 IS THE
 DUTCH
 WORD FOR
 TOWERBIRD

SENT 3IRC + EMPTY TAPE FOR A STUDIORECORDING
 SENT 2IRC FOR A COLOUR STUDIOPHOTO
 DON'T ASK FOR A PHOTO OF
 DEEJAY HANS, YOU WILL BE
 SHOCKED !!

SANDRA RADIO MMBC

Do you like the music of
 Sandra? If you do, please
 tune in to MMBC any Sunday
 morning. The staff behind
 the station are all members
 of Sandra's fanclub and our
 programmes will contain
 music of Sandra, fan club
 info of Sandra's fan club
 and the story of Sandra.
 All correct reception re-
 ports will be answered with
 our special Sandra QSL, if
 2 IRC's are enclosed.
 Please tune in on 6265 kHz
 on Sunday mornings and
 we'll present you to San-
 dra.

MMBC, P.O. BOX 41, 7700 AA
 DEDEMSVAART, HOLLAND.

DUTCH PIRATE STATION

OERANG UTAN

NAME Free Radio MAQSL

RECEIVED ON _____

TIME _____

FREQ. _____

S.I.N.P.O. _____

Antenna: 45 m. long
 11 m. high
 Input 1600 Volt
 Output 200 Watt



dutch pirate station



180-227 m.cj.

GELDERLAND

DELTA



P.O. box 65
 ruurlo

«HOLLAND»

Stichting Media Communicatie

TEL.: 020-62.11.41 (NA 18.00 UUR)

POSTGIRO: 4065700 BANK: 63.44.95.216

POSTBUS 53121, 1007 RC AMSTERDAM

ZOMERUITVERKOOP:

MONIQUE DRAAGTASSEN VAN LINNEN INCL. EEN GRAMMOFOONPLAATJE FL. 10,--
CASSETTE: MONIQUE EN LASER JINGLES OP STUDIOKWALITEIT FL. 17,50
(N.B. WORDT NOG SLECHTS 1 MAAND GELEVERD)

BOEKEN



- 1) VAN REM TOT TROS: het verhaal over een zeezender, die de A-status in Hilversum bereikte. Alweer een meesterwerk van Hans Knot. Incl. verzendkosten FL. 20,--
- 2) HITSOUNOS OF THE SEVENTIES door Hans Knot. Alle hitlijsten uit Amerika, Engeland en Nederland FL. 17,50
- 3) HITSOUNOS OF THE SIXTIES door Hans Knot met alle hitlijsten uit Amerika, Engeland en Nederland geschalden per land en per maand. FL. 17,50
- 4) OFFSHORE RADIO van Gery Bishop: Het fotoboek over offshore radio met alle foto's FL. 35,--
- 5) RADIO CAROLINE FOTOBOEK, UITGAVE 2. Met o.e. 40 foto's van de Ross Revenge. Incl. plaat slechts FL. 20,--
Prijs voor SMC donateurs FL. 15,--
Nog 6 ex. voorradig. Komt niet meer!
- 6) LAST OF THE PIRATES door Bob Noakes. Na de overstelpende vraag konden wij gelukkig nog 15 exemplaren uit Engeland bamachtigen. Incl. verzendk. FL. 45,--
SMC donateurs FL. 40,--
Nog 2 ex. voorradig. Komt niet meer!
- 7) WEDEROM VERKRIJGBAAR! PIRATE RADIO THEN AND NOW FL. 37,50



CASSETTES

- 1) NIEUW: SMC AUDIOMAGAZINE DEEL 6: NIEUWJAARSVIERING, KOPPELING 558+963, STORM: LOSRUKKEN RIO GRANDE, ANKERBREUK ROSS REVENGE, TERUG IN DE LUCHT. FL. 11,--
SPECIALE AANBIEDING I.V.M. ONZE VERGISSING (INHOUD VAN NR.5 IN VORIGE NR. KLOPTE NIET) SMC NO. 5+6 FL. 19,--
- 2) SMC AUDIOMAGAZINE DEEL 5: KOMMENTAAR OP HET BINNENLOPEN VAN LASER, CAROLINE OP KG, MONIQUE 1 JAAR, EINDE RON WEST, OUD- EN NIEUWVIERING FL. 10,--
- 3) SMC AUDIO MAGAZINE DEEL 2 MET O.A. ENIGE MONIQUE JINGLES, DE KOMST VAN RADIO LONDON, BOOSCHAPPEN AAN LASER, HERDENKING MI AMIGO, DE MOEILIKHEDEN BIJ LASER, INTERVIEW JOHN MOSS ETC. FL. 7,50
- 4) SMC AUDIO MAGAZINE DEEL 3 MET DE HOOGTE- EN DIEPTEPUNTEN VAN DE MAANDEN JUNI, JULI TOT BEGIN AUG. INCL. NIEUWSFLITSSEN ETC. FL. 10,--
- 5) SMC AUDIO MAGAZINE DEEL 4: "I SPY FOR THE DTI"; C-90 CASSETTE OVER DE KOMST VAN HET SPIONAGESCHIP BIJ DE ROSS REVENGE EN DE COMMUNICATOR. MET ALLE NIEUWSBERICHTEN UIT BINNEN- EN BUITENLAND, CHARLIE WOLFE MET ZIJN FLITSSENDE COMMENTAREN ETC. TOT DE DRAMATISCHE AFLOOP VAN LASER. FL. 12,50

AANBIEDING: SMC AUDIO MAGS DELEN 1 T/M 4 PER ST. FL. 8,--
EN DOC. FRAGMENTENVARIA (ZEEZENDERS 80-84) FL. 9,--
(ZDLANG DE VOORRAAD STREKT)

RADIO MONIQUE ALBUM:

NIEUW! RADIO MONIQUE ALBUM - EEN GRANDIOZE DOKUMENTAIRE, VERVAARDIGD OOR RON WEST EN WALTER SIMONS, GESTOKEN IN EEN KLEURENHDS. INCL. ALLE JINGLES OP STUDIOKWALITEIT, INCL. ALLE S.D.S.-BERICHTEN ENZ. ENZ. FL. 19,50
(INCL. VERZ. KOSTEN. SMC DOET ER EEN LEUKE VERRASSING BIJ)

T-SHIRTS

- NIEUW!! MONIQUE T-SHIRT: "MONIQUE DOET HET ELKE DAG" FL. 22,50
- NIEUW!! MONIQUE SWEATSHIRT: "MONIQUE DOET HET ELKE DAG" OF "RADIO MONIQUE" IN ALLE KLEUREN FL. 32,50
- NIEUW!! MONIQUE JOGGING PAK (SWEATSHIRT + BROEK) FL. 85,--
- UITVERKOOP T-SHIRTS ZIJN NIET MEER VOORRADIG!!!!!!!!!!!!!!!!!!!!!!
DE AANBIEDING VAN DE MONIQUE-SWEATSHIRTS IN DE MATEN LARGE EN EXTRA LARGE GELDT NOG WEL (INCL. VERZ.K.) FL. 38,50

VIDEO

- 1) VIDEOFILM OVER LASER, CAROLINE EN MONIQUE. OP ALLE SYSTEMEN LEVERBAAR. FL. 75,--
- 2) GEFILMD MET HET NIEUWE SONY VIDEO 8 SYSTEEM AAN BOORD VAN DE ROSS REVENGE MET EEN REGISTRATIE VAN DE WANHOPIGE LASERKAPITEIN. 30 MINUTEN OP VHS EN BETA FL. 35,--
OP DEZE FILM ZIET U TEVENS DE VERBETEN JACHT, DIE DE 'DIDPTIC SURVEYOR' MAAKTE OP BEZDEKERS. OP Veler VERZOEK IS DEZE FILM WEDEROM LEVERBAAR.
- 3) "PIRATE MEMORIES", EEN 65 MINUTEN DURENDE FILM OVER VERONICA, NOORDZEE, CAROLINE, MI AMIGO, DELMARE, PARADIJS EN ZELFS RADIO LONDON! VERKRIJGBAAR OP VHS EN BETA. LEVERTIJD ONGEVEER 2 WEKEN. FL. 85,--

POSTERS/STICKERS

- STUNT: LASER KLEURENPOSTER - DE ORIGINELE NU FL. 10,--
LASER POSTER ZWART/WIT FL. 5,--
MONIQUE KLEURENPOSTER FL. 7,50
- HISTORISCHE POSTER: VERONICA OP HET STRAND VAN SCHEVENINGEN FL. 7,50
- PRIJS VOOR SMC-DONATEURS FL. 5,--
- GEPLASTIFICEERDE MONIQUE STICKERS:
'I LOVE MONIQUE OP 319' 5 STUKS VOOR FL. 5,--

BOOTTOCHTEN

WE VAREN VANUIT NEDERLAND OF BELGIE. DE PRIJS VAN DE BOOTTOCHT BEDRAAGT FL. 180,-- VERVOER VANUIT NEDERLAND KAN GEREgeld WORDEN. BIJ DE TOCHT DOEN WE DE ROSS REVENGE AAN. FOTOGRAFEREN IS TOEGESTAAN! U BENT DEELNEMER DOOR STORTING VAN FL. 100,-- OP ONZE BANK- OF GIROREKENING. GEVAREN WOROT UITSLUITEND TOT WINDKRACHT 6. BROOD MEENEMEN S.V.P. + SLAAPZAK. PASPOORT NIET VERGETEN!

NABESTELLING LOSSE NUMMERS F.R.M.

- APRIL 1983 Volledige tekst wetswijziging i.v.m. verkoop zendapparatuur, Radio Blonde Men & Mini Mondo te Berger-Oosterveld, poster Radio Condor, Radio Noordzee - Kruisland, U.S.Radio door John Wendale, 10 WATT FM-zender, het ontwerpen van Hoogfrequentversterkers door Anja v.d.Steeg, diverse modulatiesystemen (ASSH). Prijs fl. 4,25/BF 85,--
- JULI/AUGUSTUS 1983 Extra dik vakantienummer met reportages over Citty-TV Alkmaar, Radio Zwarte Rakker (MG), Free Radio Rotterdam, CBN Austr.(2), 10 jaar Voice of Peace met klauwenfoto (A4) van het Peace Ship en 2 klauwenpoeters van de Norderney an de Mebo 2. Verder deel 1 van het grote computerzelfbouwproject (Apple compatibie), een overzicht van alle zendschepen, een artikel over overmodulatie, automatische amplitude controle unit en een zelfbouw dummyload. Prijs fl. 5,25/BF 100,--
- DECEMBER 1983/
JANUARI 1984 Dubbelnummer met o.a. Radio Fantasy Kempen, poster "Ross Revenge", Radio Eastweve Hamont en techniek: experimentele stereocoder, 2 Watt FM-zender, modulatie-indicator, antennesyst.3 (Lecher systemen), frekwentieteller 1 Hz.-1000 MHz., stereo mengpaneel (3) met printlay-out. Voor de Applecomputer: programma's 16k RAM kaart, spelen op de Apple met Atari joystick. Prijs fl. 8,50/BF 170,--
- JULI 1984 Radio Palermo-Oen Bosch, TV-stations Alkmaar, interview met Petrick Valain: van MI Amigo tot Maeva, Irish Free Radio Scene, Antennes: diverse dipolen, eenvoudige vermogensmeting. Prijs fl. 4,25/BF 85,--
- SEPTEMBER/
OKTOBER 1984 Extra dik: Radio Apollo (2), Radio Paradijs (2), 2 kleurenposters Ross Revenge en Communicator, Radio Intercity-Avelgem, Radio Reflex-Mechelen, interview met Erik Marijse-Radio Benelux (1973), Radio Lommel VZW, Radio Zuiderlicht-Antwerpen, Middengolfzender 40 Watt (1350-1650 kHz.), Antennes: Groundplane & Zeppe-lijn. Prijs fl. 5,25/BF 100,--
- DECEMBER 1984 Keizerstad Radio - Nijmegen, Radio Avalon - Ridderkerk, Radio Paradijs (3), interview met A.J. Belrens: van R.S.A. tot Radio Dynamo, Autonome Radio Oerme, Radio Uilenspiegel - Roeselare, Techniek: Storingen en wat je eraan kunt doen, Antennes: raamantenne. Prijs fl. 4,25/BF 85,--
- JANUARI 1985 Radio Condor-Veenendaal, Radio Stad Rotterdam, Radio Monique vanaf de Noordzee, interview met Stan Haag, interview met Caroline DJ Simon Barrett, poster Communicator, Uitslagen luisteronderzoek Caroline en Laser, Radio MI Amigo - Dulsburg (Belgie), Vrije radio in het Oostendse, Radio aktueel-St.Gallen (Zwitserland), FRM-International, PLL-oscillator met print lay-out en uitbreiding. Prijs fl. 4,95/BF 100,--
- FEBRUARI 1985 Lady Marina - Velburg, Uitslag onderzoek radiobeluistering piraten '84, Verslag boottocht naar zendschepen, Poster en reportage Sky Channel, Radio Beverland - Beveren, FRM International: Interview with Caroline DJ Simon Barrett, Techniek: serie "Ontstoren"-deel 1, Stereocoder met printlay-out. Prijs fl. 4,95/BF 100,--
- MAART 1985 Oprichting Stichting Bevordering Lokale Omroep Nederland, Regionale Omroep Stichting - Hoogvliet, DJ Arnold van de Pavert, Het einde van de Kleine Piraat, interview met Caroline DJ Tom Anderson, Bob Noakes vertelt (1), Belgie: Radio Monique Regionaal - Oudenaarde, Radio Grensland - Kinrool, Alternatives Lokal Radio Zuerich, FRM International: close down Radio Jackie - Londen, Techniek: "Ontstoren" (2), schema + printlay-out automatische relaiszender, schema stereo PLL-zender. Prijs fl. 4,95/BF 100,--
- APRIL/MEI 1985 Nieuw zandrecord in Groningen (int.Kanaalstreekkorrespondent), Stichting Bevordering Lokale Radio Nederland, Radio Antigoon-Amsterdam, vrije radio in Gelderland, Radio Exact FM-Bovenkarspel, interview met vrije radio DJ Hank Roland, vrije radio in Den Bosch, gesproken brief v/e de "Ross Revange", interview met Caroline DJ Johnny Lewis, Belgie: Leuven, bolwerk van vrije radio, interview met Frans Schuurbiere, Techniek: "Ontstoren" (3), schema 15 kHz. laagdoorlaatfilter en actieve pre-emphasis. Omslag: kleurenfoto (A4) van Caroline technicus Peter Chicago. Prijs fl. 4,95/BF 100,--
- JUNI 1985 Richtlijnen voor het strafvorderingsbeleid inzake clandestien zenden in Nederland, interview met MG-station "Cowboy Jimmy" uit Zuidbroek, Caroline, Monique en Laser 558, Radio Noordzee-Hasselt (Belgie), Radio Zuerisee-Staefs /Zwitserland), KG-Special: Radio Victoria (Oultsland) deel 1, 3 Jaar Sky Channel, Techniek: Ontstoren (4), EF-Gestuurde 815 MG-zender (20-40W) schema Prijs fl. 4,95/BF 100,--
- JULI 1985 Vrije Radio op Curacao: Radio Hoyer, interview met vrije radio DJ Hank van der Wijk, Radio Totaal-Nijmegen, Radio Monte Carlo-Zeist, Radio Exclusief-Middelburg, interview met Bob Noakes (3), Tennessee Sound: nieuwe zeezender?, interview met (Radio Atlantis) Paul van Delft, KG-Special: Radio Victoria (2), Techniek: Ontstoren (5-slot) Prijs fl. 4,95/BF 100,--
- AUGUSTUS 1985 Het mediabelaid in Nederland: vooral kleinschalige omroepen ds dupe door John Wendale, Free Radio Rotterdam, Radio Columbia - Tilburg, interview Bob Noakes (4), Radio Westpoint (Belgische westkust), KG-Special: Radio Victoria (3), Converter voor abonnee TV op de markt, Techniek: Buffer/driver met BF 900,905,907, stereo basisbreedteregelaar. Prijs fl. 4,95/BF 100,--
- SEPTEMBER/
OKTOBER 1985 Radio Signaal - Moerkapelle, Jingles maken is een vak apart: een bezoek bij jingleproducent Zieje & Oorst - Oen Haag, interview met disc-amezone Lien Backx (Breda), WAPS en Decibel legaal op de Amsterdamse kabel, interview Bob Noakas (5), 'Oloptrie Surveyor' belegt zeezenders, exclusieve zeezenderfotoreportage door Theo Oencker, Belgie: de invloed van de vrije radio's op de legale omroep: interview met BRT2, KG-Special: Radio Victoria (slot). Met GRATIS Flexi-disc, waarop demo-jingles van Ferry van Beek. Prijs fl. 4,95/BF 100,--

- NOVEMBER 1985 Het Nederlands Omroepmuseum, Jongerenradio WAPS legaal op Amsterdamse kabel, B&M Producties: Interview met Jingleproducent Ferry van Beek, Radio Dixicane-Arnhem, Interview met Radio Rheinland (MG), Interview Bob Noakes (6), Radio Nova aan de Belgische kust, Radiostations Antwerpen, Techniek: Absorptie-dip-frequentie-meter 75-225 MHz, Kleurenposter (A4) 'Ross Revenge' Prijs fl. 4.95/BF 100,--
- DECEMBER 1985 Eerste uitzending Radio Oecibel via Amsterdamse kabel, Factum FM en Radio Proeflokaal Marconi-Amsterdam, Radio Guust-Hoorn, Klimop Den Haag: Bingo voor het goede doel, Uit de Waard door Peter van Dijk, Slot interview Bob Noakes, Leser 558 uit de lucht, Boekbespreking 'Van REM tot TROS' door Hans Knot, België: Radio Deimare in Oudenaarde-Zingem, Radio Riviera 104 aan de Frans/Italiaanse kust, Inrichting lokale radio studio, Techniek: 1-krings ontvanger voor afregelen van zenders, 6-Traps FM builenzender door ASSH Prijs fl. 4.95/BF 100,--
- JANUARI 1986 Uitslag FRM-Poll 1985/1986, Radio Elbo-Rotterdam, Interview met Peter Allan (Radio Nieuwediep-Den Helder), Boekbespreking: "The Pirates who ruled the waves"-Jay Jackson, Wie is "De Verloren Zoon"?, Radio Antigoon-Antwerpen, Techniek: Afstembaar banddooraatfilter (50 Ohm), Zelfbouw televisiezender, Voeding bij 6-traps builenzender uit FRM 12/'85 Prijs FL. 5,25/BF 105,--
- FEBRUARI 1986 Vrije Radio in Nederland: Benefietavond voor gepakte piraat in Tilburg, Radio Orion-Reuver, FRM for Africa, In Memoriam Buster Pearson, Radio Monique Enquete, Radio Rusling: nieuwe zeezender?, Interview met John Lewis (kapitein Ross Revenge) door Hans Knot, Radio Horizon-Nieuwpoort, Radio Antigoon-Antwerpen (2), Techniek: 3 schema's van voedingen, 50 Watt Lineair met BLW60 Prijs FL. 5,25/BF 105,--
- MAART 1986 Radio Flamingo-Rotterdam: Interview met Jackie en Theo, Unique FM-Amsterdam op de kabel, Transatlantic Radio-Rotterdam, Radio Nova-Heenvliet, Monique nieuws door Wim de Valk, Radio Mercur-Nijlän, Techniek: zelfbouw antennes voor FM 3 meter, schema 5 Watt FM-zender met print lay-out Prijs FL. 5,25/BF 105,--
- APRIL/MEI 1986 Radio Stad Roosendaal, Transatlantic Radio Rotterdam, 10 Jaar Radio Eldorado Aalsmeer, Interview met "De Jensen & Jansen Show", Boekbespreking "Van Rem naar Tros" van Hans Knot, Uitslag van de Radio Monique Enquete, Interview met Ferry Edan door Hans Knot, Radio 't Ros Dendermonde. Prijs FL. 5,25/BF 105,--

PORTOKOSTEN: PER NUMMER FL. 1,--/BF 20,--.
BETALINGEN OP POSTGIRO 3538279 (!!!!)
BELGIE: G-BANK/HASSELT REK.: 235-0430464-87 TEN NAME VAN:
JOSE HERPS/ FREE RADIO MAGAZINE, POSTBUS 10252, 1001 EG AMSTERDAM.
BESTELLEN IS OOK MOGELIJK DOOR MIDDEL VAN POSTZEGELS (NEDERLANDSE!)
IN EEN GESLOTEN ENVELOPPE NAAR DE POSTBUS.

OPRUIMING FRM ARCHIEF

EERST BELLEN: 020-327464

VERONICA REUZEPOSTER VAN DE "NORDERNEY" FL. 10,--

CASSETTES:

ZEEZENDERS:

- A52: Radio Atlanta-Johnny Jackson & Bob Scott (1964) C 60
 Radio Tower-Test George Short & Bill Rollins (11.'65)
 Caroline North-Midnight Surf Party met Jim Murphy ('65)
 Caroline North-Don Allen Station Sign Off (1967)
 Testuitzendingen Radio Sutch, Invicta e.a. (1964)
- A68: Radio Caroline (319m) - Brian Martin (17.10.1978) C120
- A70: R.N.I. - Nieuwjaars-Dramaster met Leo van der Goot (1.1.1974) C120
- A74: Radio Monique (6.1985) C 90

NEDERLANDSE ZENDERS (OFFICIEEL)

C 2: HILVERSUM 3: FERRY DE GROOT + RADIO TOWER MET BILL ROLLINS + RADIO ORWELL (257M) + TROS - GEO.HUGO V.GELOEREN C 90

PRIJZEN: C60 FL. 6,50; C90 FL. 8,50; C120 FL. 10,-- EXCLUSIEF PORTOKOSTEN. INL. TEL. 020-327464

BOEKEN

TITEL:	AUTEUR	JAAR:	PRIJS:
POPSMUK (POPJAARBOEK)	PIM OETS	1972	FL. 7,50
POPSCORE (INTERVIEWS EN REPORTAGES)	BERRIE ZAND-SCHOLTEN	1973	FL. 10,--
POP '74 (ALLES OVER 20 TOPGROEPEN BIJEEN)	AD VISSER	1974	FL. 7,50
BEKIJK HET MAAR: 25 JAAR TV-BELEVENISSEN DOOR	WILLY VAN HEMERT	1976	FL. 15,--
CAPITAL RADIO FUN BOOK	CAPITAL RADIO	1977	FL. 10,--
20 JAAR RADIO CAROLINE	HANS KNOT	1984	FL. 25,--
CAROLINE II (FOTOBDEK)	STICHTING MEDIA COMMUNICATIE	1984	FL. 20,--
LAST OF THE PIRATES	BOB NOAKES	1984	FL. 40,--

IETS HEEL BIJZONERS VOOR DE LIEFHEBBER:

THE STORY OF POP - 4 LUXE VERZAMELBANDEN (ZWART MET GOUDOPORUK) MET EEN POPENCYCLOPEOIE
VAN DE JAREN '50, '60 EN BEGIN '70. RIJK GEILLUSTREERD, KOMPLEET MET INDEX

FL. 200,--

INDIEN NIET ANDERS VERMELD, VERKEREN DE BOEKEN IN GOEDE TOT ZEER GOEDE STAAT. VAN ELK BOEK IS 1 EXEMPLAAR AANWEZIG, DUS
INLICHTINGEN/BESTELLINGEN UITSLUITEND TELEFONISCH: 020-327464 (VRAGEN NAAR JOSE HERPS).
DE PRIJZEN ZIJN EXCLUSIEF VERZEND- EN VERPAKKINGSKOSTEN.

PLATEN:LP'S MET GELUIDSEFFECTEN, JINGLES E.D.:

STOEIEN MET GELUID, UITGEBRACHT T.G.V. 25 JAAR AMATEUR-GELUIDSREGISTRATIE	1976	FL. 10,--
SOUND EFFECTS: DEATH & HORROR (BBC RECORDS VOL.13)	1977	FL. 10,--
250 DISCOJINGLES (250 SUPER DEEJAY JINGLES) - JUMBO RECORDS	1977	FL. 10,--
GERAEUSCHE IN STEREO (2) VOOR SMALFILM, BAND EN DIA		FL. 10,--
GERAEUSCHE IN STEREO (3)		FL. 10,--
STEREOGELUIDEN VOOR DIA'S EN FILMS		FL. 10,--
STEREO DEMONSTRATIE EN GELUISEFFECTEN (DURECO)		FL. 10,--

ZEEZENDERS EN/OF RADIO ALGEMEEN:

ZEEZENDERS 1978-1979: DELMARE 192, CAROLINE 319, MI AMIGO 272 (ST.MEDIA COMMUNICATIE)		FL. 30,--
NEW RIDERS OF THE PURPLE SAGE-"GYPSY COWBOY" MET "ON MY WAY BACK HOME" OFTEWEL "FLYING TO THE SUN, SWEET CAROLINE"	1972	FL. 35,--
VANGELIS-"HEAVEN AND HELL" MET O.A. VERONICA/AD BOUMAN TUNE AKTIE "OE BEER IS LOS"	1975	FL. 10,--
SUPERISTER- "PUDDING EN GISTEREN" MET O.A. "RADIO"	CA. 1970	FL. 20,--

SINGLES EN EP'S

ANKE ANDERSON	LA SOURCE (TUNE VAN TV-PROGRAMMA 'RUUD EN LEONIE')	FL. 5,--
BBC RECORDS & TAPES	GOING NOWHERE/EVERYTHING'S ALL RIGHT	FL. 2,--
TONY BLACKBURN	IS IT ME, IS IT YOU/HAPPY	FL. 5,--
MR.BLOE	GROOVIN' WITH MR.BLOE (TUNE MARK JACOBS)/SINFUL	FL. 7,50
JAY DELMORE & DE MOKUM TV BAND	MOKUM DE PIRAAT/BIJ AJAX	FL. 2,50
DUANNE EDDY	BECAUSE THEY'RE YOUNG/REBEL WALK	FL. 10,--
ANDRE VAN DUIN	WILLY ALBERTI BEDANKT/WIE VAN DE DRIE	FL. 2,50
ANDRE VAN DUIN	TINGELINGELING/SCHRIJF NAAR OME JOOP	FL. 2,50
ANDRE VAN DUIN	FILE/BELT U MAAR	FL. 2,50
LBS	LBS	FL. 2,--
MIRLITONS	GA JE MEE NAAR WASTORA/RETTEKETET AZ	FL. 2,--
NEOERLANDS ARTIESTEN KDOOR	JOOST MAG HET WETEN (AFSCHEID JOOST DEN DRAAYER)	FL. 5,--
STARS IN THE SKY	BABY HOLD ON	FL. 2,50
TRINITY	WE LOVE THE PIRATE STATIONS/PRETTY	FL. 10,--
VADER ABRAHAM & MIEKE (VERONICA AAN LAND-TV)	NIET ELKE OESTER HEEFT EEN PAREL/WE WAREN 'T BIJNA VERGETEN	FL. 3,--
RADIO ELBO	ELBO LIED/BOED DANS	FL. 2,--
DE 27 MC-ERS	DE 27 MC/M'N BAKKIE	FL. 5,--
RADIO CENTRAAL FANCLUB	5 JAAR RADIO CENTRAAL (PROGRAMMAFRAGMENTEN EN GESCH.)	FL. 10,--
CARDLINE FAREWELL - UITGEBRACHT DOOR SMC NA ZINKEN 'MI AMIGO'		FL. 7,50
OX-ING AROUND THE WORLD MET OPNAMES VAN KG-STATIONS VAN DE HELE WERELD, UITGEBRACHT DOOR DE FINSE OX-CLUB		FL. 5,--

INDIEN NIET ANDERS VERMELO, VERKEREN ALLE PLATEN IN UITSTEKENDE STAAT. VAN ELKE PLAAT IS SLECHTS 1 EXEMPLAAR AANWEZIG,
DUS INLICHTINGEN/BESTELLINGEN UITSLUITEND TELEFONISCH: 020-327464 (VRAGEN NAAR JOSE HERPS).
PRIJZEN EXCLUSIEF VERZEND- EN VERPAKKINGSKOSTEN.

MUZIEK ALGEMEENELPEES

JAN AKKERMAN	PLEASURE POINT	1982	FL. 15,--
BADFINGER	WISH YOU WERE HERE	1974	FL. 7,50
JOHN CALE	HELEN OF TROY	1975	FL. 10,--
THE DAMNED	MUSIC FOR PLEASURE	1977	FL. 10,--
FATS OOMIND	LIVE (MET O.A. BLUE MONDAY, I'M WALKING)		FL. 5,--
ALBERT HAMMOND	ALBERT HAMMOND (MET O.A. AIR DISASTER)	1974	FL. 7,50
RUFUS FEATURING CHAKA KHAN	RUFUSIZED	1974	FL. 10,--
THE SHOES	THE BEST OF (MET O.A. OSAKA, NA-NA-NA E.A.)	1970	FL. 5,--
SPDOKY TOOTH	YOU BROKE MY HEART, SO I BUSTED YOUR JAW	1973	FL. 5,--
STEALER'S WHEEL	STEALER'S WHEEL (MET O.A. LATE AGAIN)	1972	FL. 10,--
STEELEYE SPAN	ALL AROUND MY HAT	1975	FL. 10,--
THE STRANGLERS	NO MORE HERDES	1977	FL. 10,--
DIANA ROSS & THE SUPREMES	LET THE SUNSHINE IN	1969	FL. 7,50
RACHEL SWEET	PROTECT THE INNOCENT	1980	FL. 7,50
VANGELIS	ALBEDO 0.39	1976	FL. 10,--
WIGWAM (FINSE GROEP)	THE LUCKY GOLDEN STRIPES AND STARPOSE	1976	FL. 10,--
TODD RUNDGREN'S UNTOPIA	RA	1977	FL. 10,--
THE WHO E.A.	TOMMY (DUBBEL LP CASSETTE)	1972	FL. 10,--
GARY WRIGHT	THE LIGHT OF SMILES	1977	FL. 10,--
Z.Z.TOP	TEJAS (AM.IMPORT)	1976	FL. 10,--

SINGLES: (PRIJS FL. 2,50 PER STUK. MINIMALE BESTELLING 10 STUKS, OOK WEER EXCLUSIEF PORTOKOSTEN)

ABBA	SUMMER NIGHT CITY/MEDLEY	BROOKER'S BILL JUGBAND	PASADENA/DR. JAZZ
AC/DC	HIGHWAY TO HELL/IF YOU WANT BLOOD (YOU'VE GOT IT)	BROOKLYN DREAMS	SAD EYES/HOLLYWOOD CIRCLES
ACE	I AIN'T GONNA STAND FOR THIS NO MORE/ROCK AND ROLL	BROTHERHOOD OF MAN	KISS ME, KISS YOUR BABY/PUT OUT THE FIRE
ALPERT HERB	RISE/ARANJUEZ (MON AMOUR)	BROTHERHOOD OF MAN	SAVE YOUR KISSES FOR ME/LET'S LOVE TOGETHER
ALPERT HERB & THE TIJUANA BR.	EL BIMBO/CATFISH	BROWN PETER	OO YA WANNA GET FUNKY WITH ME/BURNING LOVE BREAKOO
AMAZING RHYTHM ACES	THE END IS NOT IN SIGHT/SAME OLE' ME	BROWNSVILLE STATION	I'M THE LEADER OF THE GANG/KINGS OF THE PARTY
AMERICAN FLYER	LET ME DOWN EASY/QUEEN OF ALL MY WAYS	B.T. EXPRESS	PEACE PIPE/GIVE IT WHAT YOU GOT THE PLASTIC AGE/ISLAND
ANIMALS	BABY LET ME TAKE YOU HOME/GONNA SEND YOU BACK TO W	BUGGLES	I TRUST (EVERYTHING'S GONNA WORK OUT)/THIS IS MY D
ARGENT	GOD GAVE ROCK 'N ROLL TO YOU/HOLD YOUR HEAD UP	BYRDS	OJAJA/DARK OF THE NIGHT
ASHTON TDNY	RESURRECTION SHUFFLE/BALLAD OF MR. GIVER	BZN	SHOTGUN WEDDING/I'M GONNA MAKE IT AMAZING GRACE/GOD MUST HAVE BLESSED AMERICA
ASSOCIATION	WINDY/ALONG COMES MARY/CHERISH	C ROY	MIDNIGHT CRUISER/SILENT SOUNDS
ATLANTIS	ROCK 'N ROLL PREACHER/MAYBE IT'S USELESS	CAMPBELL GLEN	LIAR/KEEP DEATH OFF THE ROAD (DRIVE ON THE PAVEMEN
ATOMIC ROOSTER	DEVIL'S ANSWER/THE ROCK	CAPABILITY BROWN	IT'S ALL UP TO YOU/WHALE MEAT AGAIN
ATOMIC ROOSTER	TELL YOUR STORY (SING YOUR SONG)/D.D.	CAPABILITY BROWN	CACHACA MECANICA
AYERS KEVIN	DAY BY DAY/THE UP SONG	CARLOS ERASMO	THE BERTHA BUTT BOOGIE (PT. 1 & 2)
BAD COMPANY	GOOD LOVIN' GONE BAD/WHISKY BOTTLE	CASTOR BUNCH JIMMY	TROGLDOYTE/I PROMISE TO REMEMBER
BAD COMPANY	FEEL LIKE MAKIN' LOVE/WILD FIRE WOMAN	CASTOR BUNCH JIMMY	KING KONG (PT. 1 & 2)
BAD COMPANY	ROCK 'N ROLL FANTASY/CRAZY CIRCLES	CASUALS	JESAMINE/I'VE GOT SOMETHING TOO
BADFINGER	APPLE OF MY EYE/BLIND OWL	CATE BROS.	UNION MAN/EASY WAY OUT
BAND THE	THIRD MAN THEME/HOLY COW	CHAIRMEN OF THE BOARD	LET'S HAVE SOME FUN/LOVE AT FIRST SIGHT
BAP	KRISTALLNAACH/WELLENREITER	CHECKER CHUBBY	THE TWIST/LET'S TWIST AGAIN
BARCLAY JAMES HARVEST	MOCKING BIRD/GALADRIEL	CHIC	DANCE, DANCE, DANCE (YOWSAH, YOWSAH, YOWSAH)/SAO PAULO
BARCLAY JAMES HARVEST	TITLES/IN MY LIFE	CHICAGO	BABY, WHAT A BIG SURPRISE/TAKIN' IT ON UPTOWN
BARKING & HOUNDSDITCH CHORAL S	QUEEN OF THE ALLEY DOGS/DOG ROCK	CHICORY TIP	SURVIVOR/MOVE ON
BARRON KNIGHTS	LIVE IN TROUBLE (PT. 1 & 2)	CHI-LITES	YOU GOT TO BE THE ONE/HAPPINESS IS YOUR MIDDLE NAM
BARRY LEN	1-2-3/BULLSEYE	CHRISTIAN NEIL	SHE'S GOT THE POWER/SOMEONE'S FOLLOWING ME AROUND
BARRY LEN	LIKE A BABY/HAPPINESS	CHRISTIE	YELLOW RIVER/IRDN HORSE
BAR-KAYS	SUMMER OF OUR LOVE/SHAKE YOUR RUMP TO THE FUNK	CLAPTON ERIC	COCAINE/LAY DOWN SALLY
BAY CITY ROLLERS	I ONLY WANT TO BE WITH YOU/WRITE A LETTER	CLAPTON ERIC	PROMISES/WATCH OUT FOR LUCY
BAY CITY ROLLERS	SATURDAY NIGHT/ANGEL ANGEL	CLARK FIVE DAVE	LIVE IN THE SKY/CHILDREN
BAY CITY ROLLERS	MONEY HONEY/MARYANNE	CLARK FIVE DAVE	LITTLE BITTY PRETTY ONE/REELIN' AND ROCKIN'
BAY CITY ROLLERS	YESTERDAY'S HERD/MY LISA	CLASH	LONDON CALLING/ARMAGIDEON TIME
BAYER SAGER CAROLE	YOU'RE MOVING OUT TODAY/SHY AS A VIOLET	CARMEN ERIC	ALL BY MYSELF/EVERYTHING
BEACH BOYS	HAD TO PHONE YA/IT'S O.K.	CLERC JULIEN	ELLE VOULAIT OU'ON L'APPELLE
BEACH BOYS	ROCK AND ROLL MUSIC/THE T.M. SONG	CLERC JULIEN	VENISE/LE PATINEUR
BEE GEES	NIGHTS ON BROADWAY/EDGE OF UNIVERSE	CLIFF JIMMY	ROMINA/A LA FIN JE PLEURE
BELLAMY BROTHERS	SATIN SHEETS/RAINY, WINDY, SUNSHINE	COCKER JOE	SYNTHETIC WORLD/OH, HOW I MISS YOU
BERRY CHUCK	ROCK AND ROLL MUSIC/JOHNNY B.GODDE/SCHOOL DAYS	COCKNEY REBEL	CRY ME A RIVER/GIVE PEACE A CHANCE
BEST PETER	THE PICTURE SHOW MAN/TAP TAP	COCO EL	SEBASTIAN/ROCK AND ROLL PARADE
BETTERS HAROLD	DO ANYTHING YOU WANNA (PT. 1 & 2)	COLE NATALIE	LET'S GET IT TOGETHER/FAIT LE CHAT (OO THE CAT)
BIDDU ORCHESTRA	JOURNEY TO THE MOON/JOURNEY IN THE RAIN	COLE NATALIE	THIS WILL BE/JOEY
BIG MOUTH & LITTLE EVE	WHAT A BEAUTIFUL DAY/LET ME HOOPAPA	COLLINS JUOY	I'VE GOT LOVE ON MY MIND/UNPREDICTABLE YOU
BIGGS BARRY	SIDE SHOW/WORK ALL DAY	COLOMBUS	SEND IN THE CLOWNS/HOUSES
BILK MR. ACKER	STRANGER ON THE SHORE/TAKE MY LIPS	COLTRANE CHI	MILKY WAYS/SUNSHINE
BINTANGS	I BEEN HOODOOD/WAIT	COLTRANE CHI	YOU WERE MY FRIEND/TURN ME AROUND
BISHOP ELVIN	FOOLED AROUND AND FELL IN LOVE/I LOVE THE LIFE I L	COMMODORES	GD LIKE ELIJAH/IT'S REALLY COME TO THIS
BISHOP ELVIN	SURE FEELS GOOD/ARKANSAS LINE	CONNORS NDRMAN	EASY/MACHINE GUN/I FEEL SANCTIFIED
BISHOP STEPHEN	SAVE IT FOR A RAINY DAY/CARELESS	CONTINENTAL UPTIGHT BAND	YOU ARE MY STARSHIP/BUBBLES
BLACK & WHITE	SET ME ON FIRE/FIRE	CODKE SAM	PLEASE SING A SONG FOR US/SHE'S JUST A FRIEND
BLACK BLOOD	A.I.E.(A MWANA)/RASTIFERIA	COSTELLO ELVIS	YOU SEND ME/ANOTHER SATURDAY NIGHT/CHAIN GANG
BLACK SABBATH	SABBATH BLOODY SABBATH/CHANGES	COTTON GENE	OLIVER'S ARMY/MY FUNNY VALENTINE
BLUE STARS	RIDERS IN THE SKY/OEEP IN THE HEART OF TEXAS	CROCE JIM	YOU'VE GOT ME RUNNIN'/IT'S OVER GOODBYE
BLUNSTONE COLIN	ANDORRA/HOW COULD WE DARE TO BE WRONG	CROSBY DAVID & NASH GRAHAM	I GO TO PIECES/MR. ROCK 'N' ROLL
BLUNSTONE COLIN	I WANT SOME MORE/PAY ME LATER	CROWN HEIGHTS AFFAIR	I GOT A NAME/ALABAMA RAIN
BOB & MARCIA	YOUNG, GIFTED AND BLACK/WE KNOW	CRUISE PABLO	CARRY ME/MAMA LION
BOHANNON HAMILTON	EAST COAST GROOVE/DISCO STOMP	CRUISE PABLO	DANCIN'/MUSIC IS THE WRDL
BOHANNON HAMILTON	FOOT STOMPIN' MUSIC/DANCE WITH YOUR PIANO	CUMMINGS BURTON	A PLACE IN THE SUN/EL VERANO
BOLLAND & BOLLAND	SPACEMAN/YDUNG GIRL	CURVED AIR	NEVER HAD A LOVE/ATLANTA JUNE
BOLLAND & BOLLAND	MELODRAMA/SHOWDOWN AT SUNDOWN	DALTREY ROGER	BURCH MAGIC/STAND TALL
BOOKER T. AND THE MGs	GREEN ONIONS/BOOT LEG		BACK STREET LUV/IT HAPPENED
BOWIE DAVID	SPACE ODOITY/CHANGES/VELVET		TODAY/MARIE ANTOINETTE
BOWIE DAVID	ASHES TO ASHES/MOVE ON		
BOWN ANDY	SWEET WILLIAM/I WON'T LET YOU OWN		
BREAD	THE GUITAR MAN/JUST LIKE YESTERDAY		
BREEZE	IT'S ONLY A MATTER OF TIME/WIZARD		
BRIGHOUSE & RASTRICK BAND	THE FLORAL DANCE/GIRL WITH THE FLAXEN HAIR		

VAAR MEE MET SMC

Het leek wel of er geen eind kwam aan die barre winter. Al in februari hingen de fans aan de lijn om te vertellen, dat het rustig weer was, zodat we konden gaan varen. Helaas.... de schipper besliste anders en die heeft tenslotte het laatste woord.... Eindelijk..... in de laatste week van april konden we maar liefst twee tochten maken en op het moment, dat we deze regels schrijven, zijn we net gekomen van de derde tocht (zaterdag 3 mei), zodat we heel wat fans konden geruststellen. Het zijn weer drukke weken geweest, waarbij er heel wat werd afgesteund en gevloekt.

De Monique-organisatie was niet zo blij met hetgeen er geschreven werd door onze collega's, hoewel men de berichten over slechte financiële afhandelingen niet kon ontkennen. Gelukkig gaan de zaken voor Monique wat beter en we kunnen met een gerust hart de toekomst tegemoet zien. SMC's opmerkingen over Ferry Eden en Ad Roberts werden zelfs door de Monique-organisatie erkend. Nogmaals: het was geen persoonlijke aanval van ons op voornoemde heren, maar een van allerwege gehoorde klacht over deze dj's. SMC vervult de rol van spreekbuis van de luisteraars en niet meer dan dat.

Wat ons echter opviel is, dat na de publicatie van de Monique Poll er door diversen gebeld werd met de klacht, dat Tony Berk, Eddy Ouwens en Van der Meiden zo laag scoorden. "Wij vinden deze dj's juist goed", aldus de telefonische reacties. Op onze vraag, waarom men dan niet de poll heeft ingestuurd, kwam geen duidelijk antwoord. We zullen dus in het najaar wederom een poll samenstellen.

Vooraf Tony Berk's populariteit is omhoog geschoten. Dit komt natuurlijk mede door zijn geliefde spel "Prijsbewust".

De aankondiging van de Monique LP heeft intern nogal voor beroering gezorgd. Men is er niet blij mee, dat er op de plaat nogal wat controversiële dingen opstaan, waaraan men liever niet herinnerd wil worden. Ook sommige interviews konden volgens de directie niet door de beugel. Gelukkig is Nederland een democratie, zodat een ieder zowel op de plaat als op papier zijn mening mag weergeven.

Alhoewel we zo langzamerhand de zomer tegemoet gaan, zijn de problemen op zee, zowel organisatorisch als technisch, gebleven. De Monique-organisatie vond het bijvoorbeeld niet nodig om de bandjes van Van Kooten en Berk op voorraad te houden met als resultaat... na een paar dagen storm op zee geen programma's van Berk's Prijsbewust, juist het paradepaardje van Monique. Weg goodwill....

Voorbeeld 2: Enige maanden geleden beleefde Monique haar eerste verjaardag. H.Piel uit de Irislaan te Vlissingen won een Technics videorecorder. De Borst moet de

recorder nog ontvangen. Geen beste zaak, jongens. De CD-winnaar moet uiteraard nu nog zijn CD-speler ontvangen, om maar te zwijgen van de 7 personen, die nog een T-shirt te goed hebben.

Voorbeeld 3: de afgelopen weken was het signaal zo zwak geworden, dat SMC uit het Oosten van het land opgebeld werd met de vraag of Monique nog wel bestond. Aan het aantal reacties te merken is ons gebleken, dat het signaal voorbij de lijn Amersfoort-Arnhem richting oosten niet meer te nemen is. Op woensdag 23 april 1986 reden wij naar Zutphen en voorbij Apeldoorn was Monique op de autoradio niet meer te ontvangen. De problemen in de ontvangst zijn te wijten aan de zendbuizen, die inmiddels hun pensioengerechtigde leeftijd bereikt hebben. Inmiddels zouden er nieuwe onderweg zijn. Het wordt trouwens wel tijd... soms zakte het vermogen terug tot nauwelijks 17 kW. Het laatste nieuws is gelukkig, dat Monique weer terug is op de oude sterkte: 34 kW. Het probleem zat hem niet zozeer in de buizen, maar in de zender.

Inmiddels is het bijna zomer geworden, doch een echte promotie van het station is nog niet van start gegaan. Ziet u ergens stickers van Monique op een tramhalte geplakt? Terwijl de stickers van Radio Mongolia in overvloed overal te pas en te onpas opgeplakt worden, komen we onze nationale commerciële zender nergens tegen. Overigens... niks ten nadele van de presentatie van de heren aan boord hoor. Uitstekend gewoon. Op het moment, dat deze regels getypt worden, wordt er weer een wisseling van de wacht gemeld: Ferry en Ad zijn weer terug.

Van het Caroline front:

963: men probeert wat meer adverteerders te vinden voor Caroline "Overdrive", alsmede wat plugplaten. De opbrengst zou onder de discjockeys verdeeld worden.

558: men kampt met een onderbezetting. Misschien zou men er goed aan doen om ook programma's per tape uit te zenden; dit lijkt me goedkoper dan al het personeel aan boord te houden.

Technicus Mike Barrington zit nu inmiddels een jaar aan boord. Hiermede komt Mike terecht in het "Guinness book of records". Neemt iemand contact op met de uitgever?

Simon Barrett vierde zijn vakantie van zijn huidige werkgever "Europa TV" aan boord van de Ross. Leuk je weer eens gehoord te hebben, Simon. In zijn eerste programma had Simon het over "Radio Anorak 558".

Overigens klaagt men er aan boord over, dat de ankerketting net iets te kort is, zodat het schip nogal plotselinge rukken geeft, hetgeen niet zo prettig is voor de platen op de draaitafels. Tijdens een storm is de optimod gevallen, de schade is echter beperkt gebleven.



NBA
discoservice b.v.

Postbus 260
3360 AG Sliedrecht
Tel. 01840 - 18091

K.v.K., Dordrecht nr. 42582

NBA JINGLE SERVICE!

DE MOOISTE JINGLES OP AMERIKAANSE BACKING TRACKS OF ZELFS SPECIAAL NAAR JOUW WENSEN GECOMPONEERD.

LET OP ONZE SCHERPE PRIJZEN:

DONUT REKLAMESPOT.....	FL.	550,--
SHOUT.....	FL.	60,--
WHISPER.....	FL.	60,--
JOCKSING.....	FL.	80,--
JINGLE MET MUZIEK.....	FL.	200,--
10 SONOVOX JINGLES.....	FL.	250,--

* PRIJZEN EXCLUSIEF BTW

VOOR SPECIALE STATIONSPAKKETTEN PRIJZEN OP AANVRAAG.



- * discoshows
- * reclamespots
- * jingles
- * geluidsinstallatieverhuur
- * discoinstallatieverhuur



MONIQUE/HAPPY DRIVE-IN SHOWS

KOM OOK!

15 JUNI	ZAAL OLDTIMER TE NIEUWLEUSEN. AANVANG 22.00 UUR
21 JUNI	ZAAL KAPPERS TE HOONHORST. AANVANG 21.00 UUR
27 JUNI	GEBOUW DORPSTIENDEN TE OUDDORP, AANVANG 20.00 UUR
28 JUNI	FEESTTENT TE ESSEN (BELGIE), AANVANG 21.00 UUR
04 JULI	LOODS 1 TE WIJNANDSRADEN (LIMBURG), AANVANG 21.00 UUR
12 JULI	SCHUURFEEST AAN DE ZUIDHOGEWEG TE OUWERKERK, AANVANG 21.00 UUR
20 JULI	STRAND TE SCHARRENDIJKEN. AANVANG 12.30 UUR
09 AUG.	VOETBALTOURNOOI TE HAARLEM
13 SEPT.	ZAAL ROYAAL TE EUNE (B). AANVANG 21.00 UUR

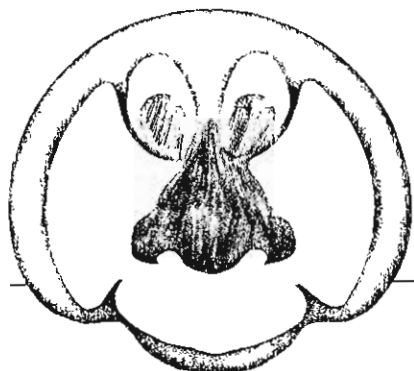

geluid licht
presentatie

TOT ZIENS!

wij hebben het beste idee voor uw feest

**MONIQUE ENQUETE
IN CIJFERS**

Luisteruren (in %)		Beste programma (in %)	
< 1	2.206	Opstaan met Monique	11.675
1	2.206	3 om 3 gouwe ouwe	23.858
2	11.029	Joost den Draaiier	9.645
3	16.912	Tony Berk	2.538
4	11.765	Windkracht 4 - 6	20.305
5	12.500	v/d Meydenwerk	2.030
6	8.824	Monique top 50	5.584
7	1.471	Zondagmiddag matinee	24.365
8	11.029		
9	5.147	Meer Nederlandstalige muziek gewenst	35.507%
10	8.088	Zo goed	30.435%
11	3.676	Minder Nederlandstalige muziek gewenst	34.058%
12	3.676		
13	nil	Kennissen die naar Monique luisteren (>35 jr.)	61.9
14	1.471	Geen kennissen die naar Monique luisteren	38.0

Beoordeling van de Disc Jockeys (in %)

Goed vond men:		Slecht vond men:	
Ad Roberts	25.000	Eddy Ouwens	35.433
Ferry Eden	19.271	Ron v/d Meyden	14.961
Maarten de Jong	18.750	Tony Berk	14.173
Jan Veldkamp	7.292	Vader Abraham	10.236
Walter Simons	6.771	Joost den Draaiier	7.087
Overig (<5%)	22.916	Overig (<5%)	18.110

Leeftijden (in %)

15-19 jr	11.278
20-24 jr	30.075
25-29 jr	24.812
30-34 jr	17.293
35-39 jr	12.030
40-51 jr	4.512
Gemiddeld	27.271 jr

Programma's die men mist op Monique (in %)

Zo goed	19.018
Boordgebeuren	11.043
LP tracks	8.589
Verzoekprogramma	6.135
Easy listening	4.908
Rock & roll	4.908
60's en 70's	4.294
Overig (<4%)	41.105

LASER:

Het Laserschip is door East Anglian Productions gekocht. U weet wel, die Engelse producent van jingles en LP's. Ray Anderson en Bill Rollins zijn nu druk bezig het schip op te knappen en dat is wel nodig ook, omdat de generatoren niet werken. Volgens de laatste geruchten zou het schip over ongeveer 4 weken naar zee moeten. We zullen voor ze duimen.

De heren hebben wel begrepen, dat men er met uitsluitend Laserprogramma's financieel niet komt, dus moet er een "Dutch service" bijkomen. Er is een aantal gegadigden:

- 1) Monique-organisatie.
- 2) Mi Amigo-organisatie: Patrick Valain en c.s.
- 3) Paradijsorganisatie, al of niet vertegenwoordigd door een ultra rechtse groepering, zo werd ons vanuit Engeland bevestigd. Zo werd ons tevens verteld, dat van alle bezoekers foto's zijn genomen. Waarom Paradijs, zo vraagt u zich af.... Wel, Radio Paradijs had

gehoopt reeds eind april van dit jaar in de lucht te komen, zo verzekerde men aan allen, die het horen wilden. Op het ogenblik ligt het schip nog gewoon in de haven van Amsterdam, vervuild en vies. (Zie foto omslag).

- 4) Radio Midelgo. Dit zou een samenwerking zijn tussen Delmare en Mi Amigo. Ook dit keer een Belgisch-Nederlands station?

PARADIJS:

Op 23 mei is er weer een uitspraak gedaan in deze zaak.

JEROEN SOER:

Ex-Caroline DJ Jeroen Woelwater heeft een betrekking gevonden bij de TROS, een omroep waarbij hij nooit wilde werken, zo beweerde hij eens.

RUUD HENDRIKS.

Is inmiddels vader geworden van een dochter, Evita genaamd. Van harte, Ruud.



DE MONIQUE LP IS UIT!

ANDERMAAL UNIEKE ZEEZENDERELPEE: MONIQUE.

Het Radio Monique Album is de titel van een nieuwe zeezender Elpee van unieke kwaliteit, die op 17 mei a.s. in het Bad Hotel te Scheveningen ten doop zal worden gehouden. Het eerste exemplaar zal dan door de samenstellers, en oud Monique medewerkers, Ron West en Walter Simons overhandigd worden aan Ruud Hendriks van de VOO. Een Elpee waar de samenstellers best trots op mogen zijn. Men heeft een duidelijk overzicht gegeven van datgene wat er aan leuk en (M)unique materiaal voorhanden was uit de periode van de start van het station tot het einde van de werkperiode van de beide heren voor Monique. Het moet niet gezien worden als een historisch overzicht waarbij alle belangrijke zaken precies op een rijtje staan. Daarvoor zijn andere documentaires. Nee, men heeft vooral geput uit studiomateriaal en boordmateriaal, aangevuld met enkele zeer unieke 'on air' opnamen. Na de inleiding, waar verhaald wordt over de andere schepen waarop radio Monique haar programma's eerder zou opstarten, wordt ingegaan op de maand van voorbereiding aan boord, voordat Monique daadwerkelijk met haar programma's van start ging. Ad Roberts gaat in op de moeilijke start van het eerste uur waarbij het een en ander af en toe goed fout ging. Hij zegt dat het een stuk oververmoeidheid was. Uit de eerste periode hoor je studiofragmenten van Rob Hardholt, Maarten de Jong, Johan Visser, Frits Koning, Nico Stevens, Ad Roberts, Walter Simons en Ron West. Mike Barrington gaat in op de problemen rond de ankerbreuk in januari 1985 en daarna horen we een fragment uit het veelomstreden programma 'Avondblad'. De 1 FM April grap wordt belicht, waarbij ook een unieke aankondigingsspot van Caroline ten gehore wordt gebracht. Kant 1 eindigt met een 'looptape'. Dit is een bandje dat gemaakt is in het Nederlands en het Engels waarbij gemeld wordt dat het schip in beslag is genomen door de

Engelse autoriteiten. Men had n.l. geruchten gehoord dat dit eventueel zou gebeuren. Voor eventuele inbeslagname was dus het zekere voor het onzekere gekozen. Kant twee brengt fragmenten van alle tapeprogramma's, uitgezonderd die van de Gaykrant (Henk Krol) en de religieuze programma's van Maasbach en van ds. van Gendt. Bij Tony Berk hoor je een leuk fragment met ex Veronicamedewerker Bary Zandt Scholten en Vader Abraham belt met Frans Nienhuis, ook al weer een oud Veronicamedewerker. Een testbericht vanaf de MV Imagine wordt gebracht. Hieraan zit weer een verhaal vast waarover ik niets zal melden daar anders het unieke er al weer van af is. Leendert Vingerling spreekt over de leuke boottochten die gemaakt kunnen worden naar het zendschip en je hoort de activiteiten in Spanje van de Moniquedeejays, vorig zomer. Daarna wordt uitgebreid ingegaan op de nieuwe lichte deejays: Elly van Amstel, Arie Swets, Bart Steenman, Gert van de Zee, Jan Veltkamp en Wim de Valk. Opvallend is dat alleen de laatste twee het hebben gehaald. Nadat Wim de Valk vertelt hoe het nieuws wordt gebracht gaat Ad Roberts finaal onderuit als hij het nieuws brengt zoals het niet moet. De komst van de DTI is ook opgenomen waarbij de Eurosiege van Charlie Wolfe wordt belicht. Tenslotte hoor je Jenny de kokkin en Tony de kapitein over hun activiteiten en wordt er afgesloten met de decemberfeestmaand. Een feest is het horen van vele unieke accappella jingles die slechts weinig op het station ten gehore zijn gebracht of vaak werden gedraaid in de intro's van de diverse platen. Het is een unieke Elpee geworden waarbij de layout weer in de handen van de meester is geweest, Ton van Draanen. Hij heeft van de omslag weer iets moois gemaakt, zoals hij al eerder deed met de zeezender LP over de eind 70'er jaren en met die over de Historie van de MV Mi Amigo. Voor Ron en Walter is het te hopen dat de LP zeer goed gaat verkopen en dat we ze spoedig weer terug horen op het een of andere radiostation.

Hans Knot copyright Freewave Media Magazine.

NB: De plaat is verkrijgbaar voor f 18,50 bij St. Mediacommunicatie, postbus 53121 1007 RC Amsterdam Giro 4065700 Bank: 63.44.95.216

TUSSEN WAL EN SCHIP

door John Wendale

The m/v Nannell, het schip dat oorspronkelijk van Paul Rusling was, ligt waarschijnlijk nog in Santander (Spanje). Waarschijnlijk, want zoals je verder in deze On- & Offshore kunt lezen, komen er nogal wat afwijkende tips over binnen.

In maart werd mij verteld, dat Rusling met Patrick Valain een deal had gesloten, zodat Maeva het tweede station op de Nannell zou worden.

Rond diezelfde tijd werd door dezelfde bron als hier boven vermeld verteld, dat Danny Vuylsteke (de Belgische Paul Rusling) zich had uitgegeven als verkoper van Radio Monique, maar in feit reclamekontrakten afsloot voor de nieuwe zeezender van Patrick Valain.

Nadat eerst Mighty Joe Young teleurgesteld terugkeerde uit Santander, waar op een werf aan de Nannell werd gewerkt door -zoals hij vertelde- nogal verdachte figuren van een niet zo best allooi, kwamen in de loop van maart nog meer "vrijwilligers" terug. Onder hen Dave Richards, die ongeveer hetzelfde vertelde als Joe Young. Stuart Vincent en Bill Bo Baggins waren in Spanje achtergebleven.

Dat het met de betalingen niet zo snor zat met betrekking tot het Nannell project, bleek uit de telefoontjes, die Bill Bo Baggins pleegde tijdens een kort bezoek aan Nederland. Zo bood hij o.a. foto's van het schip te koop aan voor honderd gulden per stuk. Erg rijk zal hij daarvan niet geworden zijn, want voorzover ik weet trapte niemand in die afzetterij. Trouwens, de verrassing was er toch al af, omdat het F.R.M. als eerste met Free-wave foto's van het toekomstige zendschip publiceerde.

Robb Eden, die kennelijk nog steeds probeert bij een zeezender een management-functie te krijgen, liep (waarschijnlijk als enige) in maart met een T-shirt rond met daarop in grote letters: STEREO 531.

Op die Nannell staat, zo vertelde men mij, slechts "oude junk". Tweedehands rotzooi van een nog twijfelachtiger kwaliteit dan op de Ross. Er zou een (inmiddels) complete 50 kW RCA Ampliphase zender staan en nog zo een, maar dan gekanibaliseerd. Oftewel, leeggeplunderd om er een aan de praat te krijgen.

Omdat Chris Carey met Nova is gestopt, waren zijn "spulletjes" te koop. Rusling, toen nog betrokken bij het Nannell project, ondernam pogingen een en ander over te nemen. Ik hoor het Rusling in januari nog zeggen: "We don't need any money. Money is not our problem."

Even ter afwisseling: Gerard van Dam (je weet wel, van Delmare dus....) heeft weer eens de boot gemist. Dit keer was hij met een project bezig waarvoor zo-

waar een financier was gevonden. Helaas, deze trok zich gedurende "de rit" terug. Het betrof hier een sexclubeigenaar.

De Engelse kustwacht heeft twee maanden geleden alle collega's van landen op de route Engeland - Spanje/Marokko gevraagd uit te kijken naar de Nannell. "Als dat schip in territoriale wateren komt, moeten jullie het aanhouden en binnenslepen", zo werd er gezegd.

Caroline-engineer Mike Barrington "zag ze varen" (vrij naar "zag ze vliegen"). Hij dacht in mistig weer een nieuw zendschip te zien op korte afstand.

"Misschien wordt daar (beter) betaald", kan hij gedacht hebben. Hij sprong in de rubberboot en voer in de richting van (wat hij dacht) de nieuwe zender STEREO 531. Vlakbij gekomen merkte hij dat alle opwinding voor niets was geweest. Het was een zandzuiger met een wat hogere mast dan normaal.

Het zat Barrington juist in die tijd niet erg mee. Er was een dag, dat er om de tien minuten iets kapot

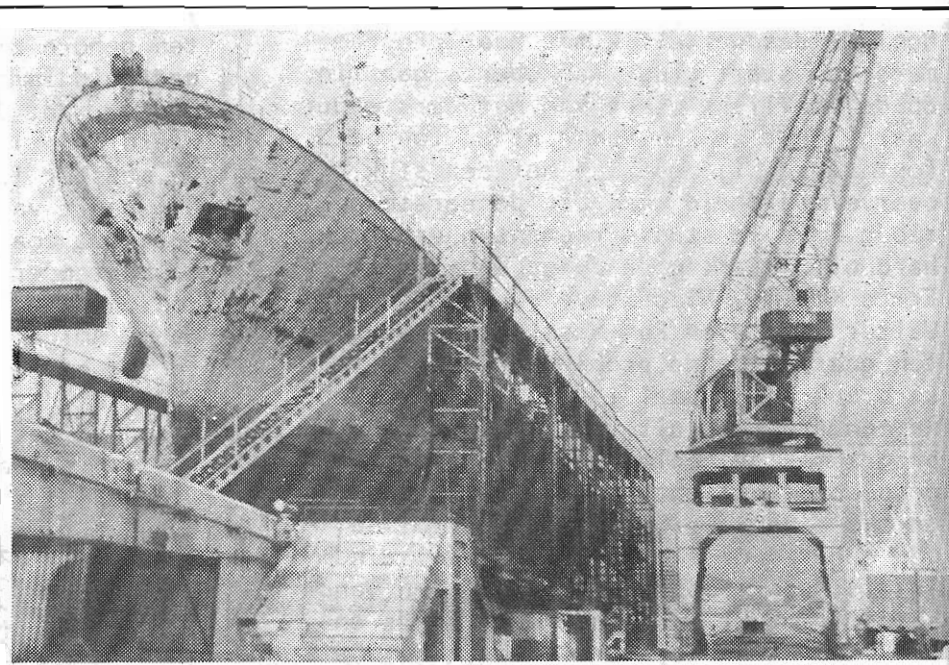

De haven van Santander met de Ross (Foto: SMC)

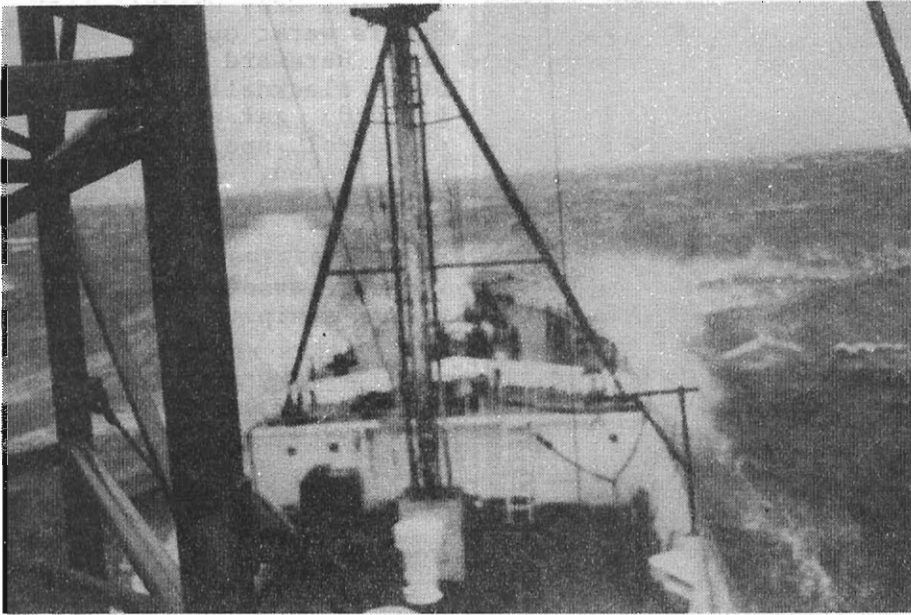

ging. Toen een jinglemachine van Monique het uiteindelijk ook begaf, werd hij zo kwaad, dat hij het apparaat losplugde, mee naar het dek nam, het hoog boven zijn hoofd tilde om het daarna voorgoed op de zandbodem van het Knock Deep te installeren. Monique moest het daarna met een meer dan 20 jaar oude spotmaster stellen, die ook nog eens dienst had gedaan bij Radio 390.

Eind maart kreeg ik te horen, dat de Nannell Spanje moest verlaten i.v.m. druk, die vanuit de Britse overheid werd uitgeoefend op hun Spaanse collega's. Al het werk werd gestopt. De mast, een telescoopmodel als nu -nog steeds- op de Mi Amigo staat, ligt nog op de kade. Het werk zou afge- maakt worden in Marokko. Een variant hierop was Algerije. Rusling beweerde in die tijd, dat het nog maar een kwestie was van een paar weken, voordat zijn (sic....) station zou beginnen.

Op 24 maart, tijdens een echte Britse storm, zei het anker van de Communicator (voor straf verankerd in de rivier de Stour bij Harwich) "doe het zelf maar". Het ex (?...) Laser zend- schip werd zeilboot en be- landde tenslotte tegen wat priveboten in de jachthaven van het kleine dorp Shotley aan het eind van de rivier- delta.

Om een of andere reden blijft Rusling belangstel- ling tonen voor de handel en wandel van James G.Ryan. Paul heeft zich zelfs laten wijsmaken, dat Ryan van al zijn 12 aanklachten door de Grand Jury af is en weer vrij man is.

Het tegendeel is waar: bin- nenkort moet Ryan voor zijn oplichterspraktijken i.v.m. Caroline in '81 en '82 voor de rechter verschijnen. Hij is echter vrij, maar dan op borgtocht i.v.m. twee ande- re zaken, die niets met Caroline te maken hebben, maar met bankfraude. Ryan zit dus binnenkort echt achter de tralies van de gevangenis van Philadel- phia.



Chris Carey is dus weer terug in Engeland en nogal opvallend is, dat dit pre- cies samenviel met de ver- koop van de Communicator op 8 april aan East Anglian Productions van Ray Ander- son en Bill Rollins.

Er komt binnenkort weer een boek uit over "The Return of Caroline".

Dit keer is het van de hand van iemand, die sinds 1980 op het "hoogste niveau" binnen de organisatie was betrokken. De Amerikaan zal vooral ingaan op de misda- dige rol van James Ryan.

Plotseling valt in april de naam van "The Emperor Ros- ko", een deejay ster uit de States. Volgens Robby Day zou Rosko op de Nannell gaan werken. Later kwam er een compleet ander verhaal over Rosko.

Wie het (oude) nummer draait van Laser Sales (re- klamezendtijdverkoop) in New York, hoort een bandje, waarop wordt gezegd, dat boodschappen voor Overseas Media (een firma van Rob Day) en The Amsterdam Com- munications Company kunnen worden ingesproken.....

Chicago wordt spoedig aan boord van de Ross gewenst. Er moet weer van alles worden gerepareerd en bij- geregeld.....

Caroline zal 558 niet ver- laten, wat er ook gebeurt.

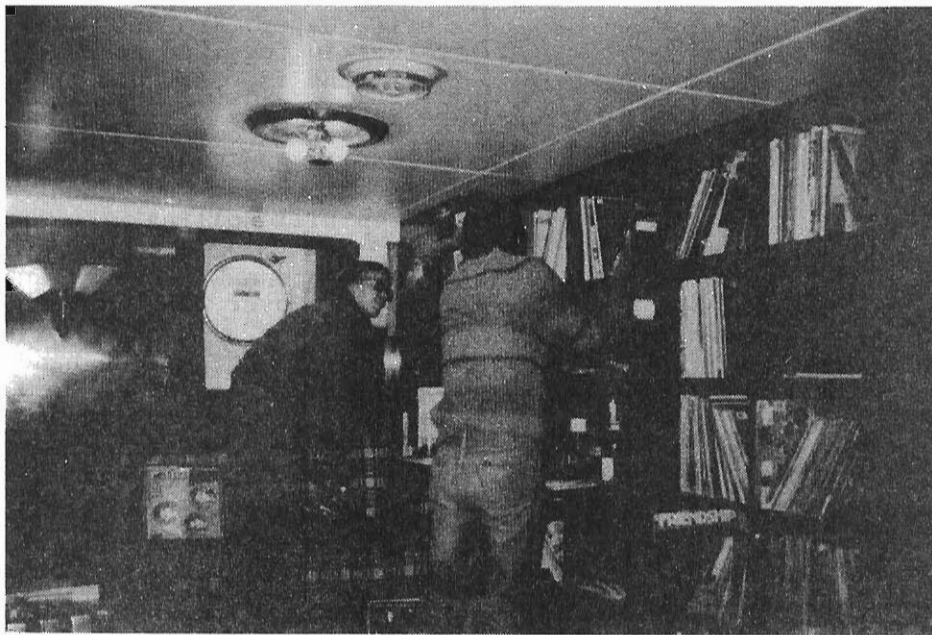

The Old Grey Whistle Test. Harris werkt op het moment voor Hereward Radio (ILR). Steve Blacknell (nooit van gehoord) zal een centrale deejayrol spelen. Dat het weer lachen, gieren, brullen wordt, staat m.i. nu al vast.

Volgende maand meer tussen wal en schip.

JOHN WENDALE.

Begin april werd mij ingefluisterd dat niet alleen de Nannell binnenkort in het Knock Deep met een of twee nieuwe stations zal komen, maar dat Laser ook zal terugkeren.

Het blijkt dat Robby Day samenwerkt met Tony Monson (een ex-Radio 355 figuur) om een station -waarschijnlijk WSOL) te starten vanaf de Nannell.

Naast WSOL zou het hoofdstation nu "Hits 576" gaan heten. (Duidelijk een bedenksel van Rusling).

Eind april vertelde Bill Rollins mij, dat alles mogelijk is met de Communicator. Als het maar geld opbrengt. "Laser zullen we in ieder geval niet terugbrengen", zei hij mij iets al te nadrukkelijk.

Paul (Dean) May hangt ook nog steeds rond bij EAP in Frinton. Zijn echtgenote deed wat nerveus aan de telefoon toen ze merkte dat ik "meer wist". Een zender-technicus beweert, dat hij de frequentie van de zenders op de Communicator moest gaan wisselen van 558 naar 531 kHz.

Amerikanen zouden belangstelling hebben voor de Communicator. Het verhaal van East Anglian Productions gaat als volgt: Een Amerikaanse (?) film investeringsmaatschappij "General Entertainment Investments" en filmaatschappij

"Film Trax" willen in de maanden juni en juli het zendschip huren om er opnames mee te maken in Frinton-on-Sea (vestigingsplaats van EAP). Het moet, zoals de Britten zeggen "the definite account of the Pirate Radio phenomenon" worden. Research voor het verhaal en het definitieve script waren in handen van James Fortune (een fantasienaam, als je het mij vraagt). Verder viel een naam, die al eerder werd genoemd, maar toen in verband met de Nannell, namelijk die van deejay The Emperor Rosko. Voorts valt ook de naam van Rob Harris, de hippe presentator uit de jaren '70 van het BBC TV popprogramma

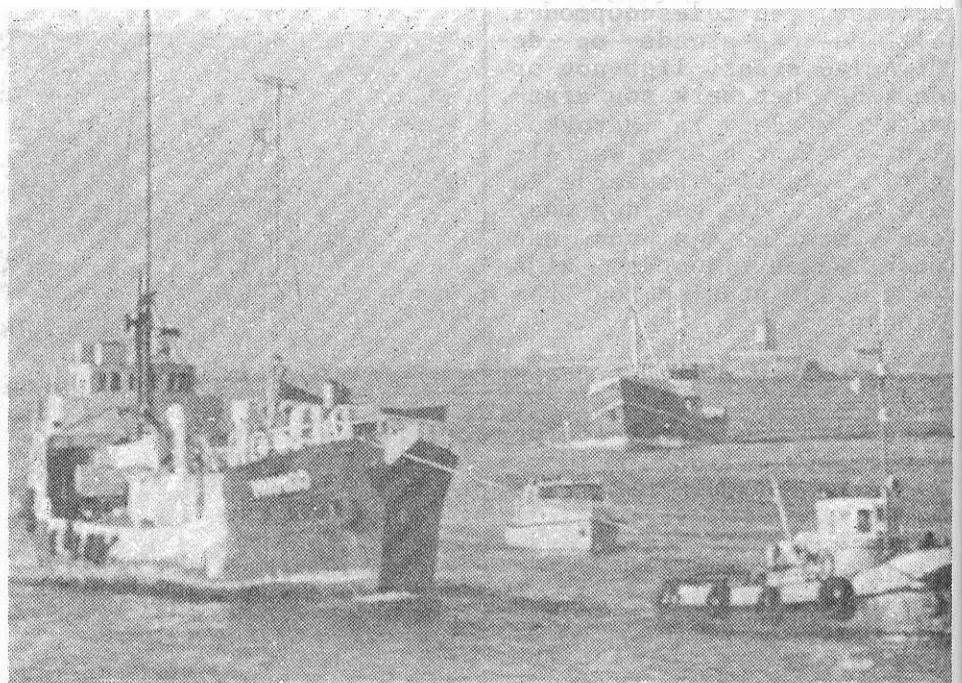
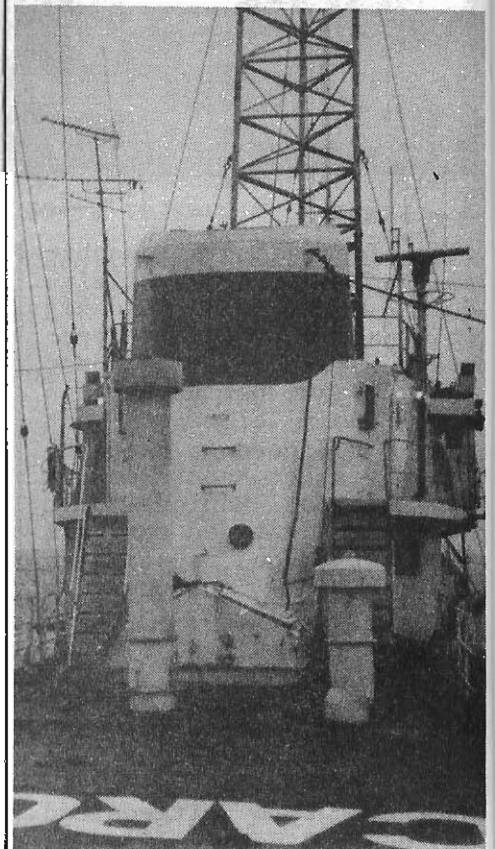

Scape voor de film?: het binnenslopen van een zendschip (Foto SMC - 1972)

REAKTIES VAN LEZERS

Ik wil nu eens reageren op de bijdragen, die onder de kop "Vaar mee met SMC" worden geplaatst.

Ik wil in de eerste plaats stellen, dat het voeren van een radio-organisatie in het buitenland (voor een deel) en een radioschip uniek zijn.

Nadat eerst de stations in de 60-er jaren voor de Britse kust verdwenen en later die voor de Nederlandse kust, heeft men niet stilgezeten. Daarna is er veel veranderd. In de mediawereld treden enorme verschuivingen op. Toch blijft dan de discussie wat bijvoorbeeld radiomaken nu is. Dat levert in de praktijk programma's op zoals op Radio 3: Toontje Hoger, Verzoeken van Altenberg, het EO programma, de envelop enz. Ik noem deze programma's, omdat ik ze slecht vind. Ze veranderen haast niet, ze lijken opgezet met het idee: "er luisteren (toch) 8 miljoen mensen". De prikkel tot veranderen is afwezig.

Er zijn omroepen, die wel nieuwe luisteraarbenaderingen uitproberen. Ronflonflon is zo'n programma. Dat is niet zonder risico. De VPRO plaatst zich kwetsbaar op en verliest leden en krijgt kritiek. Maar mensen worden aan het denken gezet en ik realiseer me het eindeloos geouwehoer op Radio 3. Let maar op de telefoonspeltjes; er wordt niets zinnigs gezegd.

Terug naar de nieuwkomer voor Nederland: Radio Monique. Tegen de verwachtingen in liep het aantal luisteraars snel op op de middengolf. Ik vond de programmering al gauw vrij professioneel: jingles, vlotte programmering, muziek. Dan denk ik wat al die luisteraars zoeken en deels vinden bij Monique. Het unieke feit is wel dat het kan: de adverteerders zijn er ook weer. Een paar Nederlanders weten de wet te omzeilen.

Wat mij nou zo boeit is de speciale sfeer, die om zo'n muziekzender hangt. Die sfeer proef ik in mijn kamer en vooral tijdens de live-uitzendingen. De programmamakers proberen hun luisteraars op een persoonlijke (hun) manier te bereiken. Dit kan alleen onder die omstandigheden van werken.

Er kan van alles misgaan. Dat heb je afgelopen winter kunnen horen. Als ik dan lees, dat een programma "nichterig" is (FRM april/mei) dan wil ik de schrijver vragen, wat dat dan is. Ik vond de programmering van Roberts en Eden fris en vrolijk. Dat is voor mij een goed voorbeeld van radiomensen, die lol hebben in

hun werk. Collega's, die vriendschappelijk met elkaar durven omgaan. Deze SMC kritiek is dan ook onterecht. Waarom dit programma aan een moraal (wat is nichterig?) ophangen? Zeg dan wat jij vindt van een programma, dat door twee mensen wordt verzorgd. Hoe zou jij daar vorm aan geven? De snelheid van een station is van groot belang, maar m.i. ook de humor, de sfeer en de herkenbaarheid.

Dan wil ik ook nog iets kwijt over de bijdragen van Wendale. John, maak van jouw rubriek geen eindeloos verhaal over roddels en intriges tussen mensen. Dat boeit mij totaal niet. Jouw rubriek barst van: het zou, definitief is het niet, men wist zelfs te vertellen.... enz. enz.

Zo kun je elke maand wel doorgaan, want dan zijn de geruchten weer anders. Het lijkt mij boeiender de ideeën over radiomaken te achterhalen. Bijvoorbeeld Gatlett interviewen over zijn verwachtingen over de nieuwe opzet van Laser. Hij moet er anders over denken, want het plan is om per satelliet te zenden. De oude Laser komt niet meer! Die had een andere intentie, een zendschip.

Luister ook eens naar het mediaprogramma "De Grote Verwarring" op Radio 5 van 16.00 tot 16.56 uur. Ik vind dat een uitstekend mediaprogramma. Daar worden mensen benaderd, die direkt bij het maken van radio/tv te maken hebben. Dat zijn de specialisten!

Groeten en succes gewenst met beide rubrieken,
GERARD SCHUITEMAKER, AMSTERDAM.

Ik vind Monique een prachtig station. Hier in de streek is dit wel algemeen de gedachte over dit station, maar iets ergert mij toch wel enorm. Ik heb in de loop van 1985 reeds twee ontvangstrapporten naar hen opgestuurd, maar de bevestigingen ervan blijven nog steeds achter. Ik ben er zeker van, dat ze bij hen aangekomen zijn, want ze hebben het eens besproken in een programma. Van Laser en Caroline heb ik tot nu toe alle rapporten bevestigd gekregen.

Het beste programma van Monique vind ik "v/d Meidenwerk" en het slechtste vind ik die religieuze programma's van Johan Maasbach. Voor de medewerkers van Monique heb ik maar een boodschap:

DOE ZO VOORT!!!!

CHRISTOPHE DECOUSSEMAKER, DE PANNE, BELGIE

Ik wil eens reageren op het stuk, dat John Wendale heeft geschreven in het FRM nummer van april/mei onder de kop "Onrust bij Monique".

Dit stuk over Monique lijkt mij geschreven in de roddelbladensfeer of het zijn z'n eigen frustraties, dat hij zelf niet bij Monique aan de slag kan komen.

Volgens de heer Wendale zou op 7 april het spelletje Prijsbewust niet doorgaan, dus op 7 april Monique aangezet en wat horen wij tot onze verbazing om 13.00 uur? Juist: Prijsbewust.

Ja, ik heb ook wel kritiek op Monique. Bijvoorbeeld dat de band- of tapeprogramma's van Joost den Draaijer en Tony Berk enz. wel een paar keer herhaald worden en waar dat goed voor is, weten wij ook niet. Misschien wel slechte bevoorrading, maar die programma's drie tot vier keer herhalen, dat kan toch ook wel anders opgelost worden door bijvoorbeeld live-programma's. En op zaterdagmiddag de Monique top 50: die is al een paar weken exact hetzelfde als de Nationale Hitparade. De standen, de weken, de nieuwkomers; het is gewoon de Nationale Hitparade, die ze uitzenden. Als het niet anders kan, laten ze dan zonder hitparade de zaterdagmiddag vullen.

Je ziet dus: wij hebben ook wel kritiek op Radio Monique, maar we boren niet alles de grond in zoals de heer Wendale altijd pleegt te doen.

Ik heb niet vaak positieve dingen gelezen van Wendale ten aanzien van Monique; misschien is een van de tien keer positief. Maar zoals Wendale de laatste tijd schrijft, doet mij zeer aan de roddelpers denken.

Wij wachten het volgende nummer van FRM wel weer af, wat voor negatiefs er over Monique dan weer instaat.

De groeten en verder veel succes gewenst,

RUDY BOE'TTING, GRONINGEN.

Geachte redactie,

Het zou ten zeerste te betreuren zijn als het FRM in 1987 niet meer het licht zou zien. Zoals u weet ben ik niet altijd even tevreden over het blad, maar een faillissement op zich is al triest genoeg. (Red.???? Waar haalt u dat vandaan? Er staan twee kopers te trappelen om het FRM over te nemen tegen een zeer aardig bedrag, dus voor een faillissement hoeft u echt niet bang te zijn).

Maar er valt genoeg te klagen en wel over John Wendale, die ik eigenlijk persoonlijk zou moeten aanspreken (11e jaargang, nr.9/10, blz.30, kolom 1, regel 7/8), maar dan zou ik twee of misschien wel drie verschillende brieven naar hetzelfde adres moeten sturen en daar heb ik geen zin in en bovendien is dat verspilling, maar dat is weer een heel ander verhaal.

Aan verspilling denk ik ook wel eens, als ik naar Hilversum III of een plaatselijke piraat luister, maar ook als ik het Nederlandse leger zie oefenen....

Of aan John Wendale, die zoals hij zelf zegt, zo'n hekel heeft aan al die loslopende geruchten en voor wie alleen de zuiverste waarheid geloofwaardig genoeg is. Helaas heeft Wendale de laatste maanden de nare gewoonte gehad zich nauwelijks over Caroline en Monique te buigen, doch alle aandacht te vestigen op RUSLING 531 STEREO. Het zou een enorm project moeten zijn en jawel, het resultaat horen we reeds jaren op 531:

Niets dus. Verder blijken oude koeien ook interessant: de toekomst van de Guardline Seeker, inclusief advertentie en jawel, de Magda Maria. Hoeveel daarover niet geluld is, het is gewoonweg niet te geloven.

Over de toestanden bij Caroline vanaf december 1985 tot en met heden licht hij ons nauwelijks in. Een paar woorden erover en klaar is Kees.

Jammer. In het april/meinummer is het nog betreurenswaardiger. Caroline wordt niet eens meer apart vermeld. Nee, John brengt sensationeel nieuws dat Laser terugkomt per satelliet met een speciaal ontvangstkaartje erbij. Nou geweldig hoor, wat heeft dat met zeezenders te maken?

Over de knullige stukjes van SMC zal ik het maar niet hebben: de flauwe grappen en grollen en de triviale Vaar Mee met SMC of Treur mee.... tarten alle beschrijving. Doch soms lezen we aardige feiten, maar om daar zoveel ruimte aan te besteden.... Over verspilling gesproken.

Maar gelukkig kent het FRM soms de uitmuntende stukjes van Anoraks UK. Op bladzijde 36 van FRM nr.3, jaargang 13, tweede kolom, staan ware woorden. Er staat precies wat er gebeurd is, er staan concrete feiten. Hoogst interessant en zeker de beste rubriek van het FRM. Helaas een korte rubriek en helaas onvindbaar in het FRM van vorige keer. Had zeker plaats moeten maken voor de verhalen van Frederik van Eeden? (grapje).

Y.DEELEMAN-OSENDRICHT.

Beatronica BT-16: zelfbouw mengerversterker met buizen.

A.S.S.H. 

WAAROM BUIZEN?

In wat voor termen er al over dit soort audioversterkers wordt gepraat, zoals: "De buizenversterker, achterhaald? Of de laatste, c.q. allerlaatste der Mohikanen?"

De terminologie wordt voortdurend gevolgd door een vraagteken. En dat is terecht, want deze "oudjes" houden wel opvallend lang stand in de stroom van allerlei halfgeleiderontwikkelingen.

Het moet ook wel een heel goed soort versterker zijn, met transistoren, die het net zo doet als de buizenversterker. Niet voor niets kiezen bijvoorbeeld gitaristen van een band toch nog heel vaak voor de buizenversterker. Ze doen dit vanwege het heldere geluid van deze versterkers en het transparante geluidsbeeld, dat geboden wordt. Afgezien van de afmetingen, die een buizenversterker aanneemt, is er verder niets op tegen.

Voor zelfbouw wint de buizenversterker het van de transistorversterker, omdat hij bij eventuele bouw- en/of belastingsfouten zijn bouwer niet direkt straft met compleet doorbranden van vitale onderdelen. Om deze reden onder meer is de populariteit van de buis groot.

We kunnen natuurlijk nog een aantal zaken opnoemen die pleiten voor de buizenversterker t.o.v. de transistorversterkers, maar o.i. hoeven we aan de buizenliefhebber niet zoveel extra te vertellen.

We willen zeggen: geïnteresseerden, ga aan de slag. Als je de bouw van deze versterker met enige zorgvuldigheid doet, dan bezitten jullie binnenkort een hele leuke versterker, die voor vele toepassingen bruikbaar is.

Bij het ontwerpen is bezien of de onderdelen algemeen redelijk tot goed verkrijgbaar waren. Welnu, dat waren ze. Ook weer zo'n teken, dat de buizenbouw nog lang niet "overleden" is. Integendeel, springlevend, zeker in de hobbybouw.

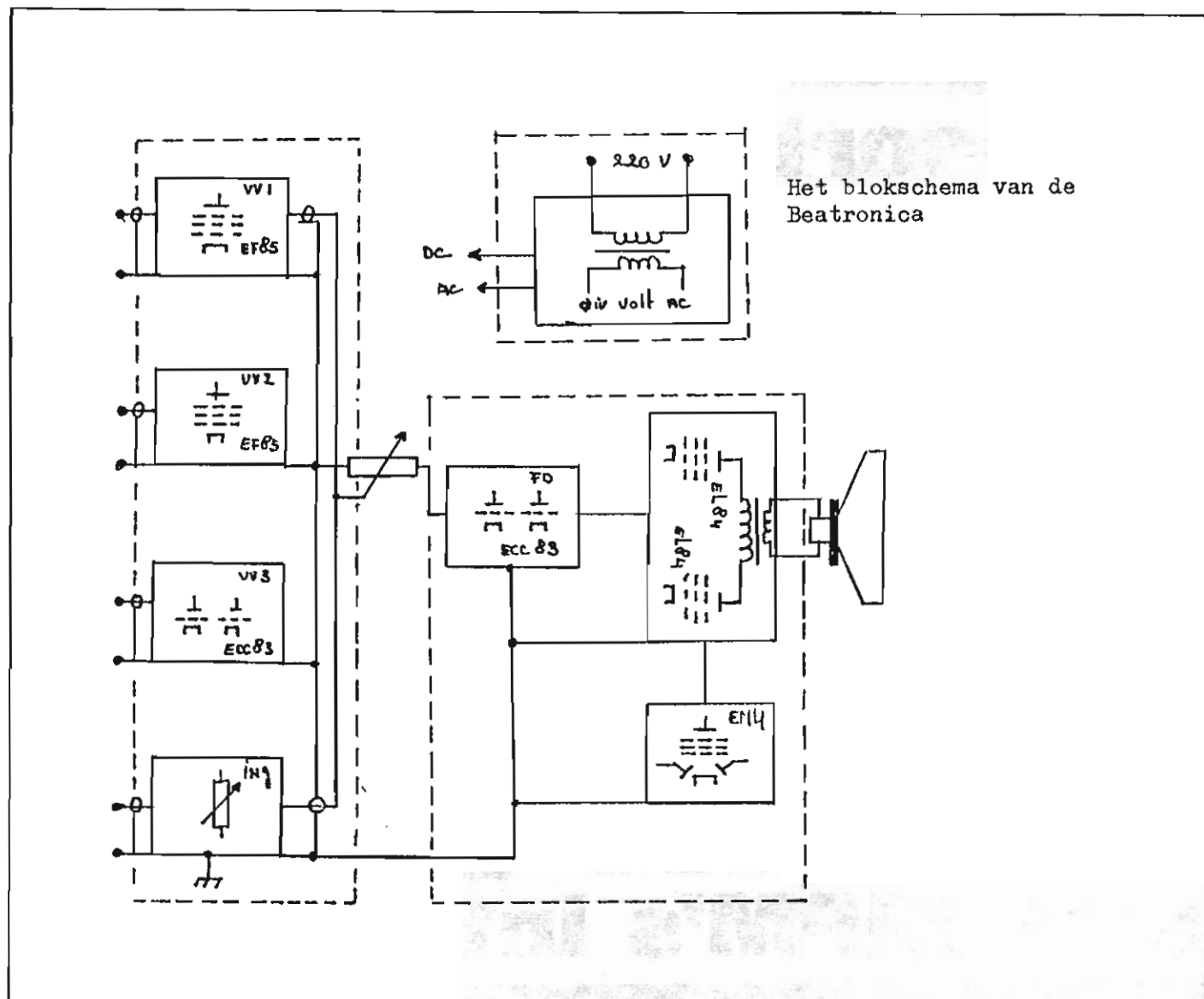

De Beatronica Menger-versterker is een eigen ontwerp van ASSH. Het is een all-round-Audio-frequent-versterker met 3 voorversterkte ingangen met EF85 en ECC83 voor resp. de koolmicrofoon,ingang I1,de condensatormicrofoon,ingang I2 en de laatste voorversterkte ingang I3 voor de aansluiting van een dynamische grammofoon-platenspeler. De ingang I4 is de ingang voor elke eenvoudige keramische platenspeler en is niet versterkt.

De 4 ingaande kanalen hebben allen een regeling. Zo heeft I1 in P1 en P2 een regeling voor toon en uitgangssignaal-sterkteregeling.

I2 heeft deze voorzieningen in P3 en P4 ook. Hierin is P4 de uitgangsterkteregelaar.

I3 is heel goed van regelingen voorzien. P5 en P6 vormen met aangehangen componenten een goedwerkende hoge- en lage tonenregeling van de muziek afkomstig van de,met een dynamisch element uitgeruste platenspeler. De toonregeling in I3 levert natuurlijk signaalverlies op. Daar de regeling echter is ondergebracht achter de eerste "helft" van de -overigens puik versterkende- ECC83 is geplaatst doch vóór de tweede "helft" van de ECC83 wordt het signaalverlies in de regeling weer teniet gedaan doordat de tweede buishelft het signaal weer oppept.

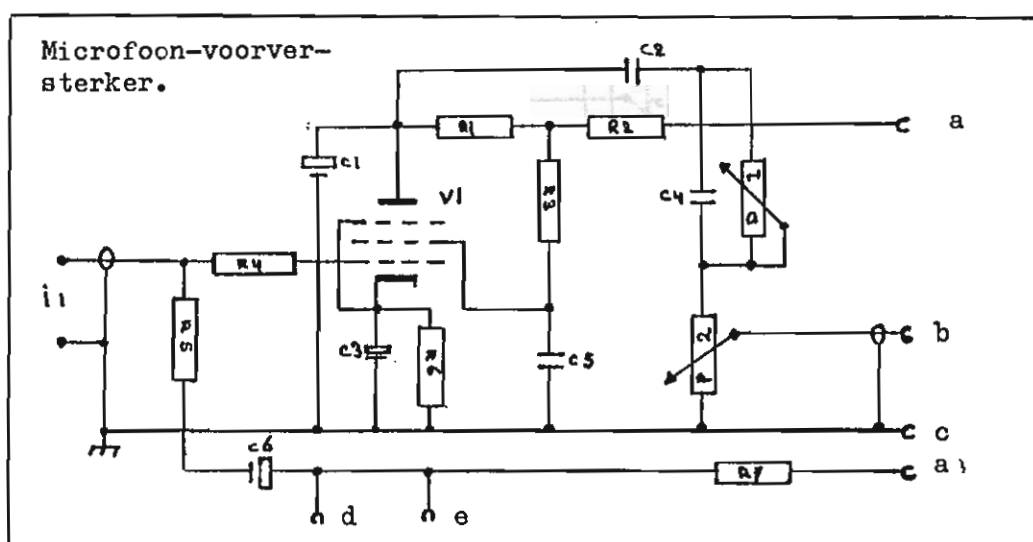

Componentenlijst voorversterker

Weerstanden:

r1 = 220 kOhm	r6 = 2.2 kOhm
r2 = 20 kOhm	P1 = 1 MOhm lineair
r3 = 820 kOhm	P2 = 1 MOhm logaritm.
r4 = 1 kOhm	
r5 = 1 MOhm	

Condensatoren:

c1 = 50 uF 400 V. Elco
c2 = 0.047 uF
c3 = 2 uF 6 V. Elco
c4 = 1500 pF
c5 = 0.25 uF
c6 = 50 uF 400 V. Elco

De buis is een EF85 of equav. is aangeduid V1

ENKELE TIPS:

De schakeling van deze microfoon-voorversterker is op zich niet zo kritisch.

Houdt er echter wel rekening mee, dat er reeds een hoge versterkingsfactor wordt gerealiseerd in deze trap. De schakeling is dus al gevoelig voor trillingen van buiten af. Om dit wat binnen de perken te houden is het verstandig om de voorversterker toch mechanisch stevig te bouwen op een sub-chassis, samen met de volgende ingang-schakelingen. Het gehele sub-chassis dient stevig, doch wel op rubber doppen —licht verende ophanging— in de versterkerkast gemonteerd te worden.

Gebruik voor de signaalvoerende lijnen vanaf het begin af aan reeds afgeschermd draad. Gebruik 1 chassis (aarde) punt, liefst vlakbij de ingangen I voor de ingangs c.q. voorversterkers. Signaalvoerende lijnen dienen minimaal 0.5 mm. ϕ te zijn (kern) Met afscherming zal dat neerkomen op ruim ϕ 1.5 mm.

De aansluitingen a,b,c, etc, corresponderen met de verbindingen die met de andere trappen en de voedingsunit gelegd dienen te worden en deze aanduidingen zullen dan ook telkens weer terugkomen, ook in de andere delen van het schema van deze versterker.

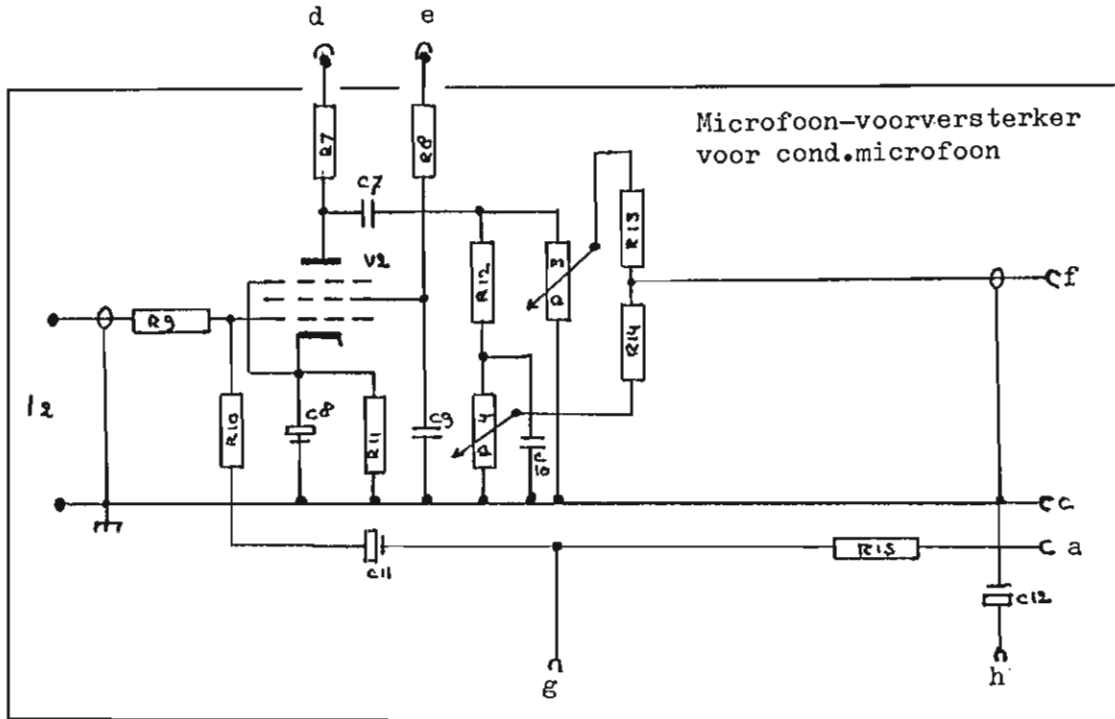

Componentenlijst voorversterker 2

Weerstanden:

r 7 = 220 kOhm	P3 = 1 MOhm lineair
r 8 = 820 kOhm	P4 = 1 MOhm logaritm.
r 9 = 1 kOhm	
r10 = 1 MOhm	Buis:
r11 = 2.2 kOhm	V1 = EF85
r12 = 100 kOhm	
r13 = 470 kOhm	
r14 = 220 kOhm	

Condensatoren:

c7 = 0.1 uF
c8 = 100 uF 6 V. Elco
c9 = 0.2 uF
c10 = 0.047 uF
c11 = 50 uF 400 V. Elco
c12 = 50 uF 400 V. Elco

Componentenlijst voorversterker 3

Weerstanden:

r15 = 22 kOhm	r24 = 1 kOhm
r16 = 47 kOhm	r25 = 1 MOhm
r17 = 220 kOhm	r26 = 3.3 kOhm
r18 = 1 kOhm	r27 = 22 kOhm
r19 = 1 MOhm	
r20 = 220 kOhm	P5 = 1 MOhm logaritm.
r21 = 3.3 kOhm	P6 = 1 MOhm logaritm.
r22 = 22 kOhm	P7 = 1 MOhm logaritm.
r23 = 229 kOhm	De buis V4 & V4 a is de ECC 83

Condensatoren:

c13 = 0.047 uF
c14 = 300 pF
c15 = 1000 pF
c16 = 0.01 uF
c17 = 50 uF Elco 6 V.
c18 = 3000 pF
c19 = 0.047 uF
c20 = 50 uF Elco 6 V.

Componentenlijst ingang 4

Weerstanden:

r28 = 470 kOhm	P8 = 1 MOhm logaritm.	P9 = 1 MOhm logaritm.
----------------	-----------------------	-----------------------

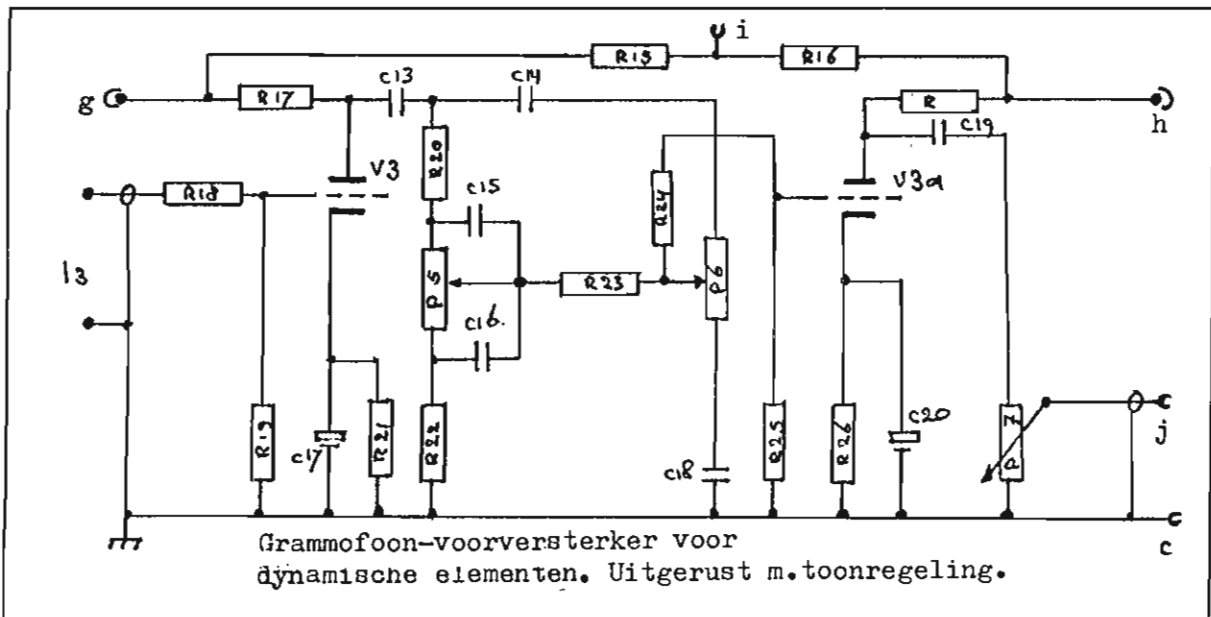

Ingang 4.

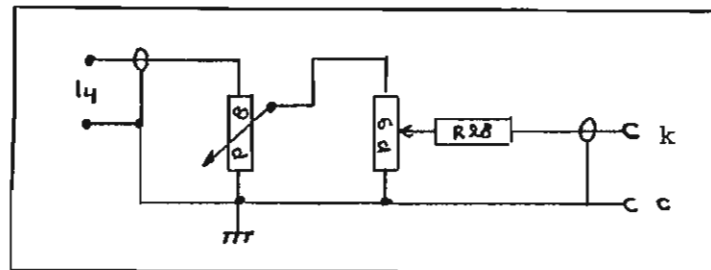

I4 is vergeleken met de andere ingangen maar matigjes voorzien. Hier is slechts een signaal-sterkte-regeling en het uitgekoppelde signaal wordt rechtstreeks, via de afsluit weerstand op de grote signaallijn gebracht. Deze signaallijn transporteert alle signaal van de resp. voorversterker- en ingangstrappen, via de "Master-Loudnes-adjuster" P10 op het rooster van de eerste helft van de ECC83 fase-draaier-stuurversterker voor de eindtrap van de twee EL84 buizen.

Voor deze EL84 buizen kunnen zeer gemakkelijk twee zwaardere buizen worden gekozen, zoals de 807 of de EL34, waardoor het uiteindelijke vermogen in Watts aanzienlijk hoger kan uitkomen. De schakeling op zichzelf behoeft ten behoeve van dit grotere vermogen niet te worden gewijzigd. Een zwaardere stel eindbuizen zal echter wel z'n consequenties vinden in het netvoedingsdeel van de schakeling. Er zal meer vermogen op tafel moeten worden gebracht waardoor het nodig is een zwaardere, dus duurder nettrafo met aangehangen afvlakkingsnetwerk te realiseren. Bovendien wordt de negatieve roosterspanning — voor de EL84 zo'n 10 tot 15 V. DC — groter gekozen tot wel zo'n 40 V.

De versterker is door een handige toepassing van een EM4 buisje met aangehangen componenten, geschakeld tussen de eindtrap en de stuurversterker/fase-draaier, voorzien van een uitsturingsindicator. De EM4 is een kathodestraal-

van een wat ouder type en zal misschien niet altijd voorhanden zijn. Nieuwere typen kunnen echter ook worden toegepast. Ook dan behoeft de kring rond de EM4 niet principieel veranderd behoeven te worden. Er zit uiteraard verschil in aansluitingen en ook met waarden van componenten en spanningen zal wat moeten worden geëxperimenteerd om tot een optimale werking te komen.

De indicator reageert op het meer of minder negatief staan van de signaallijn naar de roosters van de eindbuizen. Bij juiste toepassing zal de indicator kunnen aangeven wanneer er wat teveel wordt ingestuurd.

Grappig is ook om te zien hoe het "oog" meezwabbert in de frequentie en het ritme van spraak en muziek. Het geeft een professioneel tintje.

Dat er veel vrijheid wordt gelaten aan de aspirant-bouwers van deze versterker is terug te vinden in de aparte schema's van de diverse trappen. Dit is met opzet gedaan. De bouwer kan zo voor zichzelf bepalen wat hij of zij denkt voor zijn of haar doel nodig te hebben. De versterker kan zo, zo gemakkelijk en eenvoudig— of zo moeilijk en geavanceerd worden opgezet als wenselijk.

Daar het ontwerp al een poosje meedraaid is bekend, dat er enkelen draaien met slechts één voorversterker voor de microfoon en de eenvoudige ingang I4, terwijl ook de uitsturingsindicator niet werd toegepast. Er is er echter ook één, die het gebodend niet voldoende vond en er nog een viertal voorversterkers bij aanplakte, op dezelfde wijze als in de betreffende schema's werd getekend.

Zowel de eenvoudige als de zeer uitgebreide Beatronica werkte, dus....

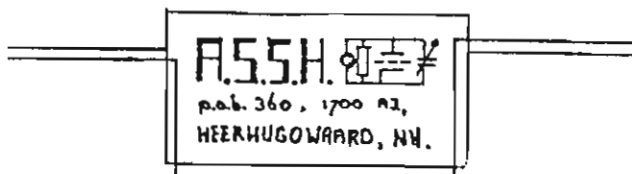

Iets over de bouw:

De versterker -buiten het netvoedingsdeel- is op twee chassisdelen opgebouwd. De chassisdelen zijn met elkaar verbonden door één massa-lijn en één signaalvoerende lijn, die uiteraard vanaf het begin tot het einde afgeschermd is.

De ingangs-voorversterkers I1 tot/met I3 en de gewone ingang I4 zijn op een chassis opgebouwd. Het chassis wordt voor in de versterkerkast, eigenlijk dus vlak achter de ingangen en regel-organen ondergebracht en op rubber doppen gemonteerd. Dit om een licht verende ophanging te verkrijgen, waardoor in deze voorversterkers minder trillingen vanaf buiten de kast doordringen.

Alle uitgangen van de voorversterkers en ingangen worden aangesloten op de grote signaallijn, welke zoveel mogelijk achterop het chassis wordt ondergebracht.

De "massa-aansluiting is erg belangrijk. Om de mogelijkheden tot een aardlus —dat is verschrikkelijk— te voorkomen kunnen we het beste alle "massa" pluggen van de ingangen met elkaar doorverbinden en op één punt op het chassis leggen.

Met alle "koude" aansluitingen van de potmeters P. —dit zijn die aansluitingslipjes die op "massa" zijn aangesloten— doen we in principe hetzelfde, maar dit dan via de "massalijn" die de "massapluggen" reeds met elkaar verbindt. Automatisch is het dan zo, dat de gezamenlijke massa op hetzelfde punt op het chassis komt als hierboven genoemd.

Dan vereist de signaallijn nog de zorg. Ook hier wordt de afscherming verbonden met het gezamenlijke "massa-punt".

De diverse componenten worden op montageboardjes gemonteerd. Ook worden de massa-aansluitingen weer met elkaar doorverbonden en over 1 lijn uit-

STUURVERSTERKER/FASEDRAAIER EN EINDTRAP:

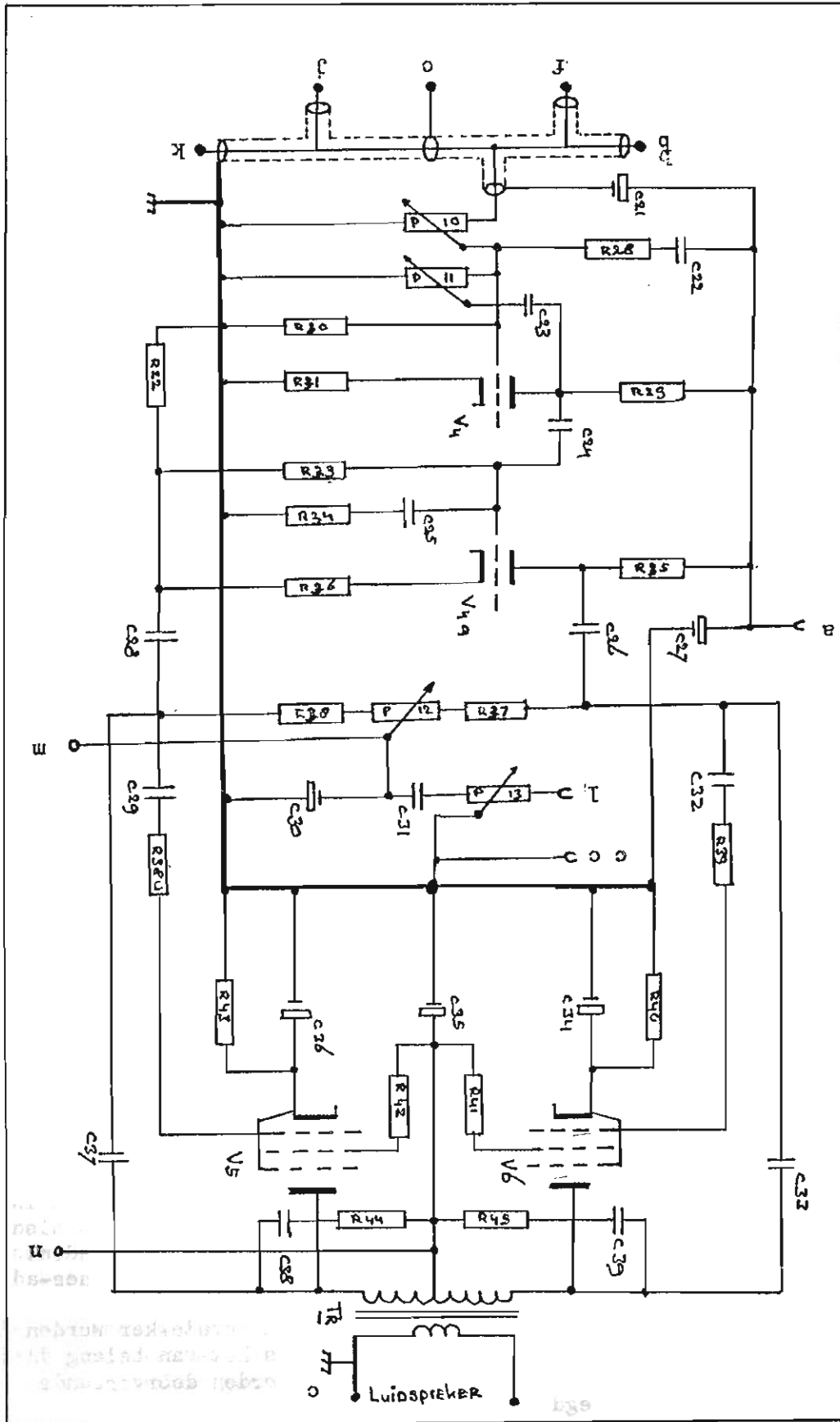

Componenten voor de stuurversterker/fasedraaier en eindtrap:

Weerstanden:

r28 = 2 MOhm	r34 = 1 MOhm	r40 = 200 μ Ohm 1 Watt	P10 = 1 MOhm
r29 = 220 kOhm	r35 = 33 kOhm	r41 = 150 Ohm 2 Watt	P11 = 100 kOhm
r30 = 100 kOhm	r36 = 680 Ohm	r42 = 150 Ohm 2 Watt	P12 = 50 kOhm
r31 = 2.2 kOhm	r37 = 75 kOhm	r43 = 1 kOhm	Allen Logarit-
r32 = 33 kOhm	r38 = 75 kOhm	r44 = 22 kOhm 1 Watt	misch
r33 = 6.8 kOhm	r39 = 1 kOhm	r45 = 22 kOhm 1 Watt	P13 = 50 kOhm

Condensatoren:

c21 = 50 μ F Elco 400 V.	c26 = 220 nF 400 v.	c31 = 20 pF 50 V.
c22 = 0.01 μ F	c27 = 50 μ F Elco 400 V.	c32 = 47 pF 400 V.
c23 = 50 pF	c28 = 47 pF 400 V.	c33 = 47 pF 400 V.
c24 = 220 nF 400 V.	c29 = 47 pF 400 V.	c34 = 50 μ F Elco 6V.
c25 = 500 pF	c30 = 50 μ F Elco 50 V.	c35 = 100 μ F Elco 400
V4 & V4a = ECC83	Tr = Trafo 40 Watt.	c36 = 50 μ F Elco 6V.
V5 & V6 = EL84	uitg. 7000 / 8 Ohm	c37 = 3000 pF
		c38 = 3000 pF

Uitsturingsindicator EM4

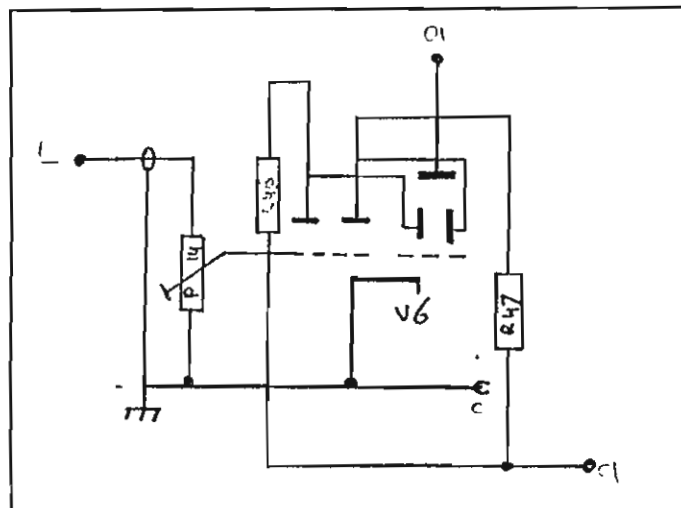

Componentenlijst uitsturingsindicator:

P14 = Instelpotmeter van 100 kOhm r46 en r47 = 1 MOhm V6 = EM4

gevoerd naar het gezamenlijke massapunt van het chassis van de voorversterkers/ingangen.

Via het "intermediair" van de afscherming van de grote signaallijn —duidelijk getekend in het schakelschema van de fase-draaier/eindversterker— worden de chassisdelen 1 en 2 met elkaar, voor wat betreft de massalijn met elkaar verbonden. De signaallijn wordt ingevoerd op de eindversterker via de master-loudnes-adjuster P10

De bouw van de verschillende componenten in de eindversterker worden ook zo veel mogelijk op montagebordjes gedaan. Ook hier is het van belang dat alle massaverbindingen van de componenten met elkaar worden doorverbonden en op één punt op chassis 2 gelegd.

IETS OVER DE SCHAKELING:

Het voorversterkte— of het niet voorversterkte signaal vanuit het 1e chassis komt middels de afgeschermd grote signaallijn, via P10 de ingang van de fase draaier/stuurversterker binnen.

Het signaal wordt versterkt, en een aftakking op de anodelijn van de eerste helft van de ECC83 zorgt ervoor, dat een deel van dit versterkte signaal via C23 weer wordt teruggekoppeld op het stuurrooster van deze eerste buishelft. De sterkte van deze terugkoppeling wordt met P11 geregeld en kan niet te hoog zijn, omdat er de kans is op genereren. P11 kan dus uitgevoerd worden als instelpotmeter, die na eenmaal de terugkoppeling te hebben geregeld, niet weer behoeft te worden verstuurd.

Deze terugkoppelregeling is het enige waarin deze stuurversterker/fase draaier zich van andere, vergelijkbare schakelingen onderscheidt.

De werking verder is volkomen "gewoon". Het uitgangssignaal van de twee buishelften is niet met elkaar in fase, maar wel versterkt en wordt op de stuurroosters van de EL84 ondergebracht.

Omdat het, door geringe verschillen in de waarden van de weerstanden r38 en r37, wel eens zo kan uitpakken dat het ene rooster van de EL84 meer krijgt dan de andere EL84 op 't stuurrooster krijgt, is P12 toegepast. Deze P12 kan ook erg goed als instelpot worden uitgevoerd, want ook hier is het zo dat indien de negatieve roosterspanning voor de beide stuurroosters in balans is ingesteld, er niets meer behoeft te worden veranderd.

Een terugkoppelingsmethode is ook in de eindtrap toegepast. Het signaal dat de beide EL84 uiteindelijk op de primaire wikkeling van de uitgangstrafo neerzetten wordt enerzijds vanaf een uiteinde van deze primaire wikkeling via resp. C33 en C32 en R39 en anderszijds vanaf de andere zijde van de primaire wikkeling via C37, C29 en r38a (1 kOhm) op de stuurroosters van de EL84 teruggevoerd waardoor een nog hogere versterkingsfactor kan worden bereikt.

Een andere terugkoppeling, die namelijk vanaf de hoogspanningsaansluiting van de primaire wikkeling via enerzijds r45 en C39 en anderszijds via r44 en C38 en die vanaf de hoogspanningslijn via r41 of r42 naar de roosters helpt wat mee.

Als de uitsturingsindicator wordt toegepast, wordt het benodigde negatieve signaal weggehaald vanaf de balansregelaar P12. C30, de elco naar aarde, is in resonantie indien er signaal over P12 is. Deze C30 neemt C31 in de resonantie mee, waardoor er over P13 stroompulsjes ontstaan welke het stuurrooster van de EM4 telkens even op negatief trekken. De diepte van deze pulsjes worden door een juiste instelling van P13 bepaald. Deze P13 kan in principe als instelpot worden uitgevoerd. Makkelijker is het echter de mogelijkheid te hebben om de pulsjes continu te kunnen afregelen, waardoor de regelpot de voorkeur verdient.

De netvoedings-unit is opgebouwd op de derde chassisdeel. Dit is gedaan om te voorkomen dat het magnetisch strooiveld van de grote trafo het signaal zou kunnen beïnvloeden. Ook de mechanische trillingen kunnen het uitgangssignaal beïnvloeden. Door deze unit elders in de kast van de versterker en zo ver mogelijk weg van m.n. de ingangsversterkers, ondervangen we zowel het een als het ander.

De voedingsunit beslaat een hele schakeling. Naast het conventionele in deze unit —het "gewone gelijkrichten en afvlakken van spanningen AC vanuit de

twee secundaire wikkelingen van 2x 350 V.AC en 2x 300 V.-nulpunt-20 V. AC— is er dan een negatieve spanning gerealiseerd van -20 V. DC. Er zijn 5 anningsdelers aangebracht —voor de eerste secundaire r50 tot/met r53 en voor de tweede secundaire r56 tot/met r59— waardoor er diverse spanningen kunnen worden afgenomen.

Waarom is dit ? Welnu, voor m.n. de voorversterkers is een eigenlijk relatief lage Hsp op de anoden en op de roosters nodig, terwijl voor de rooster-spanning van de buizen in de eindtrap beduidend meer spanning nodig is. Op de anoden van de EL84 wordt de hoogste spanning die dit unit kan leveren gezet, namelijk die van 600 V. DC.

Op de stuurroosters van de eindbuizen staat dan de -20 V. DC, voor de negatieve rooster-spanning op deze stuurroosters.

Dan is er nog de op vrij lage spanningen werkende uitsturingsindicator.

In elk geval, zoals het voedingsunit in de schakeling op blad 9 is uitgerust kan elke benodigde spanning eruit gehaald worden.

De vrijheid van de bouwer kan ook hier een flinke rol spelen. Ook deze unit kan zo moeilijk of makkelijk worden gemaakt als wenselijk wordt geacht.

Een paar elementaire zaken diende onaangetaast te blijven ten behoeve van de werking van het geheel. Dit is de negatieve spanning en dit is een redelijk hoge Hsp. voor de eindbuizen-anoden/roosters en een relatief lage Hsp voor de voorversterkers en de uitsturingsindicator.

Drie dus.....

De tip voor het vereenvoudigen is: Nodig zijn in elk geval de + 400 V.DC voor de anoden van de eindbuizen. De maximale 300 V. DC voor de Hsp voeding van de anoden van de buizen in de voorversterkers en de voeding van de uitsturingsindicator en tenslotte de -20 V. DC voor de negatieve rooster-spanning van de stuurroosters van de eindbuizen.

Zo, dit was het dan.

Bouw zorgvuldig. Neem er de tijd voor. Het resultaat zal dan bevredigend kunnen zijn. Ook als de Beatronica in vol ornaat wordt gebouwd.

Amateur Schema Service
Postbus 360, 1700 AJ,
Heerhugowaard.

Componentenlijst Voeding :

Weerstanden:

r48 = 470 kOhm	r53 = 280 kOhm. 2 Watt.	r58 = 100 kOhm 2 Watt.
r49 = 470 kOhm	r54 = 10 kOhm. 2 Watt.	r59 = 50 kOhm 2 Watt.
r50 = 420 kOhm 2 Watt.	r55 = 1.5 kOhm 2 Watt.	
r51 = 380 kOhm 2 watt.	r56 = 220 kOhm 2 Watt.	De dioden D1 tot/met D7
r52 = 320 kOhm 2 Watt.	r57 = 100 kOhm 2 Watt.	zijn allen 1N4007

Condensatoren:

c39 = 1 nF 1000 V.	c42 = 50 uF Elco 550 V.	c45 = 50 uF Elco 450 V.
c40 = 1 nF 1000 V.	c43 = 470 uF Elco 63 V.	L1 = afvl.smoorspoel
c41 = 50 uF Elco 550 V.	c44 = 50 uF Elco 450 V.	AMROH 4006

S = schakelaar. La is neonlampje, TR is Trafo Haproko V90 of equavilent

De voeding:

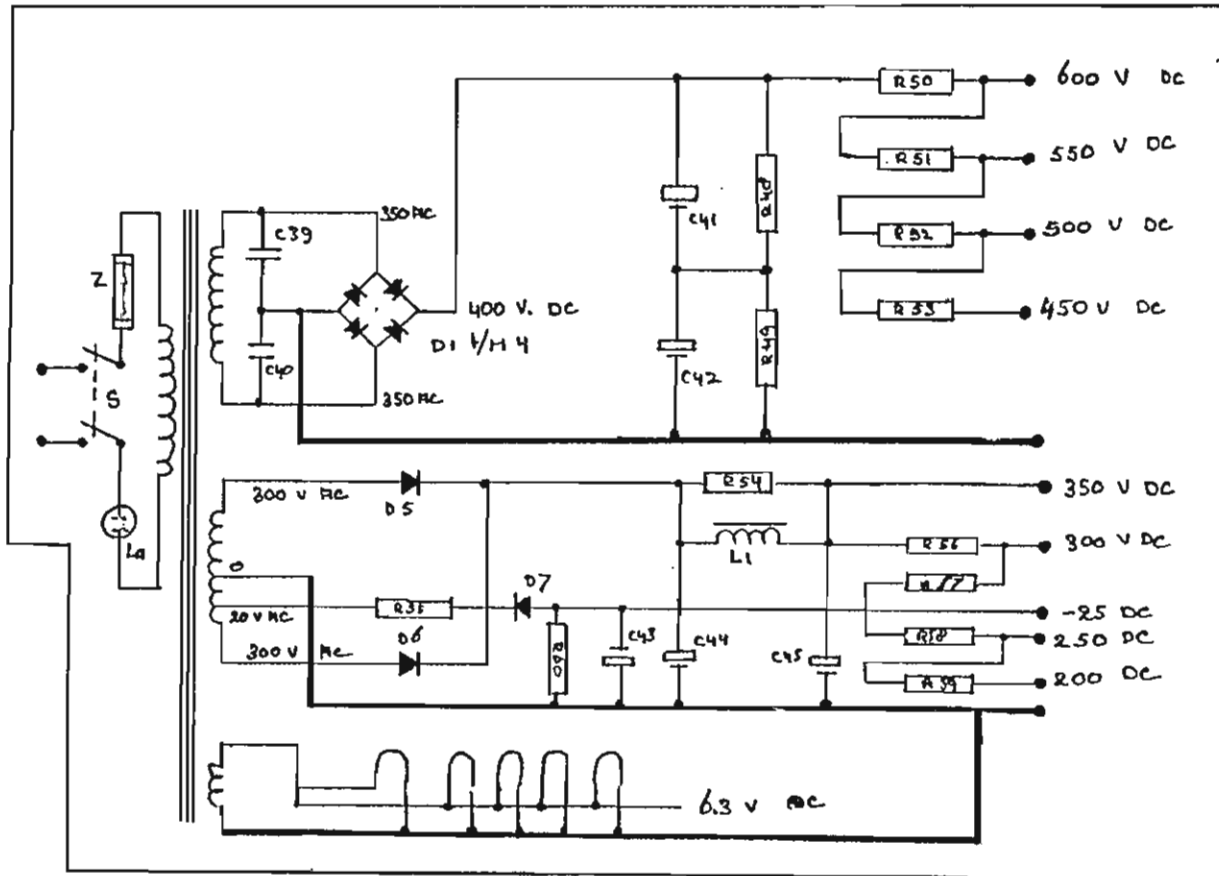

Amateur Schema Service

De lijsten van voorhanden zijnde schema's zijn aan te vragen via POSTBUS 360, 1700 AJ HEERHUGOWAARD en betreffen de volgende categorieën:

ZENDERS EN VOEDINGSAPPARATUUR

ONTVANGERS

AF-VERSTERKERS (beperkt)

MEETAPPARATUUR

Voor de aanvraag van de lijsten niet vergeten de gefrankeerde en aan jezelf geadresseerde antwoordenvolpette bij te sluiten. De tijd tussen ontvangst en antwoord ligt in de huidige situatie op ongeveer 5 weken.

Voor het doen van eventuele bestellingen: lees de bijsluitcr die altijd wordt meegestuurd met aangevraagde lijsten. Bestellingen beneden de fl. 15,— niet franco thuis. Dan graag gefrankeerde antwoordenvolpette bijsluiten.

ASSH: GEERT, JAAP

Abonnenties

Prijs: f 2,-- per regel van 50 letters, spaties of leestekens. Getypte tekst of blokletters. Abonnenties moeten vóór de 10e v.d. maand binnen zijn.

Betaling: Vooruitbetaling op giro 3538279 t.n.v. Free Radio Magazine, Postbus 10252, 1001 EG Amsterdam of bijsluiting in postzegels van het verschuldigde bedrag naar: FRM, Postbus 10252, 1001 EG Amsterdam.

Abonnenties kunnen alléén geplaatst worden door PARTICULIEREN. Band-/cass. opnames, stickers, schema's etc. worden geaccepteerd. HANDELAREN kunnen onze advertentietarieven aanvragen.

AANGEBODEN:

PROF. STEREOCODER + 5 WATT ZENDER FL. 450,-. EVT. OOK APART TE KOOP. POSTBUS 212, IJMUIDEN.

MIDDENGOLFZENDER VT4 + VOEDING + VERSTERKER (CA. 200 WATT), MERK GENERAL ELECTRIC. PRIJS N.O.T.K. POSTBUS 65027, ROTTERDAM.

NIEUWE ZENDBUIZEN QQE03/12, 04/20, 06/40, 6J56c, 6KD6 ENZ. + ZENDTRANSISTOREN MRF. TEL. 05258-1986 OP WERKDAGEN TUSSEN 18.00-19.00 UUR (VRAGEN NAAR HENK).

TV ZENDER (6 WATT) VOEDING + ANTENNE; TV ZENDER (10 WATT) + ANTENNE KAN.33 t.e.a.b. TEL. 02230-15277.

RADIO SEAGULL BIEDT AAN: MG-ZENDER BC610E CA. 750WATT, VT, 3 MODULATORS 6X807, BUIZENVERSTERKERS (OOK ZWAAR), CASSETTEDECKS, DRAAITAFELS, EQUALIZERS, ONTVANGERS. OOK LOSSE MG-ONDERDELEN, ELCO'S, TRAFOS ETC. ETC. ETC. POSTBUS 16, 8150 AA LEMELERVELD (OV). TEL. 05722-1963 (NA 18.00 UUR).

35 METER NIEUWE COAX, RG-63/U, 93 OHM. FL. 30,--. TEL. 03410-15650 (NA 18.00 UUR).

1 50 WATT ABSOLUUT STORINGSVRIJE STEREO FM ZENDER PLUS 1 ITALIAANSE DIPOLE ANTENNE EN 35 METER RG/213 KABEL. VERDER NOG 1 TANDY 13,8-5 AMP. VOEDING EN 1 3REMI 13,8-3 AMP. VOEDING. OOK NOG: 3-ELEMENTS ANTENNE, SWR & FS METER. ALLES IN 1 KOOP VOOR FL. 750,--. BEL: 023-317371 EN VRAAG NAAR MIKE. ELKE DAG TUSSEN 19.00 EN 22.00 UUR.

GEVRAAGD

WIE KAN MIJ HELPEN AAN DE LP "VERDER GAAT ALLES GOED" VAN WIM T. SCHIPPERS. DE PLAAT BEVAT DE MUZIEK VAN DE TV-SERIE "DE LACHENDE SCHEERKWAST" EN "OP ZOEK NAAR YOLANDA"? PRIJSOPGAVE: TEL. 01647-2516. VRAGEN NAAR YANNIS.

SPECIALE AANBIEDING!! ORIG. PHILIPS MODULE 80-108 MHz 100 mW in 0-25 W uit (reg. b.), 12V, 25dB onderdr. zonder regeling! f 175,- (geheel compleet). STUURDOOS 100 mW, VFO, zeer stabiel, schoon, probleemloos v.a. f 85,- evt. geheel compleet tot 200 W, PLL, stereo etc. 03410-15650 na 18.00 u.

HET 'LOW BUDGET' TARIEF

Iederéén kan nu in het F.R.M. adverteren: speciaal voor de "kleine" adverteerder, wiens advertenties niet in aanmerking komen voor de rubriek "abonnenties", is de prijs van 1/16 pagina verlaagd tot f 25,--.

Wie dus in het komende jaar wil adverteren met platen, foto's, cassettes, boottrips en noem maar op, kan gebruik maken van dit speciale advertentietarief.

Voorwaarden: Deze kleine advertenties dienen vantevoren betaald te worden. Men kan een keus maken uit de volgende betalingswijzen:

- Per giro: Tegelijk met de opgave van de tekst een overboeking doen op postgiro 3538279 t.n.v. J.Herps/F.R.M. te Amsterdam.
- Girobetaalkaart: Deze insluiten bij de advertentieopdracht.
- Eurocheque: Idem
- Kontante betaling per aangetekende brief bij de advertentieopdracht.
- Buitenland: per Int. postwissel, Eurocheque of kontant per aangetekende brief.

MAXIMAAL 1 ADVERTENTIE PER UITGAVE

GRATIS !

HET SCHEMA VAN EEN UITMUNTEND ANTI-STORINGSFILTER, ALS U NU HET UNIEKE FM-ZENDERSCHEMABOEK BESTELT. MET DAARIN 33 GLASHELDERE FM-SCHEMA'S TOT 1,25 K.W. PLUS ALS EXTRA DRIE M.G. BESTEL HET BOEKJE VOOR FL. 15,-- BIJ: D.C.T., POSTBUS 209, 1250 AE LAREN NH. POSTGIRO 5572382.

PROFESSIELE PHILIPS VOEDINGEN (CONTINUE GEBRUIK)
13.BV 18A VOOR PA'S TOT 150 WATT F 300.-
13.BV 10A VOOR PA'S TOT 85 WATT F 200.-
13.BV 4.5A VOOR PA'S TOT 40 WATT F 110.-
13.BV 2.5A VOOR PA'S TOT 20 WATT F 55.-
DEZE VOEDINGEN ZIJN KORTSLUITVAST, BEVEILIGD TEGEN OVERSPANNING EN KUNNEN DE OPGEVEVEN SPANNING EN STROOM CONTINUE LEVEREN, D.W.Z. 24 UUR PER DAG. LET OP: ZENDERS OF EINDTRAPPEN LEVEREN HIJ NIET. VOOR INFO. BEL: 040-418683 DI-WO-DO NA 18.00 UUR.

STATION MET ORIGINELE NAAM BIEDT TOP FORMAT JINGLE-PAKKET AAN.
INTERESSE?
BEL 02523 - 76941

TE KOOP: 1 FM-ZENDER 100 WATT VAN ELEKTRONIKA UIT MILL. MET EEN INGEBOUWDE VOEDING. NIEUW FL. 1600,--; NU VOOR DE SNELLE BESLISSER: FL. 750,--. HIJ IS IN WERKING TE HOREN.

INFORMATIE: 01820-25122 / 01820-34696.

NIEUW: in NEDERLAND H.F.R. ELECTRONICS
Introductie aanbieding: ROSS REVENGE dipool. Professionele uitvoering, per dipool FL. 125,-. Windbel. 220 km/u belastbaar 1,5 kW gain 3 dB. Ook te leveren in sets van 2 (6 dB) of 4 (12 dB) dipolen, met koppelunit.
Vraag de uitgebreide folder aan met alles op het gebied van vrije radio zendapparatuur.
H.F.R. ELECTRONICS, POSTBUS 47, 1850 AA HEILOO.

B & M Producties

Zeeburgerpad 33
1019 AA Amsterdam
Tel.: 020 - 658551

Jingle's, commercials en plaatproducties

Radio Perfecto
Arie Boksbeugel (programmaleider)
Postbus 5380
Hilversum

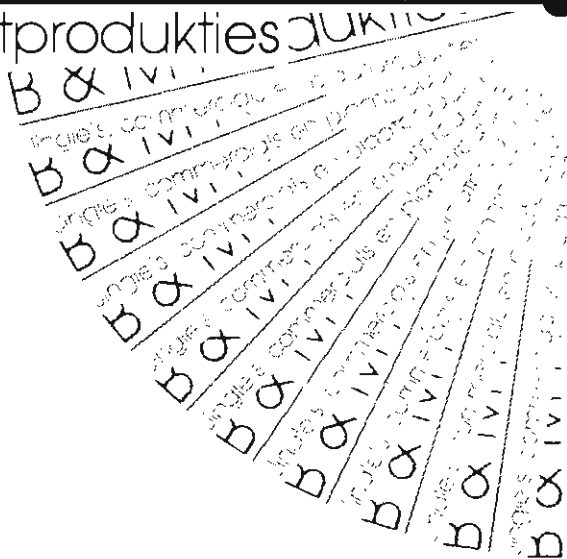

Amsterdam, 25 mei 1986

Beste Arie Boksbeugel,

Het moet nu toch wel duidelijk zijn dat jouw manier van adverteerders werven, niet de juiste is.

Als je B&M Producties de reclamespot had laten maken, was je van een hoop ellende verlost geweest.

Het is nog niet te laat, want voor je volgende uitzending kunnen wij de Slagerij Bikkersspot al klaar hebben!

Met vriendelijke groeten,

Ferry van Beek
Richard Misseyer

P.S. Als je ons toch belt op 020 - 65 85 51, vraag dan meteen om gratis toezending van onze nieuwsbrief!

Daarin vind je, ook voor jou, te gekke aanbiedingen, zoals bijvoorbeeld: de nieuwe Volume 4 jinglecassette!



Amsterdam 1986: de ex-zendschepen Nordamey en Magda Maria in het douanedepot.